

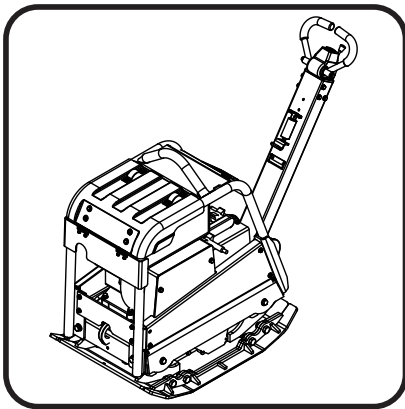

BELLE
LIGHT
CONSTRUCTION
EQUIPMENT

RPC 60



- Spare Parts Book
- Pièces détachées
- Libro Despiece
- Lista de Peças
- Onderdelen Boekje
- Reservedele Skrift
- Ersatzteilhandbuch
- Manuale dei ricambi
- Bruksanvisning
- Bruksanvisning
- Varaosaluettelo
- Lista Części Zamiennych
- Запасные части Книга
- Varuosade nimekiri
- Rezerves daļu saraksts
- Atsarginiu daliu sarašas
- Част Списък
- Část Barevný pruh
- Részek Oldalra dől
- Rezervni djelovi Knjiga

154

(GB)	Operators Manual	6
(US)	Operators Manual	13
(F)	Manuel De L'Opérateur	20
(E)	Manual del Operador	27
(P)	Manual de Operação	34
(NL)	Handleiding	41
(DK)	Betjeningsvejledning	48
(D)	Bedienungshandbuch	55
(I)	Manuale Dell'Operatore	62
(S)	Bruksanvisning	69
(NO)	Betjene Håndbok	76
(SF)	Käyttöohje	83
(PL)	Instrukcja Obsługi	90
(RUS)	Руководство для оператора	97
(EST)	Kasutusjuhend	104
(LV)	Lietotāja rokasgrāmata	111
(LT)	Naudojimo Instrukcija	118
(BG)	Оператор Ръчен	125
(CZ)	Na'vod K Obzluze	132
(HUN)	Kezelők Kézi	139
(HR)	Uputstvo za rukovatelja	146

EC DECLARATION OF CONFORMITY / DECLARATION CE DE CONFORMITE / DECLARACIÓN DE CONFORMIDAD CE / DECLARAÇÃO CE DE CONFORMIDADE / EG-VERKLARING VAN OVERENSTEMMING / EF OVERENSSTEMMELSESERKLÆRING



We, **Belle Group Sheen UK, Sheen, Nr. Buxton, Derbyshire, SK17 0EU, GB**, hereby certify that if the product described within this certificate is bought from an authorised Belle Group dealer within the EEC, it conforms to the following EEC directives: 2006/42/CE (This directive replaces directive 98/37/EC), Electromagnetic Compatibility Directive 2004/108/CE (as amended by 89/336/EEC, 92/31/EEC & 93/68 EEC). The Waste Electrical and Electronic Equipment (WEEE) 2002/96/CE, the low voltage directive 2006/95/CE, BS EN ISO 12100-1:2003 Safety of machinery and associated harmonised standards, where applicable. Noise emissions conform to directives 2000/14/EC Annex VI & 2005/88/EC, for machines under article 12 the notified body is **AV Technology Limited, AVTECH house, Birdhall Lane, Cheadle Heath, Stockport, Cheshire, SK3 0XU, GB.**
Noise Technical files are held by Ray Neilson at the Belle group Head Office address which is stated above.



Nous soussignés, **Belle Group Sheen UK, Sheen, Nr. Buxton, Derbyshire, SK17 0EU, GB**, certifions que si le produit décrit dans ce certificat est acheté chez un distributeur autorisé Belle Group au sein de la CEE, il est conforme aux normes CEE ci-après: 2006/42/CE (Cette norme remplace la norme 98/37/CE), Norme compatible pour l'électromagnétisme 2004/108/CE (modifié par 89/336/EEC, 92/31/EEC & 93/68 EEC). Les déchets électriques, et d'équipement électronique 2002/96/CE, caractéristiques basse tension 2006/95/CE, BS EN ISO 12100-1:2003 Norme de sécurité des machines et des critères associés et configurés, si applicable. Les émissions de bruit sont conformes à la directive 2000/14/EC Annexe VI et 2005/88/EC pour machines, article 12, l'objet mentionné est **AV Technology Limited, AVTECH House, Birdhall Lane, Cheadle Heath, Stockport, Cheshire, SK3 0XU, GB.**
Bruit des fichiers techniques sont détenues par Ray Neilson à l'adresse du groupe Belle Siège qui est indiqué ci-dessus.



La Sociedad, **Belle Group Sheen UK, Sheen, Nr. Buxton, Derbyshire, SK 17 0EU, GB**, por el presente documento certifica que si el producto descrito en este certificado es comprado a un distribuidor autorizado de Belle Group en la CEE, este es conforme a las siguientes directivas: 2006/42/CE de la CEE (Esta directiva sustituye a la Directiva 98/37/CE), Directiva 2004/108/CE sobre Compatibilidad Electromagnética (según enmiendas 89/336/EEC, 92/31/EEC & 93/68 EEC). Los residuos eléctricos y electrónicos (RAEE) 2002/96/CE, Directiva sobre Bajo Voltaje 2006/95/CE, BS EN ISO 12100-1:2003 de Seguridad de Maquinaria y Niveles armonizados estándares asociados donde sean aplicables. Emisión de Ruidos conforme a la Directiva 2000/14/CE Anexo VI y 2005/88/EC para máquinas bajo artículo 12 la mencionada unidad está en **AV Technology Limited, AVTECH House, Birdhall Lane, Cheadle Heath, Stockport, Cheshire, SK3 0XU, GB.**
Archivos de ruido técnicos están en manos de Ray Neilson en la dirección del grupo Belle Sede de la que se ha dicho.



O signatário, **Belle Group Sheen UK, Sheen, Nr. Buxton, Derbyshire, SK 0EU, GB**, pelo presente, declara que se o produto descrito neste certificado foi adquirido a um distribuidor autorizado do Belle Group em qualquer país da UE, está em conformidade com o estabelecido nas seguintes diretivas comunitárias: 2006/42/CE (Esta directiva substitui a Directiva 98/37/CE), Directiva de Compatibilidade Electromagnética 2004/108/CE (conforme corrigido pelas 89/336/EEC, 92/31/EEC & 93/68 EEC). O Eléctrico de Desperdiço e Equipamento Eléctrico (DEEE) 2002/96/CE, a directiva de baixa voltagem 2006/95/CE, BS EN ISO 12100-1:2003 Segurança da maquinaria e às normas harmonizadas afins se aplicáveis. As emissões de ruído respeitam e estão dentro das directivas para máquinas 2000/14/EC Anexo VI & 2005/88/EC, artigo 12, sendo o organismo notificado **AV Technology Limited, AVTECH house, Birdhall Lane, Cheadle Heath, Stockport, Cheshire, SK3 0XU, GB.**
Arquivos de ruído técnicos são detidos por Ray Neilson no endereço Escritório Belle grupo Cabeça que é dito acima.



Ondergetekende, **Belle Group Sheen UK, Sheen, Nr. Buxton, Derbyshire, SK17 0EU, GB**, verklaren hierbij dat als het product zoals beschreven in dit certificaat is gekocht van een erkende Belle Group dealer binnen de EEG, het voldoet aan de volgende EEG richtlijnen: 2006/42/CE (Deze richtlijn vervangt Richtlijn 98/37/EC), Electromagnetische Compatibiliteit Richtlijn 2004/108/CE (geamendeerd door 89/336/EEC, 92/31/EEC & 93/68 EEC). De afgedankte elektrische en elektronische apparatuur (AEEA) 2002/96/CE, de Laagspannings Richtlijn 2006/95/CE, BS EN ISO 12100-1:2003 Veiligheid van Machines en hieraan gekoppelde geharmoniseerde Standaarden, waar deze van toepassing is. Geluidshinder te voldoen aan de richtlijnen 2000/14/EG in 2005/88/EG bijlage VI, voor toetst onder stuk 12 naar de notified treop zit **AV Technology Limited, AVTECH house, Birdhall Lane, Cheadle Heath, Stockport, Cheshire, SK3 0XU, GB**
Lawaai Technische dossiers zijn in handen van Ray Neilson op de Belle groep hoofdkantoor adres, dat staat boven.



Vi, **Belle Group Sheen UK, Sheen, Nr. Buxton, Derbyshire, SK17 0EU, GB**, erklærer hermed, at hvis det i dette certifikat beskrevne produkt er købt hos en autoriseret Belle Group forhandler i EU, er det i overensstemmelse med følgende EØF-direktive: 2006/42/CE (Dette direktiv erstatter direktiv 98/37/EF), 2004/108/EØF (som ændret ved 89/336/EEC, 92/31/EØF & 93/68 EØF), Afald af elektrisk og elektronisk udstyr (WEEE) 2002/96/CE, lavspændingsdirektivet 2006/95/CE, BS EN ISO 12100-1:2003 Maskinsikkerhed og tilhørende harmoniserede standarder, hvor det er relevant. Støjemission i overensstemmelse med direktiverne 2000/14/EF bilag VI og 2005/88/EF, for maskiner under paragraf 12. Det bemyndigede organ er **AV Technology Limited, AVTECH house, Birdhall Lane, Cheadle Heath, Stockport, Cheshire, SK3 0XU, Storbritanien.**
Støj Tekniske filer er i besiddelse af Ray Neilson på Belle-gruppen hovedkontoret adresse, som er nævnt ovenfor.

PRODUCT TYPE	TYPE DE PRODUIT.....	TIPO DE PRODUCTO
MODEL.....	MODELE	MODELO
SERIAL No.....	N° DE SERIE	N° DE SERIE
DATE OF MANUFACTURE.....	DATE DE FABRICATION	FECHA DE FABRICACIÓN.....
SOUND POWER LEVEL MEASURED /	NIVEAU DE PUISSANCE SONORE MESUREE /	NIVEL DE POTENCIA ACÚSTICA MEDIDO /
.....(GUARANTEEED)(GARANTIE)(GARANTIZADO)
WEIGHT	POIDS	PESO
TIPO DE PRODUCTO.....	PRODUCTTYPE.....	PRODUKTTYPE
MODELO.....	MODEL	MODEL
NO. DE SERIE.....	SERIENUMMER	SERIENR.....
DATA DE FABRIC.....	FABRICAGEDATUM	FREMSTILLINGSDATO
NIVEL DE POTENCIA DE SOM MEDIDO /	GEMETEN GELUIDSSTERKTE/NIVEAU /	LYEFFEKTNIVEAU MÅLT /
.....(GARANTIDO)(EGARANDEERD)(GARANTERET)
PESO.....	GEWICHT	VÆGT.....



Signed by:
 Signature:
 Medido por:
 Assinado por:
 Getekend door:
 Underskrevet af:

Ray Neilson

Managing Director - On behalf of BELLE GROUP (SHEEN) UK.
Le Directeur Général - Pour le compte de la SOCIETE BELLE GROUP (SHEEN) UK.
Director Gerente - En nombre de BELLE GROUP (SHEEN) UK.
Director-Geral - Em nome de BELLE GROUP (SHEEN) UK.
Algemeen Directeur - Namens BELLE GROUP (SHEEN) UK.
Administrerende direktør - På vegne af BELLE GROUP (SHEEN) UK.

Place of Declaration - Sheen, Nr. Buxton, Derbyshire, SK17 0EU, UK
Lieu de déclaration - Sheen, Nr. Buxton, Derbyshire, SK17 0EU, UK
Declaración hecha en - Sheen, Nr. Buxton, Derbyshire, SK17 0EU, UK
Lugar de Declaração - Sheen, Nr. Buxton, Derbyshire, SK17 0EU, UK
Plaats van de Verklaring - Sheen, Nr. Buxton, Derbyshire, SK17 0EU, UK
Sted i erklæring - Sheen, Nr. Buxton, Derbyshire, SK17 0EU, UK

Date of Declaration - 2003.....
Date de déclaration - 2003.....
Fecha de la declaración - 2003.....
Data da Declaração - 2003.....
Datum van de verklaring - 2003.....
Dato for erklæringen - 2003.....

EGKONFORMITÄTSESKLÄRUNG / DICHIARAZIONE CE DI CONFORMITÀ / EG-VERKLARING VAN OVEREENSTEMMING / EC SAMSVARSERKLÆRING / EY-YHDENMUKAISUUSILMOITUS / DEKLARACJA ZGODNOSCI Z PRZEPISAMI UE

(D) Wir, **Belle Group Sheen UK, Sheen, Nr. Buxton, Derbyshire, SK17 0EU, GB**, bestätige hiermit, dass, wenn das Produkt innerhalb dieser Bescheinigung ist von einem gekauft zugelassen Belle Group-Händler innerhalb der EWG, so entspricht sie den folgenden EG-Richtlinien: 2006/42/CE (Diese Richtlinie ersetzt die Richtlinie 98/37/EG), elektromagnetische Kompatibilität Richtlinie 2004/108/EG (geändert durch 89/336/EEG, 92/31/EEG und 93/68/EEG), Die Elektro- und Elektronik-Altgeräte (WEEE) 2002/96/CE, der Niederspannungs-Richtlinie 2006/95/CE, BS EN ISO 12100-1:2003 Sicherheit von Maschinen und der damit verbundenen harmonisierten Normen, sofern zutreffend. Geräuschemissionen entsprechen der Richtlinie 2000/14/EG Anhang VI und 2005/88/EG, per le macchine a norma dell'articolo 12 der benannten Stelle ist **AV Technology Limited, AVTECH House, Birdhall Lane, Cheadle Heath, Stockport, Cheshire, SK3 0XU, GB**.
Lärm Technische Dateien werden von Ray Neilson im Belle Group Head Office Adresse, die oben angegeben statt.

(I) Il Gruppo Belle Sheen UK, Sheen, Nr. Buxton, Derbyshire, SK17 0EU, GB, certifica che, se il prodotto descritto nel presente certificato viene acquistato da un rivenditore autorizzato Belle gruppo all'interno della CEE, e conforme alle seguenti direttive CEE: 2006/42/CE (presente direttiva sostituisce la direttiva 98/37/CE), elettromagnetica compatibilità con la direttiva 2004/108/CE (modificata dalla 89/336/CEE, 92/31/CEE e 93/68 CEE). L'Elettrico di Spreco e l'Apparecchiatura Elettronica (WEEE) 2002/96/CE, la direttiva bassa tensione 2006/95/CE, BS EN ISO 12100-1:2003 Sicurezza del macchinario e le relative norme armonizzate, se del caso. Emissioni sonore conformi alla direttiva 2000/14/CE, allegato VI e 2005/88/EG, per le macchine a norma dell'articolo 12, l'organismo notificato **AV Technology Limited, AVTECH house, Birdhall Lane, Cheadle Heath, Stockport, Cheshire, SK3 0XU, GB**.
File rumore tecnici sono tenuti da Ray Neilson all'indirizzo dell'Ufficio gruppo Belle Sede che è riportata sopra.

(S) Under teknoknade, Belle Group Sheen UK, Sheen, Nr. Buxton, Derbyshire, SK17 0EU, Storbritannien, intygar härmed att om den produkt som beskrivs i detta intyg är köpt från en auktoriserad Belle-återförsäljare inom EEG, överensstämmer med följande EEG-direktiv: 2006/42/CE (Detta direktiv ersätter direktiv 98/37/EG), Elektromagnetisk kompatibilitet 2004/108/CE (ändrad genom direktiv 89/336/EEG, 92/31/EEG och 93/68 EEC), Avfallat Elektrisk och Elektronisk Utstyr (WEEE) 2002/96/CE, lågsämningsdirektiv 2006/95/CE, BS EN ISO 12100-1:2003 Maskinsäkerhet och tillhörande harmoniserade standarder, i förekommande fall. Buller följa direktiv 2000/14/EG bilaga VI och 2005/88/EG till maskiner enligt artikel 12 anmälda organet är **AV Technology Limited, AVTECH house, Birdhall Lane, Cheadle Heath, Stockport, Cheshire, SK3 0XU, Storbritannien**.
Buller Tekniska filer innehas av Ray Neilson på Belle Group Huvudkontor adress som anges ovan.

(NO) Vi, **Belle Group Sheen UK, Sheen, Nr. Buxton, Derbyshire, SK17 0EU, GB**, herved bekrefter at hvis produktet er beskrevet i dette sertifikatet er kjøpt fra en autoriseret Belle Group forhandler innenfor EØS, følger det med til følgende EEC direktiver: 2006/42/CE (Dette direktivet erstatter direktiv 98/37/EF), Det elektromagnetisk kompatibilitets-direktiv 2004/108/CE (endret ved 89/336/EEC, 92/31/EEC og 93/68 EEC), Avfallat Elektrisk og Elektronisk Utstyr (WEEE) 2002/96/CE, Lavspenningsdirektiv 2006/95/CE, BS EN ISO 12100-1:2003 Sikkerhet av maskiner og tilhørende harmoniserte standarder, der dette er aktuelt. Lydeffekt samsvar med direktiv 2000/14/EG vedlegg VI og 2005/88/EG, for maskiner i henhold til artikkel 12 i meldte organ er **AV Technology Limited, AVTECH House, Birdhall Lane, Cheadle Heath, Stockport, Cheshire, SK3 0XU, GB**.
Støy Tekniske filene holdes av Ray Neilson på Belle gruppen hovedkontor adresse som er angitt ovenfor.

(SF) Me, **Belle Group Sheen UK, Sheen, Nr. Buxton, Derbyshire, SK17 0EU, GB**, todistaa, että jos tuote on kuvattu tämän todistuksen ostetaan valtuutetun Belle jälleenneittäjä ETY:n sisällä, se täyttää seuraavat EY-direktiiveihin: 2006/42/EY (tällä direktiivillä korvataan direktiivi 98/37/EY), sähkömagneettinen yhteensopivuutta direktiivin 2004/108/CE (muutettuna 89/336/ETY, 92/31/ETY ja 93/68 ETY). Tuhkaa Sähkö ja Sähköinen Varusteet (WEEE) 2002/96/CE, the matalajännite-direktiivistä 2006/95/CE, sfs-EN ISO 12100-1:2003 Koneeturvallisuus ja niihin liittyvien yhdenmukaistettujen standardien tarvitse. Meluääntöjä täyttävät direktiivin 2000/14/EY liitteessä VI ja 2005/88/EG, koneiden 12 artiklan mukaisesti ilmoitetun laitoksen on **AV Technology Limited, AVTECH House, Birdhall Lane, Cheadle Heath, Stockport, Cheshire, SK3 0XU, GB**.
Noise Tekniset tiedostot hallussa Ray Neilson at Belle pääkonttori osoite, joka on edellä.

(PL) My, **Belle Group Sheen UK, Sheen, Nr. Buxton, Derbyshire, SK17 0EU, Wielka Brytania**, niniejszym poświadczamy, iż produkt opisany w tym świadectwie został zakupiony od autoryzowanej Belle Group w UE i jest zgodny z następującymi dyrektywami EU: 2006/42/EY (Niniejsza dyrektywa zastępuje dyrektywę 98/37/EC), Dyrektywa zgodności elektromagnetycznej 2004/108/CE (z poprawkami wniesionymi przez 89/336/EEC, 92/31/EEC & 93/68 EEC), Utylizacja sprzętu elektrycznego i elektronicznego 2002/96/CE, dyrektywa w sprawie niskich napięć 2006/95/CE, BS EN ISO 12100-1:2003 Bezpieczeństwo maszyn i związane normy harmonizacyjne, tam gdzie to ma zastosowanie. Poziom halasu jest zgodny z Dyrektywą 2000/14/EC Załącznik VI i 2005/88/EG, organizacja zawiadaniama (odnośnie zgodności) to **AV Technology Limited, AVTECH house, Birdhall Lane, Cheadle Heath, Stockport, Cheshire, SK3 0XU, Wielka Brytania**.
Hasła techniczne pliki są przechowywane przez Ray Neilsonem na grupy głowy Belle adres Biura zamieszczonego powyżej.

PRODUKTITYP.....	TIPO PRODOTTO	PRODUKTITYP.....
MODELL	MODELLO	MODELL.....
SERIENNR.....	SERIE N°	SERIE NR.....
HERSTELLUNGSDATU	DATA DI FABBRICAZIONE.....	TILLVERKNINGSDATUM.....
SCHALLLEISTUNGSPEGEL GEMESSEN /	LIVELLO POTENZA SONORA MISURATA /	LJUDSTYRKA UPPMÄTT /
.....(GARANTIERT)(GARANTITA)(GARANTERAD)
GEWICHT.....	PESO	VIKT.....
PRODUKTITYP.....	TUOTETYYPII	TYP PRODUKTO.....
MODELL	MALLI	MODEL
SERIE NR.....	VALMISTUSNRO	Nr SERII.....
PRODUKSJONS DATO	VALMISTUSPÄIVÄ	DATAPRODUKCI
ÄLYDKRAFTIVÄ MÅLT /	ÄNENVOIMAKUUDEN TASO MITATTU /	POZIOM MOCY DŹWIĘKU ZMIERZONY /
.....(GARANTERT)(TAATTU)(GWARANTOWANY)
VEKT.....	MASSA	WAGA.....

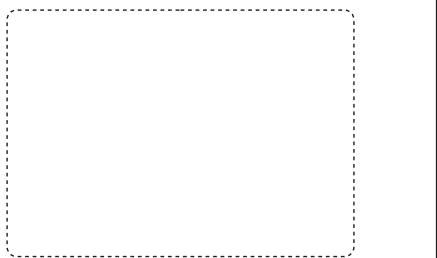

Unterzeichnet von:
 Firmato da:
 Undertecknat:
 Signatur:
 Allekirjoitus:
 Podpisal:
Ray Neilson
 Generaldirektor - Im auftrag von BELLE GROUP (SHEEN) UK.
 Amministratore Delegato - Per conto di BELLE GROUP (SHEEN) UK.
 V.D. - På vägnar av BELLE GROUP (SHEEN) UK.
 Managing Director - På vegne av SOCIETE BELLE GROUP (SHEEN) UK.
 Toimitusjohtaja - BELLE GROUP (SHEEN) UK: n puolesta.
 Dyrektor Zarządzający - w imieniu BELLE GROUP (SHEEN) UK

Erklärungsart - Sheen, Nr. Buxton, Derbyshire, SK17 0EU, UK	Erklärungsdatum - 2003.....
Luogo de dichiarazione - Sheen, Nr. Buxton, Derbyshire, SK17 0EU, UK	Data de dichiarazione - 2003.....
Plats av Förklaring - Sheen, Nr. Buxton, Derbyshire, SK17 0EU, UK	Datum av Förklaring - 2003.....
Sted av Erklæring - Sheen, Nr. Buxton, Derbyshire, SK17 0EU, UK	Dato av Erklæring - 2003.....
Julistuksen paikka - Sheen, Nr. Buxton, Derbyshire, SK17 0EU, UK	Juulistuksen päivämäärä - 2003.....
Miejsce deklaracji - Sheen, Nr. Buxton, Derbyshire, SK17 0EU, UK	Data deklaracji - 2003.....

СЕРТИФИКАТ СООТВЕТСТВИЯ / EÜ VASTAVUSDEKLARATSIOON / ATBILSTĪBAS DEKLARĀCIJA / ES ATĪTIKTIES DEKLARACIJA / ДЕКЛАРАЦИЯ ЗА СПАЗВАНЕ НА ИЗИСКВАНИЯ / ΕΕ ΔΗΛΩΣΗ ΚΑΤΑΛΛΗΛΟΤΗΤΑΣ



Мы, нижеподписавшиеся, от имени Belle Group Sheen (Великобритания), Sheen, Nr. Buxton, Derbyshire, SK17 0EU, Великобритания, заявляем, что в случае, если описанная в данном сертификате продукция была приобретена у уполномоченного представителя Белле Групп в ЕС, то она соответствует следующим директивам ЕС: 2006/42/CE (Эта директива заменяет директиву 98/37/ЕЕС), директиве электромагнитной совместимости 2004/108/CE (дополненной 89/336/ЕЕС, 92/31/ЕЕС & 93/68 ЕЕС), Утилизации электрического и электронного оборудования (WEEE) 2002/96/CE, 2006/95/CE Директива низкого напряжения, BS EN ISO 12100-1:2003 Безопасность машин и связанные с ними гармонизированных стандартов, где это применимо. Уровень шума соответствует директивам 2000/14/EC Приложение VI и 2005/88/EC, для машин, указанных в статье 12 упомянутого акта: **AV Technology Limited, AVTECH house, Birdhall Lane, Cheadle Heath, Stockport, Cheshire, SK3 0XU, GB.**
Шум технического файла является Рай Нейлсон на руководителя группы Belle Управления адрес, который указан выше.



Meie, **Belle Group Sheen UK, Sheen, Nr Buxton, Derbyshire, SK17 0EU, GB**, kinnitan, et kui kirjeldatud toote jooksul käesoleva sertifikaadi on ostetud lubatud Belle nimel vahendaja jooksul EMU, see vastab järgmistele EMU direktiividele: 2006/42/CE (käesolev direktiv asendab direktiivi 98/37/ЕЕ), elektromagnetilise ühilduvuse direktiivi 2004/108/CE (muudetud 89/336/EMU, 92/31/ЕЕB ja 93/68 EMU), Ja elektroonikaseadmete jäätmete (WEEE) 2002/96/CE, madalpinge direktiivi 2006/95/CE, BS EN ISO 12100-1:2003 Masinate ohutus ning sellega seotud ühtlustatud standarditele, kui see on kohaldatav. Mõra osas vastama direktiivi 2000/14/EÜ VI lisa ja 2005/88/EÜ masinate artikli 12 kohaselt teavitatud asutus on AV Technology Limited, AVTECH house, Birdhall Lane, Cheadle Heath, Stockport, Cheshire, SK3 0XU, GB. **Mõra Tehniline faili hotakse Ray Neilson kell Belle grupi peakontor aadress, mis on märgitud eespool.**



Mēs, **Belle Group Sheen UK, Nr. Buxton, Derbyshire, SK17 0EU, ar šo apliecinām**, ar šo apliecinu, ka gadījumā, ja produkts aprakstīts šajā sertifikātā ir iegādājies no pilnvarota Belle grupas dilerā teritorijā EEK, tā atbilst šādiem EK direktīvām: 2006/42/CE (Šī direktīva aizvieto Direktīvu 98/37/EK), Elektromagnētiskās saderības direktīvu 2004/108/CE (kurā grozījumi izdarīti ar 89/336/EEK, 92/31/EEK un 93/68 EEK), Elektroisro un elektronisko iekārtu atkritumu (EĒA), 2002/96/CE, zemsprieguma directive 2006/95/CE, BS EN ISO 12100-1:2003 Mašīnu drošība un saistītos saskaņotus standartus, ja vajadzīgs. Trokšņa emisijas neatbilst Direktīvas 2000/14/EK VI pielikumā un 2005/88/EK, mašīnu saskaņo ar 12 pilnvarotā iestāde ir AV Technology Limited, AVTECH house, Birdhall Lane, Cheadle Heath, Stockport, Cheshire, SK3 0XU, LIELBRITĀNIJA.
Trokšņa Tehniskās faili tur Ray Neilson pie Belle grupas galvenā biroja adrese, kas norādīts iepriekš.



Mēs, **Belle Group Sheen UK, Sheen, Nr Buxton, Derbyshire, SK 0EU, GB**, patvirtinu, kad jei produktas, kaip aprašyta šio sertifikato pirkti iš leidžiama Belle frakcijos atstovs pagal EEB, jis atitinka šiuos EEB direktyvas: 2006/42/CE (ši direktyva pakeičia Direktivą 98/37/EK), elektromagnetinio suderinamumo direktyvos 2004/108/CE (su pakeitimais, padarytais 89/336/EEB, 92/31/EEB ir 93/68 EEB), Elektros ir elektroninės įrangos atliekų (EE) atliekų, 2002/96/CE, Žemosios įtampos įrangos direktyvą 2006/95/CE, LST EN ISO 12100-1:2003 Mašinų sauga ir susiję dariniai standartai, jei taikytina. Triukšmo emisija neatitinka Direktivos 2000/14/EB VI priede UN 2005/88/EE, už mašinos pagal 12 straipsnio nuostatas, notifikuoti įstaiga yra AV Technology Limited, AVTECH house, Birdhall Lane, Cheadle Heath, Stockport, Cheshire, SK3 0XU, GB.
Triukšmo Techniniai failai vyks Ray Neilson Belle grupės buveinės adresu, kuris nurodytas aukščiau.



Компанията, **Belle Group Sheen UK, Sheen, Nr. Buxton, Derbyshire, SK17 0EU, GB**, се удостоверява, че ако стоката е описано в този сертификат е закупен от оторизиран дилър Belle група в рамките на ЕИО, то отговаря на следните директиви на ЕИО: 2006/42/CE (настоящата директива заменя Директива 98/37/ЕО), електромагнитна съвместимост Директива 2004/108/CE (както е изменен с 89/336/ЕИО, 92/31/ЕИО & 93/68 ЕИО). За отпадыците от електрическо и електронно оборудване (ОЕО), 2002/96/CE, нискоото напрежение директива 2006/95/CE, BS EN ISO 12100-1:2003 Безопасност на машините и свързаните с тях хармонизирани стандарти, както и приложение Шум еmissioni съответства на Директива 2000/14/ЕО приложение VI и 2005/88/ЕО, за машини, съгласно член 12 на нотифицирани орган е AV Technology Limited, AVTECH house, Birdhall Lane, Cheadle Heath, Stockport, Cheshire, SK3 0XU, GB
Шум Технически файлове се превеждат от Рай Нийлсън в групата адрес Belle централното управление, което е посочено по-горе.



Εμείς, η **Belle Group, Sheen UK, Sheen, Nr. Buxton, Derbyshire, SK17 0EU, Μεγάλη Βρετανία**, βεβαιώνω ότι, αν το προϊόν που περιγράφεται σε αυτό το πιστοποιητικό έχει αγοράσει από εξουσιοδοτημένο αντιπρόσωπο Belle ομάδα στο εσωτερικό της ΕΟΚ, θα συμμορφώνεται με τις ακόλουθες οδηγίες ΕΟΚ: 2006/42/CE (Η παρούσα οδηγία αντικαθιστά την οδηγία 98/37/ΕΚ), Ηλεκτρομαγνητική Συμβατότητα οδηγία 2004/108/CE (όπως τροποποιήθηκε από την 89/336/ΕΟΚ, 92/31/ΕΟΚ και 93/68 ΕΟΚ), Τα Αποβλήτα Ηλεκτρικού και Ηλεκτρονικού Εξοπλισμού (ΑΗΕΕ) 2002/96/CE, η οδηγία 2006/95/CE χαμηλής τάσης, BS EN ISO 12100-1:2003 Ασφάλεια μηχανών και των σχετικών ενσωματωμένων προτύπων, ανάλογα με την περίπτωση, Εκπομπές θορύβου σύμφωνα με την οδηγία 2000/14/ΕΚ παράρτημα VI και 2005/88/ΕΚ, για τις μηχανές σύμφωνα με το άρθρο 12 του κοινοποιημένου οργανισμού που είναι: **AV Technology Limited, AVTECH house, Birdhall Lane, Cheadle Heath, Stockport, Cheshire, SK3 0XU, GB.**
Οι θορύβου Τεχνικά αρχεία που κατέχονται από Ray Neilson στην ομάδα Belle Διεύθυνση έδρας που αναφέρεται παραπάνω.

ТИП ПРОДУКЦИИ.....	TOOTE TÛUP.....	ПРОДУКТА TIPS.....
МОДЕЛЬ.....	MUDEL.....	MODELIS.....
СЕРИЙНЫЙ НОМЕР.....	SERIANUMBER.....	SĒRIJAS NR.....
ДАТА ВЫПУСКА.....	VALMISTAMISE KUUPÄEV.....	IZGATAVOŠANAS DATUMS.....
УРОВЕНЬ ШУМА ЗАМЕР ПРОИЗВЕДЕН /(ГАРАНТИРОВАНО)	HELVITAGEVUSE TASE MÕÕDETUD /(GARANTEERITUD)	IZMĒRĪTAIS SKAŅAS JAUŠAS LĪMENIS /(GARANTĒTAIS)
ЧАСТОТА.....	KAAL.....	MASA.....

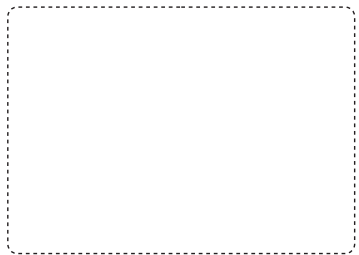

GAMINIO TIPAS.....	ВИД НА ПРОДУКТА.....	Τύπος προϊόντος.....
MODELIS.....	ΜΟΔΕΛ.....	Μοντέλο.....
SERIJOS NR.....	СЕРИЕН НОМЕР.....	Αριθμός Σειράς.....
PAGAMINIMO DATA.....	ДАТА НА ПРОИЗВОДСТВО..	Μετρημένη.....
GARSO STIPRUMO LYGIS IŠMATUOTAS /(GARANTUOTAS)	НИВО НА СИЛАТА НА ЗВУКА ИЗМЕРЕНО /(ГАРАНТИРАНО)	Σταθμή Θορύβου Καθα Την Ημερομηνία Κατασκευής / (Εγγυημένη)
SVORIS.....	ТЕОЯЛ.....	Βάρος.....

Подпись:
Alla kirjutanud:
Paraksts:
Pasiraše:
Подпис:
Υπογραφή:

Ray Neilson

исполнительный директор - от имени БЕЛЛЕ ГРУП ШИИН (ВЕЛИКОБРИТАНИЯ).
Tegevdirektor - BELLE GROUP (SHEEN) UK poolt.
Vadošanās direktors - Pārstāvot BELLE GROUP (SHEEN) UK.
Generālais direktoriuss - BELLE GROUP (SHEEN) UK vardu.
Рей Нийлсън - Управляващ директор от името на BELLE GROUP (SHEEN) UK.
Διευθύνων Σύμβουλος - εκ μέρους της BELLE GROUP (SHEEN) Μεγάλη Βρετανία.

Место декларирования - Sheen, Nr. Buxton, Derbyshire, SK17 0EU, UK	Дата декларирования - 2003.....
Koht deklaratsooni - Sheen, Nr. Buxton, Derbyshire, SK17 0EU, UK	Deklaratsooni kuupäev - 2003.....
Vieta deklarācija - Sheen, Nr. Buxton, Derbyshire, SK17 0EU, UK	Dienas deklarācija - 2003.....
Vieta deklarācijas - Sheen, Nr. Buxton, Derbyshire, SK17 0EU, UK	Data deklarācijas - 2003.....
Дата на декларация - Sheen, Nr. Buxton, Derbyshire, SK17 0EU, UK	Място на декларация - 2003.....
Τόπος Διακήρυξης - Sheen, Nr. Buxton, Derbyshire, SK17 0EU, UK	Ημερομηνία δήλωσης - 2003.....

ES PROHLÁŠENÍ O SHODĚ / DECLARATIE DE CONFORMITATE CE / EU MEGFELELŐSÉGI NYILATKOZAT / EC UYUM BİLDİRGESİ / EC IZJAVA O USKLAĐENOSTI / PREHLÁŠENIE O ZHODE



My, **Belle Group Sheen UK, Sheen, Nr. Buxton, Derbyshire, SK17 0EU, Velké Británie**, tvrdíme, že v případě výrobků uvedených v tomto osvědčení je koupil od autorizovaného dealera Belle skupiny v rámci EHS, že splňuje následující směrnice EHS: 2006/42/CE (tato směrnice nahrazuje směrnici 98/37/ES) (Elektromagnetická kompatibilita Směrnice 2004/108/CE ve znění 89/336/EEC, 92/31/EEC & 93/68 EHS). Odpadních elektrických a elektronických zařízeních (OEEZ), 2002/96/CE, nízkonápotčové směrnice 2006/95/CE, BS EN ISO 12100-1:2003 Bezpečnost strojních zařízení a související harmonizované normy, popřípadě. Hlukových emisí v souladu se směrnici 2000/14/ES příloha VI a 2005/88/ES, pro stroje podle článku 12 oznámený subjekt **AV Technology Limited, AVTECH house, Birdhall Lane, Cheadle Heath, Stockport, Cheshire, SK3 0XU, Velká Británie**.
Hluk Technické soubory jsou drženy Ray Neilson v sídle skupiny Belle Office adresu, která je uvedeno výše.



Noi, **Belle Group Sheen UK, Sheen, Nr. Buxton, Derbyshire, SK17 0EU, GB**, certific prin prezenta că în cazul în care produsul descris în cadrul acestui certificat este comparat de la un distribuitor autorizat Belle Group în cadrul CEE, este conformă cu următoarele directive CEE: 2006/42/CE (prezenta directivă înlocuiește Directiva 98/37/CE), de compatibilitate electromagnetică cu Directivă 2004/108/CE (astfel cum a fost modificată prin 89/336/CEE, 92/31/CEE și 93/68 CEE). Deșeurile electrice și electronice (DEEE) 2002/96/CE, tensiune scăzută a Directivă 2006/95/CE, BS EN ISO 12100-1:2003 Securitatea mașinilor și asociate standardele armonizate, altele unde este cazul. A emișilor de zgomot în conformitate cu Directiva 2000/14/CE anexa VI a 2005/88/CE, pentru mașini în temeiul articolului 12 organismul notificat este **AV Technology Minimited AVTECH House, Birhall Lane, Cheadle Heath, Stockport, Cheshire, SK3 0XU, GB**.
Fișierele de zgomot tehnice sunt definite de către Ray Neilson la adresa șefului de grup Belle Oficiul pentru care este menționat mai sus.



Mi, a **Belle Group Sheen UK, Sheen, Nr. Buxton, Derbyshire, SK17 0EU, Egyesült Királyság** ezúton igazolom, hogy ha a termék leírása belül ezt a bizonyítványt vásárolt engedélyezett Belle Group kereskedő az EGK, az megfelel az alábbi EEC irányelveknek: 2006/42/CE (ez az irányelv felváltja a 98/37/EK irányelvet), elektromágneses kompatibilitási irányelv 2004/108/CE (módosított 89/336/EGK, 92/31/EGK és 93/68 EGK). A hulladék elektromos és elektronikus berendezések (WVEE) 2002/96/CE, kisfeszültség irányelv 2006/95/CE, BS EN ISO 12100-1:2003 Gépek biztonságára és a kapcsolódó harmonizált szabványok, adott esetben. Zajkibocsátás megfelel a 2000/14/EK irányelv VI és 2005/88/EK gépész a 12. cikk alapján a bejelentett szervezet: **AV Technology Limited, AVTECH house, Birdhall Lane, Cheadle Heath, Stockport, Cheshire, SK3 0XU, Egyesült Királyság**.
Zaj műszaki fájlokot birtokában Ray Neilson, a Belle-csoport központi iroda címet, amely a fent.



Mi, **Belle Group Sheen UK, Sheen, Nr. Buxton, Derbyshire, SK17 0EU, GB**, ovime potvrđujem da ako proizvod opisan unutar ovog certifikata je kupio od Belle Group ovlaštenog distributera unutar EEZ, ona odgovara sljedećim EEC smjernica: 2006/42/CE (Ova direktiva zamjenjuje direktiva 98/37/EC), Elektromagnetska kompatibilitnost Direktiva 2004/108/CE (kako je izmijenjeno 89/336/EEC, 92/31/EEC i 93/68 EEC), Otpad električne i elektroničke opreme (WEEE) 2002/96/CE, niskonaponske direktive 2006/95/CE, BS EN ISO 12100-1:2003 Sigurnost strojeva i pridružene usklađene standarde, gdje je primjenjivo. Emisija buke u skladu s direktivom 2000/14/EC Aneks VI i 2005/88/EC, za strojeve iz članka 12. obavješteni tijelo je **AV Technology Limited, AVTECH house, Birdhall Lane, Cheadle Heath, Stockport, Cheshire, SK3 0XU, GB**.
Buka Tehnički datoteke drže Ray Neilson na Glavnom Belle grupe Office adresu koja je navedeno gore.



Biz, **Belle Group Sheen UK, Sheen, Nr. Buxton, Derbyshire, SK17 0EU, GB**, Belle Group Eđer ürün bu sertifikayı içinde açıklanan burada da tasdik AET içinde yetkili Belle Grup diler satın olduğundan, aşağıdaki AET direktiflerine uyumludur: 2006/42/CE (Bu yönerge yönergesi 98/37/EC yerine), Elektromanyetik Uyumluluk Yönetmeliği 2004/108/CE (as 89/336/EEC, 92/31/EEC ve 93/68 AET tarafından) deęiştirilmiştir. Atık Elektrikli ve Elektronik Ekipman (WEEE) 2002/96/CE, alçak gerilim direktifi 2006/95/CE, BS EN ISO 12100-1:2003 Makine Güvenliği ve ilgili uyumlaştırılmış standartlar, uygulanabilir. Onaylanmış kuruluş, madde 12 altında makine için, gürtülü emisyonları direktifleri 2000/14/EC Ek VI ve 2005/88/EC ile uyumlu **AV Technology Limited, AVTECH house, Birdhall Lane, Cheadle Heath, Stockport, Cheshire, SK3 0XU, GB**.
Gürtütlü Teknik dosyaları yukarıda belirtildiği Belle grup Merkez adresinde Ray Neilson tarafından tutulur.



Vi, **Belle Group Sheen UK, Sheen, Nr. Buxton, Derbyshire, SK17 0EU, GB**, potvrdzujem, že v prípade výrobkov uvedených v tomto osvedčení je kúpil od autorizovaného dealera Belle skupiny v rámci EHS, že spĺňa nasledujúce smernice EHS: 2006/42/CE (táto smernica nahradza smernicu 98/37/ES) (Elektromagnetická kompatibilita Smernice 2004/108/CE v znení 89/336/EEC, 92/31/EEC & 93/68 EHS). Odpadových elektrických a elektronických zariadeniach (OEEZ), 2002/96/CE, nízkonápotčové smernice 2006/95/CE, BS EN ISO 12100-1:2003 Bezpečnosť strojových zariadení a súvisiace harmonizované normy, popriade. Hlukových emisii v súlade so smernicou 2000/14/ES príloha VI a 2005/88/ES, na stroje podľa článku 12 notifikovaný orgán **AV Technology Limited, AVTECH house, Birdhall Lane, Cheadle Heath, Stockport, Cheshire, SK3 0XU, GB**.
Hluk Technické súbory sú držané Ray Neilson v sídle skupiny Belle Office adresu, ktorá je uvedená vyššie.

TYP PRODUKU	TIPUL PRODUSULUI	A TERMÉK TÍPUSA
MODEL	MODEL	MODELL
SERI ČÍSL	SERIA	GYÁRI SZÁM
DATUM VÝROBY	DATA FABRICARII	GYÁRTÁSI IDŐ
NAMĚŘENÁ HL. HLUKU /(GARANTOVANÁ)	NIVEL DE ZGOMOT MASURAT /(GARANTAT)	A MÉRT HANGERŐSZINT /(GARANTÁLT)
HMOTNOST	GREUTATEA	SÚLY
TIP PROIZVODA	ÜRÜN TIPI	TYP PRODUKTU
MODEL	MODEL	MODEL
SERUSKI Br.	SERI NUMARASI	SÉRIOVÉ ČÍSLO
DATUM PROIZVODNJE	ÜRETİM TARİHI	DÁTUM VÝROBY
NIVO SNAGE ZVUKA IZMJEREN /(GARANTIRANO)	SES SEVIYE ÖLÇÜMÜ /(GARANTI EDILEN)	NAMERANÁ HLADINA HLUKU /(GARANTOVANÁ)
TEŽINA	AĞIRLIĞI	HMOTNOST



Podpešal:
Semnat de:
Alăturás:
Potpisao:
İmzalaayan:
Podpisal:

Ray Neilson

Generální ředitel – jménem BELLE GROUP (SHEEN) UK
Director General – in numele BELLE GROUP (SHEEN), UK
Ügyvezető igazgató – A BELLE GROUP (SHEEN) UK nevében
Izvršni Direktor – U ime BELLE GROUP (SHEEN) UK
Yönetici – BELLE GROUP (SHEEN) UK adına.
Generálny riaditeľ – menom BELLE GROUP (SHEEN) UK

Místo Deklarace - Sheen, Nr. Buxton, Derbyshire, SK17 0EU, UK	Datum Deklarace - 2003
Locul declaratiei - Sheen, Nr. Buxton, Derbyshire, SK17 0EU, UK	Data declaratiei - 2003
Kiállítás Helye - Sheen, Nr. Buxton, Derbyshire, SK17 0EU, UK	Kiállítás Ideje - 2003
Mjesto izjave o usklađenosti - Sheen, Nr. Buxton, Derbyshire, SK17 0EU, UK	Datum izjave o usklađenosti - 2003
Declaration Yeri - Sheen, Nr. Buxton, Derbyshire, SK17 0EU, UK	Declaration Tarihi - 2003
Miesto Deklarácie - Sheen, Nr. Buxton, Derbyshire, SK17 0EU, UK	Dátum Deklarácie - 2003



How To Use This Manual

This manual has been written to help you operate and service the 'RPC' safely. This manual is intended for dealers and operators of the 'RPC'.

Foreword

The '**Machine Description**' section helps you to familiarise yourself with the machine's layout and controls.

The '**Environment**' section gives instructions on how to handle the recycling of discarded apparatus in an environmentally friendly way.

The '**General Safety**' and '**Health and Safety**' sections explain how to use the machine to ensure your safety and the safety of the general public.

The '**Start and Stop Procedure**' helps you with starting and stopping the machine.

The '**Trouble Shooting Guide**' helps you if you have a problem with your machine.

The '**Service & Maintenance**' section is to help you with the general maintenance and servicing of your machine.

The '**Warranty**' Section details the nature of the warranty cover and the claims procedure.

The '**Declaration of conformity**' section shows the standards that the machine has been built to.

Directives with regard to the notations.

Text in this manual to which special attention must be paid are shown in the following way:



CAUTION

The product can be at risk. The machine or yourself can be damaged or injured if procedures are not carried out in the correct way.



WARNING

The life of the operator can be at risk.



WARNING



WARNING

*Before you operate or carry out any maintenance on this machine **YOU MUST READ** and **STUDY** this manual.*

KNOW how to safely use the unit's controls and what you must do for safe maintenance. (NB Be sure that you know how to switch the machine off before you switch on, in case you get into difficulty.)

ALWAYS wear or use the proper safety items required for your personal protection. If you have **ANY QUESTIONS** about the safe use or maintenance of this unit, ASK YOUR SUPERVISOR OR CONTACT: **Altrad Belle (UK): +44 (0) 1298 84606**



Contents

How To Use This Manual	6
Warning	6
Machine Description	7
Technical Data	7
Environment	7
General Safety	7
Health and Safety	8
Pre-Start Checks	8
Reasons For Compaction.....	8
Start and Stop Procedure.....	9
Operating Instructions	10
Trouble Shooting Guide	10
Service & Maintenance	11 - 12
Warranty	12
Declaration of conformity.....	2

Altrad Belle reserves the right to change machine specification without prior notice or obligation.

Machine Description

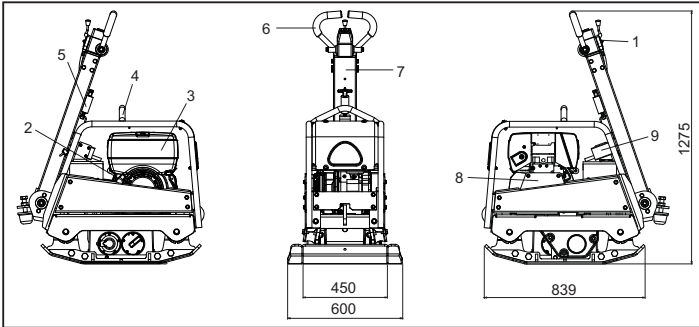

1. Throttle lever.
2. Recoil Starter Handle.
3. Fuel Tank.
4. Lifting Point.
5. Handle Release Catch.
6. Forward / Reverse Control Handle.
7. Main Handle.
8. Belt Guard.
9. Key Start

Technical Data



Model	60/80
Engine - Hatz 1D81Z Diesel (Hp)	15
Engine - Hatz 1D81Z Diesel Electric Start (Hp)	15
Weight - Hatz 1D81Z Diesel (Kg)	475
Weight - Hatz 1D81Z Diesel Electric Start (Kg)	505
Engine RPM - Hatz	3000
Centrifugal Force (kN)	60
Frequency (Hz)	70
Maximum Travel Speed (m/min)	> 28
Sound Power (dB(A))	109

* Minimum level to En500 Part 4

Environment



Safe Disposal.



Instructions for the protection of the environment. The machine contains valuable materials. Take the discarded apparatus and accessories to the relevant recycling facilities.

Component	Material
Handle	Steel
Front cover	HDPE
Main frame	Steel
Baseplate	Steel
Hand Grips	Polyurethane Foam
Engine	Aluminium
Flexible Mounts	Steel and Rubber
Various Parts	Steel and Aluminium

Reasons For Compaction



Soil, which has been disturbed or new infill, subbase and blacktop, will have small voids or air pockets which, if not compacted, will lead to one or more problems occurring.

1. As traffic crosses the surface of an uncompacted area, the material is compressed. This leads to subsidence of the top surface as the material fills the voids.
2. A similar situation occurs with static loads on uncompacted ground. The load (e.g. a building) will sink.
3. Materials with voids are more susceptible to water seepage, leading to erosion. Water ingress may also cause the soil to expand during freezing temperatures and contract during dry spells. Expansion and contraction is a major cause of damage to building foundations and normally leads to the structure requiring underpinning.

Compaction increases the density of the material and therefore increases its load bearing capacity. Reduces air voids and therefore reduces the risk of subsidence, expansion and contraction, due to ingress of water.



Safety Instructions

For your own personal protection and for the safety of those around you, please read and ensure you fully understand the following safety information. It is the responsibility of the operator to ensure that he/she fully understands how to operate this equipment safely. If you are unsure about the safe and correct use of the 'RPC', consult your supervisor or Altrad Belle.



CAUTION

Improper maintenance can be hazardous. Read and Understand this section before you perform any maintenance, service or repairs.

- This equipment is heavy and must not be lifted single-handedly, either GET HELP or use suitable lifting equipment.
- Cordon off the work area and keep members of the public and unauthorised personnel at a safe distance.
- Personal Protective Equipment (PPE) must be worn by the operator whenever this equipment is being used (see Health & Safety).
- Make sure you know how to safely switch this machine **OFF** before you switch it **ON** in case you get into difficulty.
- Always switch **OFF** the engine before transporting, moving it around the site or servicing it.
- During use the engine becomes very hot, allow the engine to cool before touching it. Never leave the engine running and unattended.
- Never remove or tamper with any guards fitted, they are there for your protection. Always check guards for condition and security, if any are damaged or missing, **DO NOT USE THE COMPACTOR** until the guard has been replaced or repaired.
- Do not operate the Compactor when you are ill, feeling tired, or when under the influence of alcohol or drugs.



CAUTION

Fuel is flammable. It may cause injury and property damage. Shut down the engine, extinguish all open flames and do not smoke while filling the fuel tank. Always wipe up any spilled fuel.

Fuel Safety.

- Before refuelling, switch off the engine and allow it to cool.
- When refuelling, **DO NOT** smoke or allow naked flames in the area.
- Spill fuel must be made safe immediately, using sand. If fuel is spilt on your clothes, change them.
- Store fuel in an approved, purpose made container away from heat and ignition sources.



Health & Safety

Vibration

Some vibration from the compaction operation is transmitted through the handle to the operator's hands. The Altrad Belle RPC range has been specifically designed to reduce hand/arm vibration levels. Refer to specifications & technical data for vibration levels and usage times (recommended maximum daily exposure time). **DO NOT** exceed the maximum usage times.

PPE (Personal Protective Equipment)

Suitable PPE must be worn when using this equipment i.e. Safety Goggles, Gloves, Ear Defenders, Dust Mask and Steel Toe capped footwear. Wear clothing suitable for the work you are doing. Tie back long hair and remove any jewellery which may catch in the equipment's moving parts. Always protect skin from contact with concrete.

Dust

The compacting process will occasionally produce dust, which may be hazardous to your health. Always wear a mask that is suited to the type of dust being produced.

Fuel

Do not ingest fuel or inhale fuel vapours and avoid contact with your skin. Wash fuel splashes immediately. If you get fuel in your eyes, irrigate with copious amounts of water and seek medical attention as soon as possible.

Exhaust Fumes

Do not operate the compactor indoors or in a confined space, make sure the work area is adequately ventilated.



WARNING

The exhaust fumes produced by this equipment are highly toxic and can kill!



Pre-Start Checks

Pre start-up inspection

The following Pre-start-up inspection must be performed before the start of each work session or after every four hours of use, whichever is first. Please refer to the service section for detailed guidance. If any fault is discovered, the compactor must not be used until the fault is rectified.

1. Thoroughly inspect the compactor for signs of damage. Check components are present and secure. Pay special attention to the belt guard.
2. Check the engine oil and hydraulic oil level and top up as necessary.
3. Check the engine fuel level and top up as necessary.
4. Check for fuel, oil and hydraulic leaks.

Hatz Diesel Engine (Crank Handle)

1. If possible, disengage the engine from any driven equipment. The auxiliary equipment should always be placed in neutral.
2. Set speed control lever to a position between START and max. START, according to requirements, Selecting a lower engine will reduce speed when starting.
3. Make sure that the stop lever, if fitted, is in the operating position.
4. Turn decompression lever until stop is reached. In this position automatic decompression is heard to engage and the engine can then be started.
5. After the automatic decompression device has engaged at its stop limit, 5 turns of the handle are needed for the engine to build up compression and fire again.
6. Take hold of the starting handle with both hands and turn it at increasing speed. The maximum speed of rotation must have been reached by the time the decompression lever has returned to the '0' position. As soon as the engine has started, pull the starting handle out of the guide sleeve.
7. If the engine backfires because the handle was not turned firmly enough, release the crank handle immediately and stop the engine.
8. To restart the engine, wait until it has come to a standstill, then repeat the starting preparations.

Hatz Diesel Engine (Electric Start)

1. With the decompression lever in position '0', insert the key and turn to position 'I' (Battery charge and oil pressure warning lights but light up)
2. Turn start key to position 'II'
3. As soon as the engine runs, release the start key. It must return to position 'I' by itself and remain in this position during operation. The battery charge and oil pressure warning lights must go out immediately after starting. Indicator light '1' is on when the engine is in operation.
4. If anything seems to be incorrect, stop the engine immediately and rectify the fault. (See the Troubleshooting Guide)
5. The engine temperature display '4' (additional equipment) lights up if the temperature at the cylinder head is too high. Switch off the engine and trace the cause of the problem.

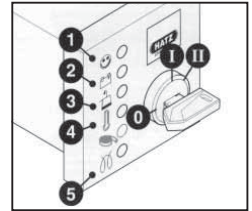

CAUTION

Never operate the electric starter when the engine is running or coasting to a standstill. There is a risk of broken starter pinion or ring gear teeth.

Never stop the engine by moving the decompression lever. During breaks in work or at the end of the working period, keep the starting handle and starting key in a safe place, out of reach of unauthorised persons

6. Always turn the start key back to position '0' before re-starting the engine. The repeat lock prevents the starter motor from engaging and possibly being damaged whilst the engine is still running.
7. Move speed control lever to '1' back to the STOP position.
8. On engines with the lower engine speeds not accessible, move speed control lever '1' back, then move stop lever '2' in the STOP direction. Hold it there until the engine has stopped.
9. Release the stop lever '2' when the engine has stopped, making sure that the lever returns to its normal position. (The charge and oil pressure lights will come on)
10. Turn the key to the 0 position and pull it out. The lights must then go out.



Operating Instructions

- **Take the compactor to where it is required.**

Where it is necessary to use lifting equipment to position the compactor, make sure the lifting equipment has a WLL (Working Load Limit) suitable for the compactors weight (see Technical Data section or the machine serial plate). Attach suitable chains or slings ONLY to the lifting point on the top of the compactor.

- **Having carried out the checks listed in the 'Pre start' section, you may start the engine.**

The Altrad Belle 'RPC' range of compactors are fitted with a centrifugal clutch, this allows the engine to run at idle without driving the gearbox.

As the engine speed is increased the clutch will engage and will drive the gearbox. For correct operation, the engine speed should be set to maximum.

- **Set the throttle to maximum and use the control handle for direction and to steer or turn the compactor.**

The control handle has been designed so that when it is being used in reverse and the operator lets go for any reason, the handle automatically moves into forward mode. This is a significant safety feature of the machine.

During normal operation you should not have to push the compactor but allow it to travel at its own pace.

The speed of travel will be determined by the condition of the surface being compacted.

Caution must be used when operating the compactor in reverse. Ensure that there are no obstructions or trip hazards when operating in reverse.

If the surface to be compacted is on a slope, great care must be taken when controlling the compactor's direction of travel. If necessary, use a suitable rope attached to the compactor at a low point on the chassis, to allow a helper to take part of the compactor's weight. Work up and down a slope not across.

- **Work the compactor over the surface in an organised pattern until the required compaction has been achieved.**

Where there are a number of different layers to be compacted on top of each other, compact each layer individually.

- To stop the compactor vibrating, set the throttle to idle. To stop the engine refer to the relevant start / stop procedure.



Trouble Shooting Guide

Problem	Cause	Remedy
Engine will not start.	No fuel.	Open fuel tap.
		Fill fuel tank.
	Engine switched off.	Switch engine on.
	Spark plug fouled.	Clean and reset plug gap.
	Engine cold.	Close choke.
	Engine flooded.	Honda, open choke, fully open throttle, pull recoil starter until engine fires.
		Hatz, move speed control to stop, pull recoil starter 5 times then repeat start procedure.
Engine still will not start.	Major Fault.	Contact Agent or Altrad Belle.
Unit will not move.	Engine speed too slow.	Set engine speed control to fast.
	Drive belt tension loose.	Adjust belt tension
	Air filter blocked.	Clean or renew air filter.
	Worn or Damaged Clutch.	Repair or Replace as necessary.
	Drive failure.	Contact Agent or Altrad Belle.
	Gearbox failure.	Contact Agent or Altrad Belle.
Forward speed too slow.	Too much oil in hydraulic head.	Reduce oil level.
	Wrong adjustment of control system	Contact Agent or Altrad Belle.
	Reverse speed too slow.	Not enough oil in hydraulic head.
	Air in control system.	Bleed control system.
	Wrong adjustment of control system	Contact Agent or Altrad Belle.
Loss of Hydraulic Oil.	Connectors leaking.	Reseal connectors.
	Defective hydraulic hose.	Replace hose.
	Piston seal in gearbox defective.	Contact Agent or Altrad Belle.
Machine operates erratically.	Shock mounts damaged.	Replace all four mounts.

The Altrad Belle 'RPC' range of Reversible Plate Compactors are designed to give many years of trouble free operation. It is, however, important that the simple regular maintenance listed in this section is carried out. It is recommended that an approved Altrad Belle dealer carries out all major maintenance and repairs. Always use genuine Altrad Belle replacement parts, the use of spurious parts may void your warranty.

Before any maintenance is carried out on the machine, switch off the engine. If working on a diesel engine, make sure that the stop switch is in the stop position.

Always set the compactor on level ground to ensure any fluid levels will be correctly read. Only use recommended oils (see chart on following page).

Running In Period

When the compactor is first used from new, the engine oil must be changed after the initial running in period (see engine manufacturer's manual for full detail). The belt tension should be checked after 4 hours use.

Drive Belt

Remove the belt guard then check the belt tension by placing light finger pressure on the top of the belt, as near central between the engine drive and gearbox pulley. The belt should deflect by approx. 10 to 15mm. If the belt tension requires adjustment, loosen the setscrew on the Belt Tensioning device and slide to the right. Once set, retighten the setscrew and check belt tension a second time. Finally, replace the belt guard ensuring it is correctly and securely fitted.

Routine Maintenance		Every 8 hours	First month / 50Hours	150 Hours	250 Hours	500 Hours
Engine Oil	Check Level	✓				
	Change		✓		✓	
Air Filter	Check Condition/Clean		✓			
Replace when necessary / Every 12 months						
Gearbox Oil	Change					✓
Drive Belt	Tension		✓		✓	

Oil / Fuel Type & Quantity - Spark Plug Type

	Oil type	Quantity (Litre)	Fuel Type	Capacity (Litre)	Spark Plug Type	Electrode Gap (mm)
Hatz 1D81Z	S.A.E. 10W 30	1.8	Diesel (BS2869)	10	N/A	N/A

Oil Type & Quantity

Component	Oil type	Hatz 1D81Z
Gearbox	S.A.E. 75W-90	1.2 Litres
Hydraulic Control	Shell Tellus 32	0.2 Litres
	Fuchs Renolin MR520	0.2 Litres



CAUTION

WHILST RUNNING THIS MACHINE DURING THIS PROCEDURE, IT IS ADVISABLE TO PUT THE MACHINE ONTO A RUBBER MAT OR EQUIVALENT TO ABSORB SOME OF THE VIBRATION.

Bleeding the Hydraulic System

1. Ensure the machine is in a stationary position, and situated on level ground.
2. Remove the filler cap, and fill the control pump head with oil. Stop once you have reached the maximum level indicator, which is within the head.
3. Slowly pump the control handle from the 'Forward Motion' position, to the 'Reverse Motion' position, until the oil level drops.
4. Re-fill the control pump head upto the maximum level. Continue to pump the handle until resistance is felt, and the handle locks in the 'Reverse Motion' position.
5. Again, re-fill the control pump head upto the maximum level.
6. Re-fit the Filler Bung, and test the machine.



Service & Maintenance

Assembly of the Control Pump

1. Carefully clean the housing with compressed air on the inside. Check for scratches on sliding bores for O Rings and there are no sharp edges.
2. Press the Bushing in to Housing.
3. Lubricate the Lip Seal with Hydraulic Oil and slip it on the Rack (open side away from the rack).
4. Lubricate the Rack with Hydraulic Oil and slide it into the Housing until the Lip Seal is in the groove, making sure the teeth are in the right position. When the Lip Seal is in the Groove this represents forward motion.



CAUTION

In reverse motion the Control Handles run parallel with the Housing in the direction of the operator.

5. After lubricating the Pinion (without O Rings), insert it into the Housing and Rack. Check the movement of the Rack from Forward to Reverse. (See **CAUTION**).
6. Take the Pinion out and fit the two O Rings, making sure they are not damaged.
7. Lubricate the Pinion and O Rings with hydraulic oil and carefully insert in to the Housing. Make sure the Rack is in the right position and this is easiest when in reverse motion.
8. Fit the Shim and Retaining Ring. It may be necessary to push the Pinion from the opposite side to get them assembled.
9. Place the Housing on the filler side and fit the O Rings to the bottom face. **LOCTITE seal 518** is recommended.
10. Assemble the Hydraulic Connector and Dowty Washer using **LOCTITE 243**.
11. Assemble the Bracket and fix with 4 screws and washers using **LOCTITE 243**.
12. Loosely fit the Plug Screw and Washer **DO NOT TIGHTEN**.



Warranty

Your new Altrad Belle 'RPC' plate compactor is warranted to the original purchaser for a period of one-year (12 months) from the original date of purchase.

The Altrad Belle warranty is against defects in design, materials and workmanship.

The following are not covered under the Altrad Belle warranty:

1. Damage caused by abuse, misuse, dropping or other similar damage caused by or as a result of failure to follow assembly, operation or user maintenance instructions.
2. Alterations, additions or repairs carried out by persons other than Altrad Belle or their recognised agents.
3. Transportation or shipment costs to and from Altrad Belle or their recognised agents, for repair or assessment against a warranty claim, on any machine.
4. Materials and/or labour costs to renew, repair or replace components due to fair wear and tear.

The following components are not covered by warranty.

- Drivebelt/s
- Engine Air Filter
- Engine Spark Plug

Altrad Belle and/or their recognised agents, directors, employees or insurers will not be held liable for consequential or other damages, losses or expenses in connection with or by reason of or the inability to use the machine for any purpose.

Warranty Claims

All warranty claims should firstly be directed to Altrad Belle or Altrad Belle Inc., either by telephone, by Fax, by E-mail, or in writing.

For Warranty claims:

Altrad Belle Warranty Department,
Sheen, Nr. Buxton
Derbyshire
SK17 0EU,
England

Tel: +44 (0)1298 84606

Fax: +44 (0)1298 84722

Email : warranty@belle-group.co.uk

How To Use This Manual



This manual has been written to help you operate and service the 'RPC' safely. This manual is intended for dealers and operators of the 'RPC'.

Foreword

The '**Machine Description**' section helps you to familiarise yourself with the machine's layout and controls.

The '**Environment**' section gives instructions on how to handle the recycling of discarded apparatus in an environmentally friendly way.

The '**General Safety**' and '**Health and Safety**' sections explain how to use the machine to ensure your safety and the safety of the general public.

The '**Start and Stop Procedure**' helps you with starting and stopping the machine.

The '**Trouble Shooting**' guide helps you if you have a problem with your machine.

The '**Service & Maintenance**' section is to help you with the general maintenance and servicing of your machine.

The '**Warranty**' Section details the nature of the warranty cover and the claims procedure.

The '**Declaration of conformity**' section shows the standards that the machine has been built to.

Directives with regard to the notations.

Text in this manual to which special attention must be paid are shown in the following way:



CAUTION

The product can be at risk. The machine or yourself can be damaged or injured if procedures are not carried out in the correct way.



WARNING

The life of the operator can be at risk.

WARNING



WARNING

*Before you operate or carry out any maintenance on this machine **YOU MUST READ** and **STUDY** this manual.*

KNOW how to safely use the unit's controls and what you must do for safe maintenance. (NB Be sure that you know how to switch the machine off before you switch on, in case you get into difficulty.)

ALWAYS wear or use the proper safety items required for your personal protection. If you have **ANY QUESTIONS** about the safe use or maintenance of this unit, ASK YOUR SUPERVISOR OR CONTACT: **Altrad Belle (UK): +44 (0) 1298 84606**

Contents



How To Use This Manual	13
Warning	13
Machine Description	14
Technical Data	14
Environment	14
General Safety	14
Health and Safety	15
Pre-Start Checks	15
Reasons For Compaction	15
Start and Stop Procedure	16
Operating Instructions	17
Trouble Shooting Guide	17
Service & Maintenance	18 - 19
Warranty	19

Altrad Belle reserves the right to change machine specification without prior notice or obligation.



Machine Description

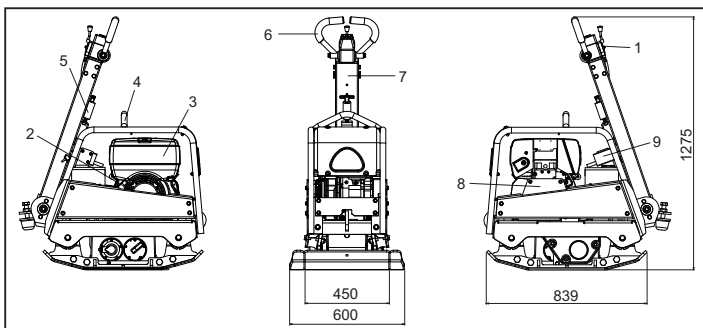

1. Throttle lever.
2. Recoil Starter Handle.
3. Fuel Tank.
4. Lifting Point.
5. Handle Release Catch.
6. Forward / Reverse Control Handle.
7. Main Handle.
8. Belt Guard.
9. Key Start



Technical Data

Model	60/80
Engine - Hatz 1D81Z Diesel (Hp)	15
Engine - Hatz 1D81Z Diesel Electric Start (Hp)	15
Weight - Hatz 1D81Z Diesel (lbs)	1047
Weight - Hatz 1D81Z Diesel Electric Start (lbs)	1113
Engine RPM - Hatz	3000
Centrifugal Force (kN)	60
Frequency (Hz)	70
Maximum Travel Speed (ft/min)	> 91.9
Sound Power (dB(A))	109

* Minimum level to En500 Part 4



Environment

Safe Disposal.



Instructions for the protection of the environment. The machine contains valuable materials. Take the discarded apparatus and accessories to the relevant recycling facilities.

Component	Material
Handle	Steel
Front cover	HDPE
Main frame	Steel
Baseplate	Steel
Hand Grips	Polyurethane Foam
Engine	Aluminium
Flexible Mounts	Steel and Rubber
Various Parts	Steel and Aluminium



Reasons For Compaction

Soil, which has been disturbed or new infill, subbase and blacktop, will have small voids or air pockets which, if not compacted, will lead to one or more problems occurring.

1. As traffic crosses the surface of an uncompacted area, the material is compressed. This leads to subsidence of the top surface as the material fills the voids.
2. A similar situation occurs with static loads on uncompacted ground. The load (e.g. a building) will sink.
3. Materials with voids are more susceptible to water seepage, leading to erosion. Water ingress may also cause the soil to expand during freezing temperatures and contract during dry spells. Expansion and contraction is a major cause of damage to building foundations and normally leads to the structure requiring underpinning.

Compaction increases the density of the material and therefore increases its load bearing capacity. Reduces air voids and therefore reduces the risk of subsidence, expansion and contraction, due to ingress of water.

Safety Instructions



For your own personal protection and for the safety of those around you, please read and ensure you fully understand the following safety information. It is the responsibility of the operator to ensure that he/she fully understands how to operate this equipment safely. If you are unsure about the safe and correct use of the 'RPC', consult your supervisor or Altrad Belle.



CAUTION

Improper maintenance can be hazardous. Read and Understand this section before you perform any maintenance, service or repairs.

- This equipment is heavy and must not be lifted single-handedly, either GET HELP or use suitable lifting equipment.
- Cordon off the work area and keep members of the public and unauthorised personnel at a safe distance.
- Personal Protective Equipment (PPE) must be worn by the operator whenever this equipment is being used (see Health & Safety).
- Make sure you know how to safely switch this machine **OFF** before you switch it **ON** in case you get into difficulty.
- Always switch **OFF** the engine before transporting, moving it around the site or servicing it.
- During use the engine becomes very hot, allow the engine to cool before touching it. Never leave the engine running and unattended.
- Never remove or tamper with any guards fitted, they are there for your protection. Always check guards for condition and security, if any are damaged or missing, **DO NOT USE THE COMPACTOR** until the guard has been replaced or repaired.
- Do not operate the Compactor when you are ill, feeling tired, or when under the influence of alcohol or drugs.



CAUTION

Fuel is flammable. It may cause injury and property damage. Shut down the engine, extinguish all open flames and do not smoke while filling the fuel tank. Always wipe up any spilled fuel.

Fuel Safety.

- Before refuelling, switch off the engine and allow it to cool.
- When refuelling, **DO NOT** smoke or allow naked flames in the area.
- Spill fuel must be made safe immediately, using sand. If fuel is spilt on your clothes, change them.
- Store fuel in an approved, purpose made container away from heat and ignition sources.

Health & Safety



Vibration

Some vibration from the compaction operation is transmitted through the handle to the operator's hands. The Altrad Belle RPC range has been specifically designed to reduce hand/arm vibration levels. Refer to specifications & technical data for vibration levels and usage times (recommended maximum daily exposure time). **DO NOT** exceed the maximum usage times.

PPE (Personal Protective Equipment)

Suitable PPE must be worn when using this equipment i.e. Safety Goggles, Gloves, Ear Defenders, Dust Mask and Steel Toe capped footwear. Wear clothing suitable for the work you are doing. Tie back long hair and remove any jewellery which may catch in the equipment's moving parts. Always protect skin from contact with concrete.

Dust

The compacting process will occasionally produce dust, which may be hazardous to your health. Always wear a mask that is suited to the type of dust being produced.

Fuel

Do not ingest fuel or inhale fuel vapours and avoid contact with your skin. Wash fuel splashes immediately. If you get fuel in your eyes, irrigate with copious amounts of water and seek medical attention as soon as possible.

Exhaust Fumes

Do not operate the compactor indoors or in a confined space, make sure the work area is adequately ventilated.



WARNING

The exhaust fumes produced by this equipment are highly toxic and can kill!

Pre-Start Checks



Pre start-up inspection

The following Pre-start-up inspection must be performed before the start of each work session or after every four hours of use, whichever is first. Please refer to the service section for detailed guidance. If any fault is discovered, the compactor must not be used until the fault is rectified.

1. Thoroughly inspect the compactor for signs of damage. Check components are present and secure. Pay special attention to the belt guard.
2. Check the engine oil and hydraulic oil level and top up as necessary.
3. Check the engine fuel level and top up as necessary.
4. Check for fuel, oil and hydraulic leaks.

Hatz Diesel Engine (Crank Handle)

1. If possible, disengage the engine from any driven equipment. The auxiliary equipment should always be placed in neutral.
2. Set speed control lever to a position between START and max. START, according to requirements, Selecting a lower engine will reduce speed when starting.
3. Make sure that the stop lever, if fitted, is in the operating position.
4. Turn decompression lever until stop is reached. In this position automatic decompression is heard to engage and the engine can then be started.
5. After the automatic decompression device has engaged at its stop limit, 5 turns of the handle are needed for the engine to build up compression and fire again.
6. Take hold of the starting handle with both hands and turn it at increasing speed. The maximum speed of rotation must have been reached by the time the decompression lever has returned to the '0' position. As soon as the engine has started, pull the starting handle out of the guide sleeve.
7. If the engine backfires because the handle was not turned firmly enough, release the crank handle immediately and stop the engine.
8. To restart the engine, wait until it has come to a standstill, then repeat the starting preparations.

Hatz Diesel Engine (Electric Start)

1. With the decompression lever in position '0', insert the key and turn to position 'I' (Battery charge and oil pressure warning lights but light up)
2. Turn start key to position 'II'
3. As soon as the engine runs, release the start key. It must return to position 'I' by itself and remain in this position during operation. The battery charge and oil pressure warning lights must go out immediately after starting. Indicator light '1' is on when the engine is in operation.
4. If anything seems to be incorrect, stop the engine immediately and rectify the fault. (See the Troubleshooting Guide)
5. The engine temperature display '4' (additional equipment) lights up if the temperature at the cylinder head is too high. Switch off the engine and trace the cause of the problem.

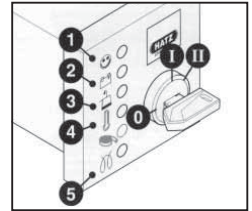

CAUTION

Never operate the electric starter when the engine is running or coasting to a standstill. There is a risk of broken starter pinion or ring gear teeth.
Never stop the engine by moving the decompression lever. During breaks in work or at the end of the working period, keep the starting handle and starting key in a safe place, out of reach of unauthorised persons

6. Always turn the start key back to position '0' before re-starting the engine. The repeat lock prevents the starter motor from engaging and possibly being damaged whilst the engine is still running.
7. Move speed control lever to '1' back to the STOP position.
8. On engines with the lower engine speeds not accessible, move speed control lever '1' back, then move stop lever '2' in the STOP direction. Hold it there until the engine has stopped.
9. Release the stop lever '2' when the engine has stopped, making sure that the lever returns to its normal position. (The charge and oil pressure lights will come on)
10. Turn the key to the 0 position and pull it out. The lights must then go out.

Operating Instructions



- Take the compactor to where it is required.**
 Where it is necessary to use lifting equipment to position the compactor, make sure the lifting equipment has a WLL (Working Load Limit) suitable for the compactors weight (see Technical Data section or the machine serial plate). Attach suitable chains or slings ONLY to the lifting point on the top of the compactor.
- Having carried out the checks listed in the 'Pre start' section, you may start the engine.**
 The Altrad Belle 'RPC' range of compactors are fitted with a centrifugal clutch, this allows the engine to run at idle without driving the gearbox.
 As the engine speed is increased the clutch will engage and will drive the gearbox. For correct operation, the engine speed should be set to maximum.
- Set the throttle to maximum and use the control handle for direction and to steer or turn the compactor.**
 The control handle has been designed so that when it is being used in reverse and the operator lets go for any reason, the handle automatically moves into forward mode. This is a significant safety feature of the machine.
 During normal operation you should not have to push the compactor but allow it to travel at its own pace.
 The speed of travel will be determined by the condition of the surface being compacted.
 Caution must be used when operating the compactor in reverse. Ensure that there are no obstructions or trip hazards when operating in reverse.
 If the surface to be compacted is on a slope, great care must be taken when controlling the compactor's direction of travel. If necessary, use a suitable rope attached to the compactor at a low point on the chassis, to allow a helper to take part of the compactor's weight. Work up and down a slope not across.
- Work the compactor over the surface in an organised pattern until the required compaction has been achieved.**
 Where there are a number of different layers to be compacted on top of each other, compact each layer individually.
- To stop the compactor vibrating, set the throttle to idle. To stop the engine refer to the relevant start / stop procedure.

Trouble Shooting Guide



Problem	Cause	Remedy
Engine will not start.	No fuel.	Open fuel tap. Fill fuel tank.
	Engine switched off.	Switch engine on.
	Spark plug fouled.	Clean and reset plug gap.
	Engine cold.	Close choke.
	Engine flooded.	Honda, open choke, fully open throttle, pull recoil starter until engine fires.
Engine still will not start.	Major Fault.	Contact Agent or Altrad Belle.
Unit will not move.	Engine speed too slow.	Set engine speed control to fast.
	Drive belt tension loose.	Adjust belt tension
	Air filter blocked.	Clean or renew air filter.
	Worn or Damaged Clutch.	Repair or Replace as necessary.
	Drive failure.	Contact Agent or Altrad Belle.
	Gearbox failure.	Contact Agent or Altrad Belle.
Forward speed too slow.	Too much oil in hydraulic head.	Reduce oil level.
	Wrong adjustment of control system	Contact Agent or Altrad Belle.
	Reverse speed too slow.	Not enough oil in hydraulic head.
	Air in control system.	Bleed control system.
	Wrong adjustment of control system	Contact Agent or Altrad Belle.
Loss of Hydraulic Oil.	Connectors leaking.	Reseal connectors.
	Defective hydraulic hose.	Replace hose.
	Piston seal in gearbox defective.	Contact Agent or Altrad Belle.
Machine operates erratically.	Shock mounts damaged.	Replace all four mounts.



Service & Maintenance

The Altrad Belle 'RPC' range of Reversible Plate Compactors are designed to give many years of trouble free operation. It is, however, important that the simple regular maintenance listed in this section is carried out. It is recommended that an approved Altrad Belle dealer carries out all major maintenance and repairs. Always use genuine Altrad Belle replacement parts, the use of spurious parts may void your warranty.

Before any maintenance is carried out on the machine, switch off the engine. If working on a diesel engine, make sure that the stop switch is in the stop position.

Always set the compactor on level ground to ensure any fluid levels will be correctly read. Only use recommended oils (see chart on following page).

Running In Period

When the compactor is first used from new, the engine oil must be changed after the initial running in period (see engine manufacturer's manual for full detail). The belt tension should be checked after 4 hours use.

Drive Belt

Remove the belt guard then check the belt tension by placing light finger pressure on the top of the belt, as near central between the engine drive and gearbox pulley. The belt should deflect by approx. 10 to 15mm. If the belt tension requires adjustment, loosen the setscrew on the Belt Tensioning device and slide to the right. Once set, retighten the setscrew and check belt tension a second time. Finally, replace the belt guard ensuring it is correctly and securely fitted.

Routine Maintenance		Every 8 hours	First month / 50Hours	150 Hours	250 Hours	500 Hours
Engine Oil	Check Level	✓				
	Change		✓		✓	
Air Filter	Check Condition/Clean		✓			
Replace when necessary / Every 12 months						
Gearbox Oil	Change					✓
Drive Belt	Tension		✓		✓	

Oil / Fuel Type & Quantity - Spark Plug Type

	Oil type	Quantity (Gals)	Fuel Type	Capacity (Gals)	Spark Plug Type	Electrode Gap (mm)
Hatz 1D81Z	S.A.E. 10W 30	0.5	Diesel (BS2869)	2.6	N/A	N/A

Oil Type & Quantity

Component	Oil type	Hatz 1D81Z
Gearbox	S.A.E. 75W-90	0.32 Gals
Hydraulic Control	Shell Tellus 32	0.05 Gals
	Fuchs Renolin MR520	0.05 Gals



CAUTION

WHILST RUNNING THIS MACHINE DURING THIS PROCEDURE, IT IS ADVISABLE TO PUT THE MACHINE ONTO A RUBBER MAT OR EQUIVALENT TO ABSORB SOME OF THE VIBRATION.

Bleeding the Hydraulic System

1. Ensure the machine is in a stationary position, and situated on level ground.
2. Remove the filler cap, and fill the control pump head with oil. Stop once you have reached the maximum level indicator, which is within the head.
3. Slowly pump the control handle from the 'Forward Motion' position, to the 'Reverse Motion' position, until the oil level drops.
4. Re-fill the control pump head upto the maximum level. Continue to pump the handle until resistance is felt, and the handle locks in the 'Reverse Motion' position.
5. Again, re-fill the control pump head upto the maximum level.
6. Re-fit the Filler Bung, and test the machine.

Assembly of the Control Pump

1. Carefully clean the housing with compressed air on the inside. Check for scratches on sliding bores for O Rings and there are no sharp edges.
2. Press the Bushing in to Housing.
3. Lubricate the Lip Seal with Hydraulic Oil and slip it on the Rack (open side away from the rack).
4. Lubricate the Rack with Hydraulic Oil and slide it into the Housing until the Lip Seal is in the groove, making sure the teeth are in the right position. When the Lip Seal is in the Groove this represents forward motion.



CAUTION

In reverse motion the Control Handles run parallel with the Housing in the direction of the operator.

5. After lubricating the Pinion (without O Rings), insert it into the Housing and Rack. Check the movement of the Rack from Forward to Reverse. (See **CAUTION**).
6. Take the Pinion out and fit the two O Rings, making sure they are not damaged.
7. Lubricate the Pinion and O Rings with hydraulic oil and carefully insert in to the Housing. Make sure the Rack is in the right position and this is easiest when in reverse motion.
8. Fit the Shim and Retaining Ring. It may be necessary to push the Pinion from the opposite side to get them assembled.
9. Place the Housing on the filler side and fit the O Rings to the bottom face. **LOCTITE seal 518** is recommended.
10. Assemble the Hydraulic Connector and Dowty Washer using **LOCTITE 243**.
11. Assemble the Bracket and fix with 4 screws and washers using **LOCTITE 243**.
12. Loosely fit the Plug Screw and Washer **DO NOT TIGHTEN**.

Warranty

Your new Altrad Belle 'RPC' plate compactor is warranted to the original purchaser for a period of one-year (12 months) from the original date of purchase.

The Altrad Belle warranty is against defects in design, materials and workmanship.

The following are not covered under the Altrad Belle warranty:

1. Damage caused by abuse, misuse, dropping or other similar damage caused by or as a result of failure to follow assembly, operation or user maintenance instructions.
2. Alterations, additions or repairs carried out by persons other than Altrad Belle or their recognised agents.
3. Transportation or shipment costs to and from Altrad Belle or their recognised agents, for repair or assessment against a warranty claim, on any machine.
4. Materials and/or labour costs to renew, repair or replace components due to fair wear and tear.

The following components are not covered by warranty.

- Drivebelt/s
- Engine Air Filter
- Engine Spark Plug

Altrad Belle and/or their recognised agents, directors, employees or insurers will not be held liable for consequential or other damages, losses or expenses in connection with or by reason of or the inability to use the machine for any purpose.

Warranty Claims

All warranty claims should firstly be directed to Altrad Belle or Altrad Belle Inc., either by telephone, by Fax, by E-mail, or in writing.

For Warranty claims:

Altrad Belle Warranty Department,
Sheen, Nr. Buxton
Derbyshire
SK17 0EU,
England

Tel: +44 (0)1298 84606

Fax: +44 (0)1298 84722

Email : warranty@belle-group.co.uk

Ce manuel a été spécialement conçu pour vous aider à utiliser et entretenir la RPC en toute sécurité. Ce manuel est réservé aux distributeurs et utilisateurs de la « RPC » .

Préface

La section « **description de la machine** » vous aide à vous familiariser avec les commandes et les fonctions de l'appareil.

La section « **protection de l'environnement** » vous donne les consignes quant à la manière d'éliminer votre appareil dans le respect de l'environnement.

Les sections « **Informations relatives à la sécurité** » et « **Consignes de santé et sécurité** » vous explique comment utiliser la machine en assurant votre sécurité et celle des autres.

La « **Procédure de démarrage et arrêt** » vous aide à démarrer et arrêter la machine.

Le guide de « **Dépannage** » aide à résoudre les problèmes de votre machine.

La section « **Service et Entretien** » vous aide pour l'entretien et le nettoyage de votre machine.

La section « **Garantie** » vous donne les détails de la garantie et la procédure à suivre en cas de réclamation.

La section « **Déclaration de conformité** » vous donne les normes de fabrication de la machine.

Directive en rapport avec les annotations

Le texte qui demande une attention spéciale dans ce manuel ce présente comme suit:



ATTENTION

Produit à risque. Vous pouvez vous blesser ou la machine peut être endommagée si vous ne respectez pas la procédure d'utilisation à la lettre.



AVERTISSEMENT

Peut être dangereux pour l'utilisateur

AVERTISSEMENT



AVERTISSEMENT

Veillez lire et étudier ce manuel avant toute utilisation ou entretien de cet appareil.

SAVOIR utiliser les commandes de cet appareil et procéder à son entretien en toute sécurité.

(PS : Assurez-vous de savoir arrêter la machine avant de la démarrer au cas où vous auriez des problèmes).

TOUJOURS utiliser les éléments nécessaires à votre protection lors de l'utilisation de la machine.

Pour TOUTES QUESTIONS relatives à l'entretien et l'utilisation en toute sécurité de cet appareil, DEMANDER CONSEIL A VOTRE DIRECTION OU CONTACTER Altrad Belle :+44(0) 1298 84606

Sommaire

Comment Utiliser Ce Manuel.....	20
Avertissement.....	20
Description de l'appareil.....	21
Caractéristiques techniques.....	21
Environnement.....	21
Consignes de sécurité.....	21
Santé et Sécurité.....	22
Inspection avant mise en marche.....	22
Pourquoi le compactage?.....	22
Démarrage et arrêt de l'appareil.....	23
Utilisation.....	24
Guide de dépiستage des anomalies.....	24
Révision.....	25 - 26
Garantie.....	26
Déclaration de conformité.....	2

Description de l'appareil

F

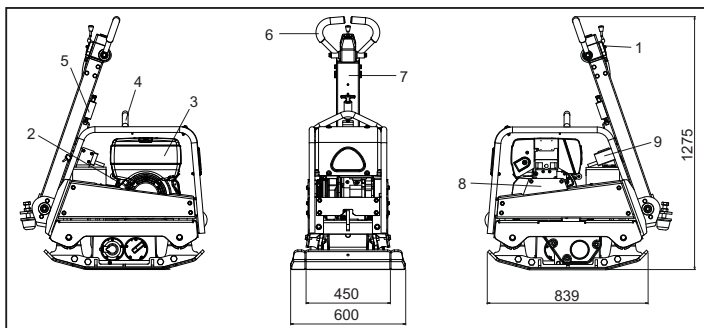

1. Poignée de commandes
2. Poignée de démarrage
3. Réservoir d'essence
4. Anneau de levage
5. Libération de poignée de commandes
6. Commande d'inversion marche avant/marche arrière
7. Poignée principale
8. Capot de protection de la courroie
9. Clé de contact

Caractéristiques techniques

F

Modèle	60/80
Moteur - Hatz 1D81Z Diesel (Hp)	15
Moteur- Hatz 1D81Z Diesel Démarrage électrique (Hp)	15
Poids - Hatz 1D81Z Diesel (Kg)	475
Poids - Hatz 1D81Z Diesel Démarrage électrique (Kg)	505
Régime du Moteur - Hatz	3000
Force centrifuge (kN)	60
Fréquence (Hz)	70
Vitesse maximum de déplacement (m/min)	> 28
Niveau sonore (dB(A))	109

*Niveau minimum de En500 Part4

Environnement

F

Dispositif de sécurité.



Recommandations pour la protection de l'environnement. Cet appareil contient des matériaux recyclables. Veuillez apporter les appareils et les accessoires dont vous voulez vous débarrasser aux endroits prévus pour le recyclage.

Pièces	Matière
Poignée	acier
Capot avant	HDPE
Châssis principal	Acier
Plaque inférieure	Acier
Grip	Mousse en Polyuréthane
Moteur	Aluminium
Supports flexibles	Acier et caoutchouc
Autres pièces	Acier et aluminium

Pourquoi le compactage ?

F

Un sol remanié ou un nouveau remplissage, sous-couche et bitume, auront de petites poches d'air, qui peuvent entraîner un ou plusieurs problèmes si ils ne sont pas compactés.

1. Du passage sur un sol non compacté compresse le matériau. Cela entraîne un affaissement de la couche supérieure pendant que le matériau remplis les poches d'air.
2. La même chose se produit avec des charges statiques ou un sol non compacté. La charge (ex. un bâtiment) s'affaissera.
3. Un matériau avec des poches d'air sera plus susceptible d'avoir des suintements ce qui entraînerait de l'érosion. Une venue d'eau pourrait aussi entraîner la dilatation d'un sol si les températures venaient à chuter et se contracter pendant les grosses chaleurs. La dilatation et contraction sont les causes majeures de dégâts pour les fondations d'un bâtiment ce qui entraînerait généralement un besoin de reprendre la structure en sous-œuvre.

Le compactage accroît la densité du matériau ce qui accroît également sa capacité à supporter les charges. Cela réduit les trous d'air, qui en conséquence réduit les risques d'affaissement, de dilatation et de contraction causé par une venue d'eau.

Pour votre protection et celle des autres, veuillez lire ces consignes et vous assurer de bien les comprendre. Il en va de la responsabilité de l'utilisateur d'avoir compris comment utiliser cet appareil en toute sécurité. Si vous n'êtes pas sûr d'avoir bien compris comment utiliser la RPC en toute sécurité, veuillez demander conseil à votre supérieur ou directement à la société BELLE.

**ATTENTION**

Un mauvais entretien de la machine peut être dangereux. Veuillez impérativement lire et comprendre cette section avant tout entretien, nettoyage et réparations.

- Cet appareil est lourd et ne doit pas être soulevé par une seule personne. Demandez de L'AIDE ou utilisez un appareil spécial pour le soulever.
- Mettez en place un cordon de sécurité autour de votre parcelle de travail afin d'empêcher l'accès à toute personne autre que le personnel et les garder à une distance raisonnable.
- Personal Protective Equipment (PPE) – Un équipement de protection doit être revêtu par l'utilisateur lors de l'utilisation de cet appareil (voir section « Santé et Sécurité »).
- Assurez-vous que vous savez **arrêter** cette machine avant de la **démarrer**, en cas de difficultés.
- Assurez-vous que cet appareil est bien arrêté avant de le transporter, le déplacer sur le chantier ou avant de le nettoyer.
- Pendant l'utilisation, le moteur peut devenir très chaud ; laissez le refroidir avant de toucher l'appareil. Ne jamais laisser le moteur en marche sans surveillance.
- N'enlevez pas ou ne modifiez pas les équipements de sécurité ; ils sont là pour votre protection. Assurez-vous que les équipements de sécurité sont en bon état et sécurisés. Si l'un d'eux est endommagés ou manquants, NE PAS UTILISER LA PLAQUE VIBRANTE avant de remplacer ou réparer les équipements. N'utilisez pas cet appareil si vous êtes malade, fatigué ou sous l'influence de l'alcool ou de la drogue.

**ATTENTION**

L'essence est inflammable. Peut causer des blessures et endommager vos biens. Arrêtez le moteur, éteindre toutes flammes ouvertes et s'abstenir de fumer lorsque vous remplissez le réservoir d'essence. Bien essuyer les excédents d'essence.

- Avant de remplir le réservoir, éteindre le moteur et laissez le refroidir
- Lors du remplissage, s'abstenir de fumer et ne tolérez aucune flamme ouverte dans le lieu de travail.
- Les excédents d'essence doivent être immédiatement recouverts de sable. Si vous avez renversé de l'essence sur vos vêtements, les changer.
- Conservez l'essence dans un récipient approprié, loin d'une source de chaleur ou une étincelle.

Vibration

Des vibrations causées par l'utilisateur d'un appareil de compactage, se propagent de la poignée aux mains de l'utilisateur. La gamme Belle de RPC a été spécialement étudiée pour réduire au maximum le taux de vibrations dans les bras/mains. Se référer aux sections « Descriptif de l'appareil » et « Caractéristiques techniques » concernant le taux de vibrations et le temps d'utilisation (recommandation journalières du temps d'utilisation maximum). NE PAS DEPASSER le temps d'utilisation maximum recommandé.

PPE (Personnal Protective Equipment) – Equipement de protection

Un équipement de protection adéquate doit être revêtu lors de l'utilisation de l'appareil tels que des lunettes de protection, des gants un casque pour les oreilles (niveau sonore), un masque contre la poussière des chaussures avec embout en acier. Utiliser des vêtements appropriés au type de travail fourni. Si vous avez de long cheveux, attachez-les ; enlevez tous les bijoux qui pourraient gêner et se prendre dans le mécanisme de la machine. Toujours se protéger la peau du contact avec le béton.

Poussière

Le procédé de compactage pourra occasionner de la poussière pouvant nuire à votre santé. Toujours mettre un masque pour se protéger de la poussière.

Essence

Ne pas avaler de l'essence ou inhaler les vapeurs qui s'en dégagent et éviter tout contact avec la peau. Rincez immédiatement toute éclaboussure. En cas de contact des yeux avec l'essence, rincez-les abondamment à l'eau courante et faites immédiatement appel à un médecin.

Gaz d'échappement**AVERTISSEMENT**

Les gaz d'échappement de cet appareil sont très toxiques et peuvent entraîner la mort !

Ne pas utiliser cet appareil dans un lieu fermé ou restreint et vous assurez que le lieu de travail est bien ventilé.

Inspection initiale

Une vérification avant la mise en marche de l'appareil est nécessaire avant chaque utilisation ou après une utilisation environ toutes les quatre heures. Référez-vous à la section « Nettoyage et Entretien » pour de plus amples détails. Si vous découvrez une anomalie, surtout n'utilisez pas l'appareil avant que ce soit rectifié.

1. Vérifiez minutieusement que la machine ne soit pas endommagée. Vérifiez que tous les composants soient bien à leur place et sécurisés. Faites particulièrement attention au capot de protection de la courroie
2. Vérifiez le niveau d'huile moteur et d'huile hydraulique. En rajouter si nécessaire.
3. Vérifiez le niveau d'essence et rajouter si nécessaire. Vérifier qu'il n'y ait pas de fuites d'essence, d'huile et d'huile hydraulique

Moteur diesel Hatz (Poignée Détraquée)

1. Si possible, désaccoupler le moteur de la ma-chine à entraîner. Toujours mettre la machine au ralenti.
2. Mettre le levier d'accélération „1“ - selon be-soin et possibilité - en position max. START ou 1/2 START. Un moteur tournant à bas régime laisse échapper moins de fumée au démarrage.
3. S'assurer que le levier d'arrêt (accessoire complémentaire) se trouve en position.
4. Tirer ou tourner le levier de décompression jusqu'en butée. Dans cette position, on entend le dispositif de décompression automatique s'enclencher et ainsi le moteur est prêt au démarrage.
5. Après l'enclenchement de la décompression automatique en butée, faire cinq tours de manivelle pour que le moteur soit à nouveau comprimé et prêt à l'allumage.
6. Maintenir la manivelle avec les deux mains et la tourner de façon résolue à une vitesse croissante. Lorsque le levier de décompression s'enclenche de nouveau en position „0“ (compression), la vitesse maximum de démarrage doit être atteinte. Dès que le moteur démarre, retirer la manivelle du guide manivelle.
7. Un manque d'entraîn pendant le procédé de démarrage (c.à.d. si la manivelle n'est tournée de manière résolue) peut provoquer un retour de manivelle, le moteur tournant éventuellement dans le sens opposé du sens de rotation. Dans ce cas, lâcher immédiatement la manivelle et arrêter le moteur.
8. Pour une répétition du procédé de démarrage, attendre que le moteur soit complètement arrêté, ensuite exécuter de nouveau les préparations de démarrage.

Moteur diesel Hatz (Démarrage électrique)

1. Gardez le levier de décompression en position « 0 », insérez la clé et tourner jusqu'en position « I ». (Le voyant lumineux de charge de batterie et de pression d'huile doit s'allumer)
2. Tournez la clé en position « II ».
3. Dès que le moteur se met en marche, relâchez la clé. Elle doit se remettre en position « I » automatiquement et rester sur cette position pendant toute la manœuvre. Le voyant lumineux de la batterie ainsi que celui de la pression d'huile doit s'éteindre immédiatement après le démarrage. La lampe témoin « 1 » apparaît quand le moteur est en marche.
4. Si quelque chose vous paraît anormal, arrêter le moteur immédiatement et rectifier le problème. (voir section « Dépannage – résolution des problèmes »)
5. Le signal pour la température « 4 » (équipement supplémentaire) s'allume si la température de la culasse est trop élevée. Arrêtez le moteur et chercher la cause du problème.

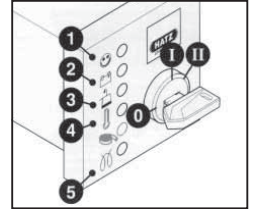

ATTENTION

Ne jamais utiliser le démarrage électrique quand le moteur tourne ou est au point mort. Risque de rupture du pignon du starter ou des dents de la couronne de démarrage.
Ne jamais arrêter la machine en déplaçant le levier de décompression. Pendant les poses ou à la fin de votre travail, placer la poignée de démarrage et les clés dans un lieu sûr, hors de portée de personnes non autorisées.

6. Avant de redémarrer le moteur, assurez vous que vous avez bien remis la clé en position « 0 ». Ce système de verrouillage empêche le démarrage, ce qui pourrait endommager le démarreur lorsque que le moteur tourne.
7. Déplacer le levier de commande de vitesses en position « 1 » jusqu'à la position D'ARRÊT.
8. Pour les moteurs dont la commande de ralentissement n'est pas disponible, déplacer le levier de vitesse en position »1«, puis déplacer le levier d'arrêt « 2 » en position d'ARRÊT. Le tenir jusqu'à l'arrêt complet de la machine.
9. Relâchez le levier d'arrêt « 2 » une fois le moteur arrêté, vous assurez que le levier retourne à sa position initiale. (le voyant lumineux de charge et d'huile s'allumera)
10. Tournez la clé en position « 0 » et l'enlever. Les voyants lumineux s'éteignent.

- Déplacer la plaque vibrante à l'endroit désiré**
 Quand il est nécessaire d'utiliser un équipement approprié pour soulever la plaque vibrante, assurez-vous que ce matériel possède une charge limite d'utilisation appropriée au poids de la plaque vibrante (voir section des caractéristiques techniques ou bien vérifiez le numéro de série de votre appareil). Attachez votre plaque vibrante avec des chaînes ou des courroies appropriées UNIQUEMENT à l'anneau de levage qui se trouve au dessus de votre plaque vibrante.
- Après avoir vérifié tous les éléments nécessaires mentionnés dans la section « Inspection avant mise en marche », vous pouvez mettre en marche le moteur.**
 La gamme BELLE de Plaques vibrante RPC est conçue avec embrayage centrifuge, ce qui permet au moteur de tourner à l'arrêt sans utiliser le boîtier à vitesses. Lorsque la vitesse du moteur augmente, l'embrayage s'engagera et fera fonctionner la boîte à vitesses. Pour une utilisation idéale, il faut que la vitesse du moteur soit réglée à son maximum.
- Réglez la poignée de commandes à son maximum et utilisez la poignée de commandes pour diriger et tourner l'appareil.**
 La poignée de commandes a été conçue pour que la plaque utilisée en marche arrière puisse automatiquement repasser en marche avant si toutefois l'utilisateur lâchait prise pour quelque raison que ce soit.
 Cela fait partie des options relatives à la sécurité de l'appareil qui sont très importantes.
 Pendant l'utilisation normale de la machine, vous ne devriez pas avoir à pousser la machine mais laissez l'appareil se déplacer à son propre rythme.
 La vitesse de déplacement sera déterminée en fonction de la condition du sol qui doit être compacté.
 Faites attention lorsque vous utilisez la plaque vibrante en mode marche arrière. Assurez-vous que le terrain est dégagé, sans obstacles.
 Si sa surface à compactée est en pente, vous devez faire particulièrement attention lorsque vous dirigez l'appareil. Si nécessaire, attachez une corde en bas du châssis de la plaque vibrante pour permettre à quelqu'un de vous aider en absorbant une partie du poids de la plaque vibrante. Travaillez la pente de haut en bas et non pas de long en large.
- Travaillez la surface d'une façon progressive jusqu'à atteindre le compactage désiré.**
 Comme il y a différentes couches les unes sur les autres à compacter, les faire une par une.
- Pour arrêter l'appareil de vibrer, déplacer la poignée de commande en position d'arrêt. Pour arrêter le moteur, vous référer à la section « Démarrage et Arrêt de l'appareil.

Guide de dépiage des anomalies

Problèmes	Causes	Solutions
Le moteur ne démarre pas.	Pas d'essence.	Ouvrir le bouchon d'essence.
		Remplir le réservoir d'essence.
	Le moteur s'arrête.	Démarrer le moteur
	Les bougies sont encrassées.	Les nettoyer et les remettre.
Le moteur est froid.		Pour moteur Honda, ouvrir le choke, ouvrir complètement la poignée de commande, tirez la poignée de démarrage.
		Pour moteur Hatz, déplacer commandes de vitesses en position d'arrêt, tirez la poignée de démarrage 5 fois et répéter la procédure de démarrage.
Le moteur ne démarra toujours pas.	Problème majeur.	Contactez votre revendeur ou BELLE.
L'appareil ne bouge pas rapide.	La vitesse du moteur.	Régler la vitesse plus trop lente.
	Tension de la courroie pas assez tendue.	Ajuster la tension de la courroie.
	Filtre à air bloqué.	Nettoyer ou changer le filtre à air.
	L'embrayage est usé ou endommagé.	Réparer ou changer si nécessaire .
	Ne fonctionne pas.	Contactez votre revendeur ou BELLE.
Vitesse marche avant trop lente.	Boite à vitesse ne fonctionne pas.	Contactez votre revendeur ou BELLE.
	Trop d'huile dans la tête	Réduire le niveau d'huile hydraulique.
Vitesse marche arrière trop lente.	Système de commande ajusté.	Contactez votre revendeur ou BELLE.
	Pas assez d'huile dans la tête.	dispositif de purge hydraulique.
	Système de commandes mal ajusté.	Contactez votre revendeur ou BELLE.

La gamme BELLE de Plaques vibrantes réversibles « RPC » est conçue pour un fonctionnement optimal et sans problèmes. De ce fait, il est important de procéder à un entretien régulier de votre machine tel qu'il est décrit dans cette section. Il est recommandé que ce soit un revendeur Altrad Belle compétent qui effectue la plupart des réparations et de l'entretien. Utilisez toujours les pièces détachées d'origine BELLE. L'utilisation de pièces détachées autres que celles d'origine rendrait votre garantie caduque.

Quel que soit l'entretien à effectuer sur la machine, assurez-vous que le moteur est arrêté. Si vous travaillez avec un moteur diesel, assurez-vous que le bouton d'arrêt est bien en position d'arrêt.

Placez toujours votre plaque vibrante sur un terrain plat afin de pouvoir lire correctement tous les niveaux des fluides de l'appareil. Utilisez uniquement l'huile recommandée pour le moteur. (voir tableau page suivante)

Période de rodage

Pour l'utilisation de la plaque vibrante à neuf, il est important de changer l'huile du moteur après la période initiale de rodage (voir manuel du fabricant en détail concernant le moteur. La tension de la courroie doit être vérifiée après 4 heures d'utilisation.

Courroie d'entraînement

Enlevez le cache et vérifiez la tension de la courroie en touchant le haut de la courroie avec votre doigt, aussi près du centre que possible entre le moteur et la poulie de boîte de vitesse

La courroie devrait bouger approximativement de 10 à 15 mm. Si la tension de la courroie demande à être ajustée, dévissez les vis du Dispositif De tension et le faire glisser sur la droite. Une fois ajusté, remettez les vis et vérifiez la tension de la courroie une seconde fois. Ensuite, remettez le cache en vous assurant qu'il soit bien emboîté.

Fréquence d'entretien		Toutes les 8 heures	Premier mois/ 50 Heures	150 Heures	250 Heures	500 Heures
Huile Moteur	Vérifier le niveau	✓				
	Vidanger		✓		✓	
Filtre à air	Vérifier l'état / Nettoyer		✓			
Les remplacer, selon les besoins / toutes les 12 mois						
Bougie	Vidanger					✓
Courroie d'entraînement	Tension		✓		✓	

Type et quantité d'huile/de carburant - Type de bougie

	Type d'huile	Quantité (Litres)	Type de Carburant	Capacité (Litres)	Type de Bougie	Entrefer d'electrode (mm)
Moteur Diesel Hatz 1D81Z	S.A.E. 10W 30	1.8	Diesel (BS2869)	10	N/A	N/A

Huile à utiliser et quantité

Pièces	Type d'huile	Hatz 1D81Z
Boîte à vitesses	S.A.E. 75W-90	1.2 Litres
Commandes hydrauliques	Shell Tellus 32	0.2 Litres
	Fuchs Renolin MR520	0.2 Litres



ATTENTION

Si le moteur fonctionne pendant cette procédure il est recommandé de mettre la machine sur un tapis en gomme ou un matériel similaire pour absorber les vibrations.

Vidange du système hydraulique

1. Assurez vous que la machine est position stationnaire et située au niveau du sol.
2. Enlevez le bouchon de remplissage et remplir d'huile la tête de control de la pompe. Arrêtez lorsque vous avez atteint le niveau maximum de l'indicateur qui est au niveau de la tête.
3. Pompez lentement la poignée de contrôle en direction de la marche arrière jusqu'à ce que le niveau d'huile diminue.
4. Positionner en marche arrière jusqu'à ce que le niveau d'huile descend.
5. Remplir de nouveau la tête de la pompe de control jusqu'au niveau maximum. Continuez de pomper jusqu'à ce que vous sentiez une résistance, et que la poignée se bloque en position marche arrière.
6. Remplir de nouveau la tête de la pompe jusqu'au niveau maximum.
7. Revissez le bouchon de remplissage et testez la machine

Assemblage de la pompe de commande

1. Nettoyez minutieusement l'intérieur du boîtier avec de l'air comprimé. Vérifiez qu'il n'y ait pas de rayures sur la chemise coulissante destinée à recevoir les joints toriques, ni de bords coupants.
2. Mettez le coussinet dans le boîtier.
3. Lubrifiez le joint d'étanchéité avec de l'huile hydraulique et le glissez sur la crémaillère (le côté ouvert le plus éloigné de la crémaillère).
4. Lubrifiez la crémaillère avec de l'huile hydraulique et faite-la glisser dans le boîtier jusqu'à ce que le joint d'étanchéité soit bien enclenché en s'assurant que les dents soient dans la bonne position. Quand le joint d'étanchéité est bien enclenché, c'est la marche avant.

**ATTENTION**

En marche arrière les poignées de commandes fonctionnent parallèlement au boîtier en direction de l'utilisateur.

5. Après avoir lubrifié le pignon (sans les joints toriques) insérez-le dans le boîtier et la crémaillère. Vérifiez le fonctionnement marche avant, marche arrière de la crémaillère. (voir paragraphe é ATTENTION).
6. Sortez le pignon et placez les deux joints toriques, en s'assurant qu'ils ne soient pas endommagés.
7. Lubrifiez le pignon et les anneaux avec de l'huile hydraulique et les remettre dans le boîtier. Assurez-vous que la crémaillère est dans la bonne position ce qui est plus facile en marche arrière.
8. Placez la cale de support et l'anneau de retenue. Il est peut-être nécessaire de pousser le pignon dans la direction opposée pour les assembler.
9. Placez le boîtier sur le côté remplissage et ajustez les joints toriques sur la face inférieure. Les joint LOCTITE 518 sont recommandés.
10. Assemblez les raccords hydrauliques et les rondelles Dowty en utilisant LOCTITE 243.
11. Assemblez les supports et les fixer avec 4 vis et les rondelles en utilisant LOCTITE 243.
12. Fixez la vis et la rondelle sans les serrer. NE PAS SERRER.

La plaque de compactage unidirectionnelle RPC neuve de Altrad Belle est garantie à l'acquéreur d'origine un an (12 mois) à partir de la date originale de l'achat. La garantie Altrad Belle s'applique à tous défauts de matériaux ou à un vice de conception ou de fabrication.

La garantie Altrad Belle ne couvre pas ce qui suit :

1. Dégâts causés par un usage abusif, négligent, une chute ou tous autres dégâts similaires causés par le non-respect des instructions concernant l'assemblage, l'utilisation ou les opérations d'entretien à effectuer par l'utilisateur, ou résultant de celle-ci.
2. Toutes modifications, additions ou réparations effectuées par des personnes autres que les responsables de Belle Group ou ses agents agréés.
3. Les frais de transport ou d'expédition pour retourner l'appareil à Altrad Belle, ou ses agents agréés, et le renvoyer, en vue de le faire réparer ou évaluer après revendication sous garantie.
4. Les coûts des matériaux et/ou de la main-d'œuvre requis pour remplacer, réparer ou renouveler les composants en raison d'une usure raisonnable.

Sont exclus de la garantie les composants suivants :

- Courroie(s) d'entraînement
- Filtre à air de moteur
- Bougie de moteur

Altrad Belle et/ou ses agents agréés, directeurs, employés ou assureurs ne sont pas tenus responsables de tous dégâts consécutifs ou autres, pertes ou dépenses encourus en relation avec l'utilisation de l'appareil, ou l'incapacité d'utiliser l'appareil dans un but quel qu'il soit.

Réclamations sous garantie

Il faut tout d'abord adresser toutes réclamations sous garantie à Altrad Belle par téléphone, fax, e-mail ou par courrier. Pour les revendications sous garantie:

Tél : +44(0)1298 84606

Fax : +44(0)1298 84722

Email : Warranty@belle-group.co.uk

Prière d'écrire à :

Altrad Belle Warranty Department,
Sheen, Nr. Buxton
Derbyshire
SK17 0EU,
Angleterre

El objeto de este manual es ayudarle a operar y a reparar la apisonadora de plato con la mayor seguridad posible. Este manual está destinado para el uso de comerciantes y operadores de apisonadoras de plato.

Prólogo

La sección “**Descripción de la máquina**” le permitirá familiarizarse con la disposición y los comandos de la máquina.

La sección dedicada al “**Medioambiente**” comprende instrucciones sobre el reciclado de aparatos descartados, con el fin de proteger el entorno.

Las secciones de “**Seguridad General**” y de “**Sanidad y Seguridad**” explican como debe usarse la máquina para asegurar tanto la seguridad del operador como la del público en general.

El “**Procedimiento de Arranque y Parada**” le enseña como arrancar y parar la máquina.

La sección de “**Resolución de Problemas**” le ayudará a resolver los problemas que surjan con la máquina.

La sección de “**Revisión**” le proporcionará ayuda en el mantenimiento general y en los trabajos de revisión de la máquina.

La sección de “**Garantía**” da detalles del tipo de garantía y le indica el procedimiento para presentar reclamaciones.

El “**certificado de C.E.**” indica las normativas que satisface la máquina.

Directivas relativas a las notas.

El texto de este manual al que se debe prestar atención especial está indicado de la siguiente manera:



PRECAUCIÓN

Produit à risque. Vous pouvez vous blesser ou la machine peut être endommagée si vous ne respectez pas la procédure d'utilisation à la lettre.



AVISO

Peut être dangereux pour l'utilisateur

Aviso



AVISO

*Antes de operar o realizar ningún trabajo de mantenimiento en esta máquina **LEA Y APRENDA BIEN** todas las instrucciones dadas en este manual.*

APRENDA a emplear con seguridad los comandos de la máquina y lo que se debe hacer para lograr un mantenimiento seguro.

(NOTA: Aprenda bien a desconectar la máquina antes de conectarla, en caso de que se enfrente con dificultades.)

Leve o use **SIEMPRE** los equipos de protección personal necesarios.

En caso de **DUDAS** sobre el uso o mantenimiento seguros de la máquina,

LLAME A SU SUPERVISOR O CONTACTE Altrad Belle. (01298 84606)

Índice

Uso de este manual	27
AVISO	27
Descripción de la máquina	28
Datos técnicos	28
Medioambiente	28
Seguridad General	28
Sanidad y Seguridad	29
Chequeos de seguridad antes del arranque	29
Razones que motivan la compactación.....	29
Procedimiento de Arranque y Parada	30
Funcionamiento de la apisonadora	31
Resolución de problemas	31
Servicio	32 - 33
Garantía	33
Declaración de conformidad de la C.E	2

E

Descripción de la máquina

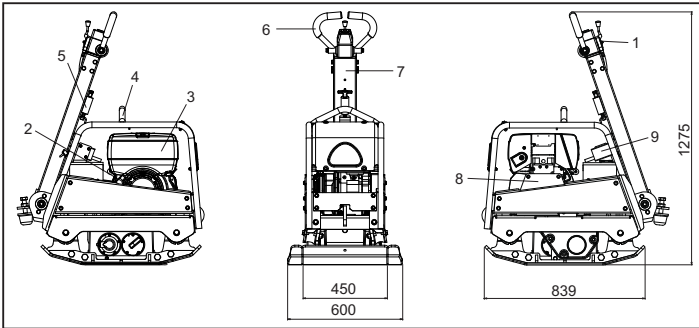

1. Poignée de commandes.
2. Poignée de démarrage.
3. Réservoir d'essence marche arrière.
4. Anneau de levage .
5. Libération de poignée de commandes.
6. Commande d'inversion marche avant / marche arrière.
7. Poignée principale.
8. Capot de protection de la courroie.
9. Arrancador de Chaveta

E

Datos técnicos

Model	60/80
Motor - Hatz 1D81Z Diesel (Hp)	15
Motor - Hatz 1D81Z Diesel Arranque Elect. (Hp)	15
Peso - Hatz 1D81Z Diesel (Kg)	475
Peso - Hatz 1D81Z Diesel Arranque Elect. (Kg)	505
RPM del Motor - Hatz	3000
Fuerza Centrifuga (kN)	60
Frecuencia (Hz)	70
Máx. Velocidad Desplazamiento (m/min)	> 28
Nivel de Ruido (dB(A))	109

*Niveau minimum de En500 Part4

E

Medioambiente

Eliminación apropiada.



Instrucciones para la protección del medioambiente. La máquina contiene materiales valiosos. Lleve la máquina descartada y sus accesorios a un taller de reciclado apropiado.

Componente	Material
Manillar	Acero
Tapa Frontal	Polietileno de alta densidad
Armazón principal	Acero
Placa de base	Acero
Cobertura de manillar	Caucho
Motor	Aluminio
Monturas Flexibles	Acero y Caucho
Piezas varias	Acero y Aluminio

E

Razones que motivan la compactación

Los suelos que hayan sido perturbados o rellenados, las subbases y las superficies bituminosas contendrán pequeños vacíos o bolsas de aire que, si no se compactan, producirán ciertos problemas

1. El paso de tráfico sobre una superficie no compactada comprimirá el material. Esto produce el asentamiento de la superficie al llenar el material estos vacíos.
2. En el caso de cargas estáticas sobre terreno no compactado ocurre algo similar. La carga (por ej., un edificio) se hundirá.
3. Los materiales con vacíos son más susceptibles a la infiltración de agua, lo cual produce erosión. Además, la filtración de agua causa también la expansión del suelo durante temperaturas de helada y su contracción en épocas de sequedad. La expansión y la contracción son causas principales del daño sufrido por las fundaciones de edificios y normalmente resulta necesario apuntalar la estructura.

La compactación aumenta la densidad del material y, por lo tanto, incrementa su capacidad de carga. Reduce las bolsas de aire y, como resultado de ello, disminuye el riesgo de hundimiento, y la expansión y contracción producidas por la entrada de agua.

Seguridad General

E

Para su propia protección y la de aquellos que le rodean, lea y aprenda bien la siguiente información relativa a los aspectos de seguridad. El operador es responsable de asegurar que sabe operar bien, y con toda seguridad, este equipo. Si tiene dudas respecto al uso seguro y correcto de esta apisonadora, hable con su supervisor o póngase en contacto con Altrad Belle.



PRECAUCIÓN *El mantenimiento o uso incorrectos pueden dar lugar a peligro. Lea y aprenda bien esta sección antes de realizar ningún trabajo de mantenimiento, revisión o reparación.*

- Este equipo es pesado y no debe levantarse sin ayuda. BUSQUE AYUDA o utilice un aparato adecuado de izar. Se dispone de un conjunto especial de transporte para la apisonadora (véanse las opciones).
- Acordone el área de trabajo y mantenga a distancia apropiada tanto al público como al personal no autorizado.
- El operador debe llevar equipos de protección personal siempre que utilice la apisonadora. (Véase Sanidad y Seguridad).
- Aprenda bien a desconectar la máquina antes de conectarla, en caso de ocurrir algún problema.
- Siempre desconecte el motor antes de transportarlo, moverlo de lugar a lugar o revisarlo.
- Durante el uso, el motor se calienta mucho: déjese enfriar antes de tocarlo. No deje nunca que funcione el motor si se ausenta de su lado.
- No desmonte ni toque las defensas; su objetivo es proporcionar la debida protección. Compruebe siempre el estado y seguridad de las defensas; por si están averidas o por si faltan. NO USE LA APISONADORA en tanto no se haya repuesto o reparado la defensa
- No opere la apisonadora si se siente enfermo, o mal o está borracho o drogado.

Seguridad del carburante.



PRECAUCIÓN *Los carburantes son inflamables. Pueden causar lesiones personales y daños materiales. Apague el motor, extinga todas las llamas desnudas y no fume mientras llena el tanque de carburante. Elimine siempre todo vestigio de carburante derramado.*

- Antes de rellenar de carburante, desconecte el motor y déjelo enfriar.
- Mientras se rellena de carburante, NO fume ni permita que haya ninguna llama desnuda en el área.
- Protéjase inmediatamente el carburante derramado, con arena. Si se derrama el carburante sobre su ropa, cámbiesela.
- Almacene el carburante en recipiente apropiado y aprobado, apartado de cualquier fuente de calor e ignición.

Sanidad y Seguridad

E

Vibraciones

Parte de la vibración producida por la operación de compactación se transmitirá por el manillar a las manos del operador. La gama de apisonadoras de plato Altrad Belle está diseñada específicamente para reducir los niveles de vibración a las manos/brazos. Véanse las especificaciones y datos técnicos donde se indican los niveles de vibración y los tiempos de uso (tiempos máximos recomendados de exposición diaria). NO DEBEN EXCEDERSE los tiempos máximos de uso recomendados.

Equipos de protección personal (EPP)

Se deben llevar equipos adecuados de protección personal, por ejemplo, gafas de seguridad, guantes, protectores del oído, caretas antipolvo y calzado con punteras de acero.

Lleve ropa adecuada para el trabajo en curso. Sujete debidamente el cabello largo y quítese todo artículo de joyería que pudiera agarrarse con las partes móviles de la máquina.

Polvo

El proceso de compactación producirá a veces polvo que puede ser perjudicial para la salud. Lleve siempre una careta apropiada para el tipo de polvo producido.

Carburante

No ingiera carburante ni inhale los vahos del mismo, y evite que entre en contacto con la piel. Lave inmediatamente toda salpicadura de carburante. Si le entra carburante en los ojos, láveselos con abundante agua y consulte un médico lo antes posible.

Humos de escape



PRECAUCIÓN *Los humos de escape producidos por este equipo son muy tóxicos e incluso pueden matar.*

No opere nunca la apisonadora en lugares cerrados o en espacios delimitados, asegúrese de que la zona donde trabaja esté bien ventilada.

Chequeos antes del arranque

E

Inspección previa al arranque

La siguiente inspección previa al arranque debe realizarse antes del comienzo de cada sesión de trabajo o después de cada cuatro horas de funcionamiento, cualquiera que sea la primera. Para más detalles, véase la sección de revisión.

Cuando se descubre alguna avería, no se debe utilizar la apisonadora antes de reparar la avería.

1. Inspeccione bien la apisonadora para detectar señales de avería. Compruebe que haya todos los componentes y que estén bien fijos. Preste atención especial a la defensa de seguridad de la transmisión de correa adaptada entre el motor y la unidad vibradora.
2. Verifique el nivel de aceite de motor y rellénelo si es necesario.
3. Verifique el nivel de carburante del motor y rellénelo si es necesario.
4. Compruebe que no hayan escapes de carburante ni de aceite.

Hatz Motor Diesel (Manija Inestable)

1. Si existe la posibilidad, hay que desacoplar el motor del equipo a accionar, desembragando correspondientemente. Ajustar siempre el equipo en posición de punto muerto.
2. En función de la posibilidad y necesidad del caso hay que llevar la palanca de reglaje del régimen „1“ ya sea a la posición START o bien a la posición START. Ajustando un régimen bajo se produce una menor cantidad de humo durante el arranque.
3. Observar que la palanca de parada (equipamiento suplementario) se encuentre en la posición operativa „START“.
4. Girar la palanca de decompresión hasta el tope „1“. El compresor automático encastra automáticamente en esta posición, quedando el motor dispuesto para la puesta en marcha.
5. Después de encastrar a tope el compresor automático se requieren cinco vueltas con la manivela hasta que el motor pueda volver a producir compresión e ignición.
6. Agarrar la manivela con las dos manos y girar con fuerza y a velocidad creciente. En cuanto la palanca de decompresión encastra en la posición „0“ (compresión) debe haberse alcanzado la mayor velocidad de rotación posible. Encuentro el motor arranque hay que extraer la manivela de su alojamiento en el manguito guía.
7. Si durante el proceso de puesta en marcha se produce un contragolpe en la manivela, debido a que se la hizo girar de forma irresoluto, pudiendo suceder que el motor inicie el funcionamiento en dirección opuesta, hay que soltar inmediatamente la manivela de arranque y parar el motor.
8. Para repetir el proceso de arranque hay que esperar hasta que el motor esté parado por completo. Sólo entonces hay que volver a llevar a cabo los preparativos para la puesta en marcha.

Hatz Motor Diesel (Arranque Elect.)

1. Con la palanca de decompresión en posición „0“, insertar la llave y girar a posición „I“. (Las luces de aviso de carga de la batería y la presión del aceite deben lucir).
2. Girar la llave a la posición „II“.
3. Tan pronto como el motor arranque, liberar la llave de encendido. Debe volver a la posición „I“ por sí misma y permanecer en esta posición durante la operativa. Las luces de aviso de carga de la batería y presión de aceite deben apagarse inmediatamente. Una vez arrancada, el indicador de luz '1' permanecerá encendido mientras la máquina trabaje.
4. En caso de que algo no vaya correctamente, parar el motor inmediatamente y solucionar el problema. (Consultar la guía de Solución de Problemas)
5. La temperatura del motor indicador „4“ (equipo adicional) se iluminará si la temperatura del cilindro es demasiado alta. Detener el motor y buscar la causa del problema.

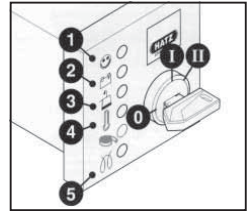

PRECAUCIÓN

El mantenimiento o uso incorrectos pueden dar lugar a peligro. Lea y aprenda bien esta sección antes de realizar ningún trabajo de mantenimiento, revisión o reparación.

6. Llevar siempre la llave de encendido a la posición „0“ antes de re-arrancar el motor. El cierre como hábito prevendrá a un motor de arranque de enganche y de su posible daño mientras el motor está en funcionamiento.
7. Volver la palanca de control a posición „1“ posición de STOP.
8. En motores en los que no es accesible la baja velocidad, mover la palanca de control a posición „1“, mover entonces a la posición „2“ en STOP. Mantenerla ahí hasta que el motor haya parado del todo.
9. Liberar la posición „2“ STOP cuando la máquina haya parado, comprobando que la palanca vuelve a su posición normal. (Las luces de carga y presión de aceite volverán a encenderse).
10. Girar la llave a la posición 0 y sacar. Las luces deben apagarse.

Funcionamiento de la apisonadora

E

- **Lleve la apisonadora a donde se requiera.**

Cuando sea necesario utilizar equipos de izar para posicionar la máquina, compruebe primero que el equipo de izar tenga un límite de carga de trabajo adecuado al peso de la apisonadora (véase la lista de especificaciones de la página 6 o la placa de características de la máquina), Enganche cadenas o eslingas adecuadas ÚNICAMENTE en el punto de izaje de la parte superior de la apisonadora.

- **Después de haberse efectuado los chequeos relacionados en la sección de ‘Antes del arranque’, se puede poner en marcha el motor.**

Las apisonadoras de la gama Errut PC llevan un embrague centrífugo gracias al cual el motor puede funcionar en ralentí sin accionar el vibrador.

A medida que aumenta la velocidad del motor, se engrana el embrague y comienza a accionar el vibrador. Para un funcionamiento correcto se debe regular a máxima la velocidad del motor.

- **Ponga el acelerador en máxima y use el manillar de control para dirigir o hacer girar la apisonadora.**

El vibrador, además de hacer vibrar la placa de base, hará mover la apisonadora hacia adelante. Durante la operación normal, no se debe empujar la apisonadora, hay que dejar que se mueva a su propia velocidad.

La velocidad de viaje será determinada por el estado de la superficie que se compacte. Si la superficie que se compacta está situada en una pendiente, es necesario poner mucho cuidado en el control de la dirección de la apisonadora. Si es necesario use una cuerda apropiada, unida a la apisonadora, en un punto bajo del chasis, para que alguien le ayude a soportar parte del peso de la apisonadora. Trabaje de arriba para abajo, no al través.

- **Haga funcionar la apisonadora siguiendo una pauta organizada hasta lograr la compactación deseada.**

Cuando haya que trabajar un número de capas diferentes, una encima de la otra, compáctese cada capa individualmente.

- **Para parar que vibre la apisonadora, ponga el acelerador en ralentí.**

Resolución de problemas

E

Problema	Causa	Solución
Motor no arranca	Sin Combustible	Abrir el tapón de llenado
		Llenar el depósito
	Interruptor motor en off	Situar el Interruptor motor en on
	Bujía encendido sucia	Limpiar y colocar
	Motor frío .	Cerrar Reactancia
Motor mojado		Honda, abrir reactancia, abrir totalmente el regulador, tirar de la anilla de arranque hasta que el motor arranque.
		Hatz, mover el control de velocidad a, pare, tirar de la anilla de arranque 5 veces, repetir entonces el procedimiento de arranque.
Motor aun no arranca	Avería mayor	Contactar con Altrad Belle
La Udad.	Vdad.Motor demasiado lenta	Ajustar la vdad.del motor a mas
No se mueve.	Correa Floja	Ajustar la tensión
	Filtro aire bloqueado	Limpiar ó sustituir el filtro
	Embrague desgast. Ó dañado	Reparar ó sustituir
Avería transmision	Contactar con un Agte de Altrad Belle.	
	Avería Caja transmisión	Contactar con un Agte. de Altrad Belle
Vdad.lenta hacia delante	Demas. aceite en el Hidraul.	Reducir el nivel de aceite
	Ajuste erróneo del sistema de control	Contactar con un Agte. de Altrad Belle
Vdad.retrocreso lenta	Escaso aceite en el Hidraul.	Llenar y sangrar
	Aire en el sist, de control	Sangrar
Pérdida de Aceite Hidrl	Fuga en los conectores.	Sustituir Empaquetaduras.
	Manguera Hidraul.defectuosa	Jta Piston de Reductora defe
	Reemplazar ct.	Contactar con Ag. Altrad Belle
La maq. Trabaja mal	Montjes. Amortiguador dañados	Sustituir los cuatro

Mantenimiento

La gama Altrad Belle RPC está diseñada para proporcionar muchos años de funcionamiento sin ningún problema. Con todo, se debe realizar el simple mantenimiento regular indicado en esta sección. Se recomienda que todo el mantenimiento de importancia y las reparaciones sean encargados a un agente de Altrad Belle. Se deben utilizar siempre piezas de recambio Altrad Belle genuinas, el empleo de piezas espurias podrá dar lugar a la anulación de la garantía. Antes de llevar a cabo el mantenimiento de la máquina, apague el motor. Si se trabaja en una máquina con motor de gasolina, desconecte el cable de AT de la bujía. Si se trabaja en una máquina con motor de gasóleo, compruebe que el conmutador de parada esté en la posición de parada. Coloque siempre la apisonadora sobre terreno plano para poder leer correctamente los niveles de fluidos. Utilice únicamente los aceites recomendados (véase la tabla de la página siguiente).

Período de rodaje

Cuando se use la apisonadora por primera vez, es decir nueva, se debe cambiar el aceite de motor después del período inicial de rodaje (para más detalles, véase el manual del motor). El aceite de la caja del eje del vibrador debe cambiarse después de las primeras 100 horas de uso y después, cada 500 horas de trabajo. Para detalles del cambio de aceite de la caja del eje del vibrador, vea 'Unidad vibradora'. La tensión de la correa debe verificarse cada 4 horas de uso.

Correa de la transmisión

Desmonte la defensa de la correa, luego compruebe su tensión presionándola ligeramente con el dedo sobre la parte superior de la correa, lo más cerca posible del centro entre la transmisión del motor y la polea del vibrador. La correa debe flexionarse entre 5 y 10 mm. Si la tensión de la correa necesita ajustarse, desapriete los cuatro pernos de montura del motor lo suficientemente para poder mover el motor. Ajuste la posición del motor haciendo girar el perno de tensión hacia la derecha para incrementar la tensión y hacia la izquierda para reducirla. Una vez establecida, apriete otra vez los pernos de montura del motor y, luego, verifique otra vez la tensión de la correa. Por último, reponga la defensa de la correa y compruebe luego que esté fija y en correcta posición.

Mantenimiento de Rutina		Cada 8 Horas	Primer mes / 50 Horas	150 Horas	250 Horas	500 Horas
Aceite de motor	Chequear nivel	✓				
	Cambio		✓		✓	
Filtro de aire	Chequear estado/Limpiar		✓			
Substituya cuando es necesario / cada 12 meses						
Bujía	Cambio					✓
Correa Transmission	Tension		✓		✓	

Tipo y cantidad de Aceite/Carburante - Tipo de bujía

	Tipo de Aceite	Cantidad	Tipo Carburante	Capacidad	Tipo de Bujía	Separación electrodo (mm)
Motor à Gasóleo Hatz 1D81Z	S.A.E. 10W 30	1.8l	Gasóleo (BS2869)	10	N/A	N/A

Tipo y cantidad de Aceite

Componente	Tipo de Aceite	Hatz 1D81Z
Engranajes	S.A.E. 75W-90	1.2l
Control Hidraulico	Shell Tellus 32	0.2l
	Fuchs Renolin MR520	0.2l

**PRECAUCIÓN**

CON LA MAQUINA EN FUNCIONAMIENTO DURANTE ESTE PROCESO, ES ACONSEJABLE SITUARLA SOBRE UNA SUPERFICIE DE GOMA Ó EQUIVALENTE PARA MITIGAR ALGO DE VIBRACION

Purgar el Sistema Hidráulico

1. Comprobar que la máquina está en posición de parada y situada a nivel del suelo.
2. Retirar la tapa de llenado y llenar el cabezal de la bomba de control con aceite. Parar una vez alcanzado el nivel máximo según el indicador que se encuentra en la parte superior de la bomba.
3. Lentamente bombear el Mando de Control desde la Posición de Movimiento hacia delante a la Posición de Movimiento de retroceso, hasta que el nivel de aceite caiga.
4. Rellenar nuevamente la bomba de control hasta el nivel máximo. Continuar con el bombeo del Mando de Control hasta que se sienta resistencia y el Mando bloquee en la Posición de Movimiento de Retroceso.
5. Rellenar una vez más la bomba hasta su nivel máximo.
6. Situar la tapa, y chequear la máquina.

Montaje de la Bomba de Control

1. Limpiar con cuidado el interior del bloque con aire a presión. Revisar que no esté arañado ó existan partículas cortantes.
2. Presionar el pasador hacia el bloque.
3. Engrasar la junta de reborde con aceite hidráulico así como el elizarla hacia el eje cremallera . (lado abierto de este eje cremallera).
4. Engrasar el eje con Aceite Hidráulico e introducirlo hacia el interior hasta que la junta de reborde quede en la hendidura de éste, asegurándose de que los dientes estén en la posición correcta. La junta de reborde situada la hendidura, representa desplazamiento hacia adelante.



PRECAUCIÓN

En posición de movimiento de retroceso la Empuñadura de Control va paralela al carenado en sentido del operario.

5. Después de engrasar el Piñón (sin Arandelas), insertarlo en el bloque. Comprobar que el movimiento de ésta vaya de delante hacia atrás. (Ver **PRECAUCION**)
6. Sacar el piñón y montar los dos anillos, comprobando que no están dañados.
7. Engrasar el Piñón y los anillos con aceite hidráulico e insertarlo con cuidado en el cuerpo de la bomba. Asegurarse de que el Eje Cremallera está en la posición correcta. Esto es fácil cuando se encuentra en posición de movimiento de retroceso.
8. Montar el ajuste y el re tén. P odría s er p reciso empujar el piñón desde el lado opuesto con el fin de conseguir su ensamblaje.
9. Posicionar el C uerpo de la Bomba s obre el lado de admisión y m ontar los anillos en la cara inferior. Se recomienda LOCTITE 518
10. Montar el conector hidráulico y la junta con LOCTITE 243
11. Montar el soporte y fijar con cuatro tornillos y arandelas usando LOCTITE 243
12. Apretar suavemente el T ornillo y la Junta . **NO APRETAR CON FUERZA** .

Garantía



La nueva apisonadora de plato Altrad Belle 'RPC' lleva una garantía de un año (12 meses), para el comprador original, a partir de la fecha original de compra. La garantía de Altrad Belle le ampara contra defectos de diseño, materiales y mano de obra.

La garantía de Altrad Belle no cubre lo siguiente:

1. Daños causados por el abuso, mal uso, caída u otros daños similares causados por o como resultado del incumplimiento de las instrucciones de ensamblaje, operación o mantenimiento por parte del usuario.
2. Las alteraciones, adiciones o reparaciones efectuadas por personas ajenas a Altrad Belle o a sus agentes reconocidos.
3. Los costos de transporte o embarque a y de Altrad Belle o sus agentes reconocidos, para la reparación o evaluación de una máquina al amparo de una reclamación contra la garantía.
4. Los costos de materiales y mano de obra relacionados con la renovación, reparación o recambio de componentes por desgaste normal.

Los siguientes componentes no están amparados por la garantía.

- Correa(s) de transmisión
- Filtro de aire del motor
- Bujía del motor

Altrad Belle y/o sus agentes reconocidos, directores, empleados o aseguradores no se responsabilizan de ningún daño consecuencial u otros, pérdidas o gastos relacionados con o debidos a la inhabilidad de usar la máquina.

Reclamaciones contra la garantía

Todas las reclamaciones presentadas al amparo de la garantía deben dirigirse primero a Altrad Belle ya sea por teléfono, fax, correo electrónico o por escrito. Para las reclamaciones contra la garantía:

Tel: +44(0)1298 84606

Fax: +44 (0)1298 84722

Email : Warranty@belle-group.co.uk

Escriban a :
Altrad Belle Warranty Department,
Sheen, Nr. Buxton
Derbyshire
SK17 0EU,
England

Este manual foi escrito para o ajudar a operar e prestar assistência ao RPC com toda a segurança. Este manual é dirigido aos agentes e operadores do RPC

Prefácio

A secção **“Ambiente”** apresenta instruções sobre a forma de realizar a reciclagem de aparelhos descartados de uma forma segura para o ambiente.

A secção **“Descrição da Máquina”** ajuda-o a familiarizar-se com a disposição e controlos da máquina.

As secções **“Segurança Geral”** e **“Saúde e Segurança”** explicam como utilizar a máquina de modo a garantir a sua segurança e a segurança do público em geral.

O **“Procedimento de Arranque e Paragem”** ajuda-o a arrancar e parar a máquina.

O guia de **“Resolução de Problemas”** ajuda-o caso tenha um problema com a sua máquina.

A secção **“Assistência”** destina-se a ajudá-lo nas operações de manutenção geral e assistência da sua máquina.

A secção **“Peças Sobressalentes”** mostra-lhe os componentes pormenorizados da sua máquina e os números de partes relevantes, no caso de precisar de substituir alguma.

A secção **“Garantia”** pormenoriza o tipo de cobertura da garantia e o procedimento de apresentação de reclamações.

A secção **“Declaração de Conformidade”** apresenta as normas a que a construção da máquina obedeceu.

Directivas relativas às anotações.

O texto contido neste manual ao qual se deve prestar especial atenção é apresentado da seguinte maneira:



CUIDADO

O produto pode constituir um risco. A máquina ou o seu operador poderão sofrer danos ou ferimentos se os procedimentos não forem escrupulosamente respeitados.



AVISO

A vida do operador pode correr perigo.

Aviso



AVISO

*Antes de operar a máquina ou realizar qualquer operação de manutenção, **DEVERÁ LER e ESTUDAR** este manual.*

CONHEÇA a utilizar os controlos da unidade com segurança e como deverá proceder para a manutenção de forma segura.

(Observação: Certifique-se de que sabe desligar a máquina antes de a ligar, para o caso de se encontrar em dificuldades.)

Envergue ou utilize **SEMPRE** o equipamento de segurança adequado para a sua protecção pessoal.

Caso **TENHA QUAISQUER DÚVIDAS** sobre a utilização ou manutenção segura desta unidade, **PERGUNTE AO SEU SUPERVISOR OU ENTRE EM CONTACTO COM A Altrad Belle: +44 (0)1298 84606**

Índice

Como Utilizar Este Manual.....	34
Aviso	34
Descrição da máquina.....	35
Dados Técnicos.....	35
Ambiente	35
Segurança Geral	35
Saúde e Segurança.....	36
Verificações prévias ao arranque.....	36
Razões Para a Compactação	36
Procedimento de Arranque e Paragem.....	37
Instruções de Operação.....	38
Guia de Resolução de Problemas	38
Assistência e Manutenção	39 - 40
Garantia.....	40
Certificado de Conformidade.....	2

Descrição da Máquina

P

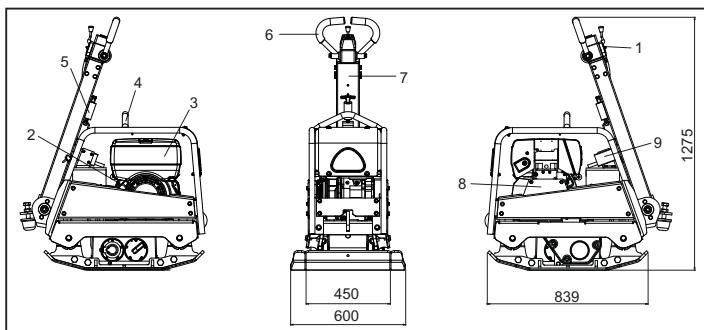

1. Alavanca do acelerador.
2. Punho da injeção de recuo.
3. Tanque de combustível.
4. Ponto de elevação.
5. Alavanca de libertação do travão
6. Comando de inversão do sentido da marcha.
7. Comando principal.
8. Protecção da Correia
9. Chave de Ignição

Dados Técnicos

P

Modelo	60/80
Motor - Hatz 1D81Z Diesel (Hp)	15
Motor - Hatz 1D81Z Diesel Arranque Eléctrico (Hp)	15
Peso do Hatz 1D81Z Diesel (Kg)	475
Peso do Hatz 1D81Z Diesel Arranque Eléctrico (Kg)	505
RPM do Motor - Hatz	3000
Força Centrífuga (kN)	60
Frequência (Hz)	70
Velocidade de Deslocação Max. (m/min)	> 28
Nível de Potência do Ruído (dB(A))	109

* Nível mínimo de EN500 Peça 4

Ambiente

P

Eliminar em segurança



Instruções para a protecção do ambiente. A máquina contém materiais valiosos. Leve os aparelhos e acessórios eliminados para as instalações de reciclagem adequadas.

Componente	Material
Punho	Aço
Tampa da frente	PEAD - Polietileno de Alta Densidade
Estrutura principal	Aço
Placa da base	Aço
Pegas manuais	Espuma de polieuretano
Motor	Alumínio
Suportes flexíveis	Aço e borracha
Peças diversas	Aço e alumínio

Razões para a compactação

P

O solo que tenha sido perturbado ou enchido de novo, reforçado ou alcatroado, apresentará pequenos espaços vazios ou bolsas de ar que, se não forem compactadas, provocarão a ocorrência de um ou de mais problemas:

1. À medida que o trânsito atravessa a superfície de uma área não compactada, o material é comprimido. Isto vai levar a uma cedência da superfície de topo, à medida que os materiais enchem os espaços vazios.
2. Uma situação semelhante ocorre com cargas estacionárias num solo não compactado. A carga (por exemplo, um edifício) vai afundar.
3. Os materiais com espaços vazios são mais susceptíveis à infiltração de águas, levando à erosão. A entrada de águas também pode provocar a expansão do solo devido a temperaturas muito baixas e a sua contração durante períodos de seca. A expansão e a contração são a causa principal de danos nas fundações de um edifício e, geralmente, levam à necessidade de escoramento da estrutura.

A compactação aumenta a densidade do material e, por isso, a sua capacidade de suporte de carga. Reduz espaços vazios de ar e, conseqüentemente, reduz o risco de cedência, de expansão e de contração devido à entrada de água.

Para a sua protecção pessoal e para a segurança dos outros à sua volta, por favor leia e assegure-se que entende completamente a seguinte informação de segurança. É da responsabilidade do operador assegurar-se que entende perfeitamente como utilizar este equipamento de segurança. Se não tiver a certeza acerca da utilização correcta e segura da Compactador de Placas Reversível, consulte o seu supervisor ou o Grupo Belle.

**CUIDADO**

A manutenção imprópria pode ser perigosa. Leia e entenda este capítulo antes de realizar qualquer manutenção, assistência ou reparação.

- Este equipamento é pesado e não deve ser levantado por uma única pessoa; ou PEÇA AJUDA ou utilize um equipamento de elevação adequado.
- Proceda à vedação da zona de trabalho e mantenha o público e pessoal não autorizado a uma distância segura.
- Deve ser utilizado Equipamento de protecção pessoal (EEP) pelo operador sempre que o equipamento estiver a ser utilizado (consulte Higiene e Segurança).
- Assegure-se que sabe como **DESLIGAR** este equipamento em segurança antes de o **LIGAR**, em caso de dificuldade.
- **DESLIGUE** sempre a máquina antes de proceder a operações de transporte, de deslocação na obra ou de assistência.
- Durante a sua utilização, o motor fica muito quente. Deixe que o motor arrefeça antes de o tocar. Nunca deixe o motor a trabalhar sozinho.
- Nunca retire nem mexa nas as protecções instaladas. Elas existem para a sua protecção. Verifique sempre o bom estado e a segurança das protecções. Se faltarem ou estiverem em mau estado, **NÃO UTILIZE O COMPACTADOR** até que a protecção tenha sido reparada ou substituída.
- Não opere o compactador se se sentir doente, cansado ou sob a influência de álcool ou de drogas.

Segurança do combustível**CUIDADO**

O combustível é inflamável. Pode causar ferimentos ou danos materiais. Desligue o motor, extinga todas as chamas vivas e não fume enquanto enche o depósito de combustível. Limpe sempre qualquer combustível derramado.

- Antes reabastecer depósito, desligue o motor e deixe-o arrefecer.
- Quando estiver a reabastecer, **NÃO FUME** ou permita qualquer chama viva na área.
- Combustível derramado deve ser tornado seguro imediatamente, através da utilização de areia. Se derramar combustível na sua roupa, mude-a.
- Armazene o combustível num contentor aprovado e construído para o efeito, longe de calor ou de fontes de ignição.

Vibração

A Operação do compactador transmite alguma vibração através da pega para as mãos do operador. A gama RPC do Grupo Belle foi especificamente concebida para reduzir os níveis de vibração da mão e do braço. Consulte as especificações e a ficha técnica sobre os níveis de vibração e os tempos de utilização (exposição máxima diária recomendada). NÃO exceda os tempos de utilização máximos.

Equipamento de protecção pessoal

O Equipamento de protecção pessoal adequado deve ser utilizado, ou seja, óculos de protecção, luvas, protectores de ouvidos, máscara de pó e calçado com biqueira protegida em aço. Utilize roupa adequada para o trabalho que está a fazer. Apanhe o cabelo comprido e remova qualquer peça de joalheria que possa ficar presa nas peças que se movem. Proteja sempre a pele do contacto com o cimento.

Pó

O processo de compactação vai ocasionalmente produzir pó que pode ser perigoso para a sua saúde. Utilize sempre uma máscara adequada ao pó que está a ser produzido.

Combustível

Não ingira combustível ou inale os seus vapores e evite o contacto com a sua pele. Lave o combustível abundantemente com água imediatamente. Se tiver combustível nos olhos, irrigue com muita água e procure assistência médica o mais rápido possível.

Fumos de escape**AVISO**

Os fumos de escape produzidos por este equipamento são altamente tóxicos e podem matar.

Não opere o compactador em interiores ou num espaço confinado e assegure-se que a área está ventilada adequadamente.

Inspeção prévia ao arranque

A seguinte pré-inspecção tem que ser levada a cabo antes do início de cada sessão de trabalho ou a cada quatro horas de utilização, das duas a que ocorrer primeiro. Por favor, consulte o capítulo de assistência para uma orientação pormenorizada. Se for detectada qualquer falha, o compactador não pode ser utilizado até que a falha seja rectificada.

1. Inspeccione o compactador pormenorizadamente relativamente a quaisquer sinais de dano. Verifique que os componentes estão presentes e seguros. Preste especial atenção à protecção da correia de transmissão.
2. Verifique que o óleo do motor e que o óleo hidráulico estão aos níveis necessários.
3. Verifique o combustível do motor e encha se necessário.
4. Verifique se não existem fugas de combustível, de óleo, ou hidráulicas.

Motor Hatz a Diesel (Punho Aluído)

1. Se possível, desengate o motor de qualquerequipamento a que esteja acoplado.O equipamento auxiliar deverá ser sempre colocado desengatado.
2. Deslocar a alavanca de velocidades „1“ para a posição 1/2 START ou max. START, conformenecessário.Seleccionar uma velocidade mais baixa domotor reduzirá o fumo no arranque
3. Assegure-se de que a alavanca de paragem„2“ (extra opcional) está na posição „START“(trabalhar).
4. Rodar a alavanca de descompressão até atin-gir a posição STOP „1“.Nesta posição ouve-se o sistema automáticode descom pressão a engrenar e nessa altura omotor pode ser accionado.
5. Após o dispositivo automático de descompres-são ter engrenado e atingido a sua posição limi-te, são necessárias cinco voltas da manivelapara que aumente a compressão do motor demodo a voltar a trabalhar.
6. Segurar a alavanca da manivela de arranquecom ambas as mãos e fazê-la girar numa velocidade crescente. A velocidade máxima derotação tem que ser alcançada na altura emque a alavanca de descompressão voltou paraa posição „0“ (compressão). Logo que omotor tenha arrancado, retirar a manivela de arranque do respectivo encaixe.
7. Se o motor girar em sentido contrário devidoa não se girar a manivela com a firmeza sufi-ciente (o motor poderá mesmo começar a agir em sentido contrário), solte a manivelade arranque imediatamente e páre o motor.
8. Para arrancar novamente o motor, aguarde atése encontrar em repouso e repita os preparati-vos de arranque.

Motor Hatz a Diesel (Arranque Eléctrico)

1. Com a alavanca de descompressão na posição “0”, inserir a chave de ignição e rodá-la para a posição “I” (As luzes de aviso de carga de bateria e de pressão de óleo deverão acender).
2. Rodar a chave de ignição para a posição “II”.
3. Assim que o motor arrancar, libertar a chave de ignição que deverá regressar por si mesma à posição “I” e permanecer nesta posição durante a operação. As luzes de aviso da carga da bateria e de pressão de óleo dever-se-ão apagar a seguir ao arranque. A luz de aviso “1” ficará ligada enquanto o motor estiver a trabalhar.
4. Se não estiver a trabalhar correctamente, parar imediatamente o motor e rectificar a avaria. (Consultar o Guia de Avarias).
5. O mostrador “4” de temperatura do motor (equipamento adicional) acende se a temperatura na cabeça do cilindro estiver demasiado alta. Desligar o motor e procurar a causa.

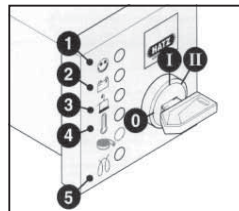

CUIDADO

*Nunca operar o arranque eléctrico com o motor a trabalhar ou enquanto está a parar. Existe o risco de partir um dente da roda da coroa ou o pinhão de ataque.
Nunca parar o motor com a alavanca de descompressão. Durante as pausas ou no fim do trabalho, dever-se-á guardar a pega de arranque e a chave de ignição em local seguro, fora do alcance de pessoal não autorizado.*

6. Antes de voltar a ligar o motor rodar sempre a chave de ignição de volta para a posição “0”. O bloqueio de repetição evita que o motor de arranque engate e possíveis danos quando o motor está a trabalhar.
7. Mover a alavanca de controlo de velocidade de volta para a posição “1” (posição de paragem).
8. Nos motores em que não existe regulação para baixo regime, mover a alavanca de controlo de velocidade “1” para trás e em seguida a alavanca de paragem “2” na direcção de PARAR “STOP”. Manter nessa posição até o motor parar.
9. Libertar a alavanca de paragem “2” assim que o motor parar, certificando-se que esta regressou à sua posição normal (as luzes de aviso de carga de bateria e de pressão de óleo acenderão).
10. Rodar a chave de ignição para a posição “0” e retirá-la. As luzes de aviso dever-se-ão apagar.

• **Leve o compactador para onde para onde ele é necessário**

Quando for necessário utilizar equipamento de elevação para posicionar o compactador, certifique-se que o equipamento de elevação tem um LTC (Limite de Carga de Trabalho) adequado ao peso de compactadores (consulte o capítulo Ficha Técnica ou a placa de série de máquina). Fixe correias ou cabos de suspensão de carga APENAS ao ponto de elevação no topo do compactador.

• **Depois de levar a cabo as verificações listadas no capítulo Pré Arranque pode arrancar o motor**

A gama de compactadores RPC do Grupo Belle é equipada com uma embraiagem centrífuga o que permite ao motor trabalhar em ponto morto sem mexer na caixa de velocidades. À medida que a velocidade do motor aumenta, a embraiagem será engatada e accionará o vibrador. Para uma correcta operação, a velocidade do motor deve estar regulada para o máximo.

• **Coloque o estrangular dor no máximo e utilize o controlo do manípulo de direcção para orientar e virar o compactador**

O manípulo de controlo foi concebido de modo a que quando está a ser utilizado em marcha- atrás e o operador o solta por qualquer razão, o manípulo automaticamente se coloca no modo para a frente. Esta é uma das mais importantes características de segurança da máquina.

Durante a sua operação normal, não deverá ter que empurrar o compactador mas sim deixá-lo trabalhar ao seu próprio ritmo. A velocidade de movimento será determinada pela condição da superfície que está a ser compactada.

Deve ser utilizada cautela quando se opera o compactador em marcha-atrás. Asssegure-se de que não existem obstruções ou imprevistos na viagem quando opera em marcha-atrás.

Se a superfície a ser compactada se encontrar num declive, dever-se-á utilizar um grande cuidado quando se controla a direcção de movimento do compactador. Se necessário, utilize uma corda adequada amarrada ao compactador um ponto baixo do chassis, de modo a permitir a um ajudante ajudar a suportar o peso do compactador. Trabalhe para cima e para baixo o declive, nunca na transversal.

• **Trabalhe com o compactador sobre uma superfície de uma forma organizada até que a compactação requerida tenha sido atingida**

Quando existir uma quantidade de diferentes camadas a serem compactadas de forma sobreposta, compacte cada uma delas individualmente.

• Para parar a vibração do compactador, coloque acelerador em funcionamento ao ralenti. Para parar o motor, consulte o procedimento de início/fim adequado.

Problema	Causa	Solução
O motor não trabalha.	Falta de combustível.	Abra o tampão do combustível. Encha o depósito de combustível
	O motor está desligado.	Ligue o motor.
	Vela de ignição obstruída.	Limpe e acerte novamente a folga.
	O motor está frio.	Feche o obturador de arranque.
	O motor está afogado.	Honda, abra o obturador de arranque, abra completamente o acelerador e puxe a ignição de recuo até que o motor dispare. Hatz, coloque o controlador de velocidade emparado, puxe a ignição de recuo cinco vezes e repita o procedimento de início.
O motor ainda não arranca. A unidade não se move.	Falha grave.	Contacte o seu Agente ou o Grupo Belle.
	A velocidade do motor é demasiado baixa.	Acertar a velocidade do motor para rápido.
	A correia de transmissão está frouxa.	Ajuste a tensão da correia
	Filtro de ar obstruído.	Limpe ou substitua o filtro de ar.
	Embraiagem gasta ou estragada.	Repare ou substitua conforme necessário.
	Falha no transmissor.	Contacte o seu Agente ou o Grupo Belle.
Baixa velocidade de deslocação.	Falha na caixa de velocidades.	Contacte o seu Agente ou o Grupo Belle.
	Demasiado óleo na cabeça hidráulico. Deficiente ajuste do sistema de controlo.	Reduza o nível de óleo. Contacte o seu Agente ou o Grupo Belle.
Baixa velocidade em marcha-atrás.	Óleo a menos na cabeça hidráulica.	Encha e sangre o sistema.
	Ar no controlo do sistema.	Sangre o sistema de controlo.
	Ajuste errado do sistema de controlo.	Contacte o seu Agente ou o Grupo Belle.
Perda de óleo hidráulico.	Fuga nos conectores.	Sele de novo os conectores.
	Mangueira hidráulica com hidráulica.	Substitua a mangueira defeito.
	Selo do Pistão na caixa de velocidades com defeito.	Contacte o seu Agente ou o Gruppo Belle
A máquina desloca-se errática.	Amortecedores defeituosos.	Substitua os quatro de forma amortecedores.

A gama "RPC" do Grupo Belle dos Compactadores de Placa Reversíveis é concebida para muitos anos de operação sem problemas. No entanto, é importante que a manutenção simples e regular referida neste capítulo seja levada a cabo. É recomendado que seja um Agente autorizado pelo Grupo Belle a realizar todas as grandes manutenções e reparações. Utilize sempre peças de substituição genuínas do Grupo Belle. A utilização de peças não originais pode anular a nossa garantia.

Antes de realizar qualquer manutenção nesta máquina, desligue o motor. Se estiver a trabalhar com um motor a gasóleo certifique-se que o interruptor de paragem está na posição "parado".

Coloque sempre o compactador ao nível do solo de modo a assegurar-se que os níveis de fluidos são lidos correctamente. Utilize apenas os óleos recomendados (consulte o quadro da página seguinte).

Período de rodagem

Quando utilizar o compactador pela primeira vez, o óleo do motor tem que ser mudado após o período inicial de rodagem (consulte o manual do produtor do motor para mais pormenores). A tensão da correia deve ser verificada após quatro horas de utilização)

Correia de transmissão

Remova a protecção da correia e verifique a tensão da correia através de uma ligeira pressão com o dedo no topo da correia, da forma mais central possível entre a transmissão do motor e a polia do vibrador. A correia deve ceder entre 10 a 15 mm aproximadamente. Se a tensão da correia necessitar de um ajuste, solte o perno de ajuste de tensão de correia e deslize para a direita. Uma vez ajustado, volte a apertar o perno e verifique a tensão da correia uma segunda vez. Finalmente, volte a colocar a protecção da correia, assegurando-se de que está correcta e seguramente encaixada

Manutenção de Rotina		Cada 8 Horas	Primeiro mês / 50 Horas	150 Horas	250 Horas	500 Horas
Óleo do motor	Chequear nível	✓				
	Substitua		✓		✓	
Filtro de Ar	Verifique o Estado/Limpe		✓			
	Substituir conforme necessário. / Cada 12 mês					
Vela de Ignição	Substitua					✓
Cinta da transmissão	Tensão		✓		✓	

Tipo de Óleo/Combustível e Quantidade - Tipo de Vela de Ignição

	Tipo de Óleo	Quantidade	Tipo de Combustível	Capacidade	Tipo de vela de Ignição	Folga do Eléctrodo (mm)
Motor a Gasóleo Hatz 1D81Z	S.A.E. 10W 30	1.8l	Gasóleo (BS2869)	10	N/A	N/A

Tipo de óleo e quantidade

Componente	Tipo de óleo	Hatz 1D81Z
Caixa de velocidades	S.A.E. 75W-90	1.2l
Controlo hidráulico	Shell Tellus 32	0.2l
	Fuchs Renolin MR520	0.2l



CUIDADO

DURANTE ESTE PROCEDIMENTO EM QUE SE PÕE A MÁQUINA A TRABALHAR, RECOMENDA-SE A COLOCAÇÃO DE UM TAPETE DE BORRACHA OU EQUIVALENTE POR BAIXO DA MÁQUINA PARA ABSORVER ALGUMA DA VIBRAÇÃO.

Sangrar o sistema hidráulico

1. Colocar a máquina na posição de estacionar e em solo nivelado.
2. Retirar o tampão de enchimento e encher com óleo a cabeça da bomba de controlo. Parar assim que atingir a marca de nível máximo, que está indicada na cabeça.
3. Devagar, bombear a alavanca de controlo da posição de "Movimento para a frente" para a de "Movimento para trás" até o nível de óleo descer.
4. Voltar a encher com óleo a cabeça da bomba de controlo até ao nível máximo. Continuar a bombear a alavanca até sentir resistência e esta bloquear na posição de "Movimento para trás".
5. Repor o tampão de enchimento e testar a máquina.

Montagem da Bomba de controlo

- 1 Limpe cuidadosamente o interior do encaixe com ar comprimido. Verifique se há arranhões nos diâmetros dos O-rings e se não há arestas vivas.
- 2 Pressione o mancal no encaixe.
- 3 Lubrifique o vedante com óleo hidráulico e insira-o na cremalheira (abra a cremalheira de lado).
- 4 Lubrifique a cremalheira com óleo hidráulico e insira-o no encaixe até que o vedante esteja na ranhura, assegurando-se que os dentes estão na posição correcta. Quando o vedante estiver na ranhura, representa movimento para a frente.

**CUIDADO**

In de achteruitstand lopen de bedieningshendels evenwijdig met het huis in de richting van de bediener.

- 5 Após lubrificar o pinhão (sem os O-Rings), insira-o no encaixe e na cremalheira. Verifique o movimento da cremalheira para a frente e para trás. (Consulte **ATENÇÃO**).
- 6 Retire o pinhão e encaixe os dois O-rings, assegurando-se que não apresentam estragos.
- 7 Lubrifique o pinhão e os O-rings com óleo hidráulico e insira-os cuidadosamente no encaixe. Assegure-se que a cremalheira está na posição correcta, sendo a mais fácil a posição de inversão de marcha.
- 8 Coloque o encaixe no lado do betume e encaixe os O-rings na parte de baixo. É recomendado o vedante LOCTITE S18.
- 9 Monte o Conector Hidráulico e o Dowty Washer utilizando o **LOCTIT E243**
- 10 Monte o suporte e fixe-o com quatro parafusos e anilhas utilizado o **LOCTITE 243**.
- 11 Aperte pouco o bujão e as anilhas. **NÃO APERTE**.

A sua nova Compactador de placas "RPC" do Grupo Belle apresenta uma garantia para o comprador original durante um período de um ano (12 meses) a partir da data efectiva de compra. A garantia da Grupo Belle é contra defeitos de concepção, materiais e mão-de-obra.

Os seguintes pontos não são cobertos pela garantia da Grupo Belle:

1. Danos causados por abuso, uso indevido, quedas ou outros danos semelhantes causados por ou como resultado de incumprimento das instruções de montagem, operação ou manutenção do utilizador.
2. Alterações, adições ou reparações realizadas por pessoal exterior à "Altrad Belle" ou aos seus agentes autorizados.
3. Custos de transporte ou expedição de e para a "Altrad Belle" ou seus agentes autorizados para reparação ou avaliação por conta de uma reclamação com base na garantia relativa a qualquer máquina.
4. Custos de material e/ou mão-de-obra para renovar, reparar ou substituir componentes devido a desgaste e usura normais.

Os seguintes componentes não estão cobertos pela garantia.

- Correia de transmissão
- Filtro de ar do motor
- Vela de ignição do motor

A "Altrad Belle" e/ou os seus agentes autorizados, directores, empregados ou seguradores não serão considerados responsáveis por danos, perdas ou despesas, consequentes ou outros, relativos ou devido a incapacidade de usar a máquina para qualquer finalidade.

Reclamações de Garantia.

Todas as reclamações de garantia deverão ser primeiramente dirigidas ao Altrad Belle, por telefone, fax, E-mail ou por escrito.

Para reclamações de garantia:

Altrad Belle Warranty Department,
Sheen, Nr. Buxton
Derbyshire
SK17 0EU,
England

Tel: +44(0)1298 84606

Fax: +44 (0)1298 84722

Email : Warranty@belle-group.co.uk

Het Gebruik Van Deze Handleiding



Deze handleiding is een hulpmiddel om de 'RPC'-schakelplaat op veilige wijze te bedienen en te onderhouden. Deze handleiding is bestemd voor leveranciers en bedieners van de 'RPC'.

Voorwoord

In de sectie '**Machinebeschrijving**' maakt u kennis met de inrichting en bedieningsorganen van de machine.

In de sectie '**Milieu**' staan aanwijzingen over hoe u afgedankte machines op een milieuvriendelijke wijze kunt afvoeren voor recycling.

In de sectie '**Algemene veiligheid**' en '**Gezondheid en veiligheid**' wordt uitgelegd hoe u de machine dient te gebruiken om uw veiligheid en die van anderen te kunnen waarborgen.

In de sectie '**Aan- en uitzetten**' vindt u aanwijzingen voor het aanzetten en stilzetten van de machine.

Met behulp van de '**Storingzoekgids**' kunt u een mogelijk probleem met uw machine opsporen en verhelpen.

In de sectie '**Onderhoud**' vindt u aanwijzingen m.b.t. onderhoudswerkzaamheden van algemene aard aan uw machine.

In de sectie '**Garantie**' vindt u bijzonderheden over de aard van de garantiedekking en hoe u een claim uit hoofde van de garantie indient.

In de sectie '**Conformiteitsverklaring**' staan de normen in overeenstemming waarmee de machine is gebouwd.

Richtlijnen met betrekking tot de notaties

Aandachtspunten in deze handleiding worden op de volgende wijze aangegeven:



VOORZICHTIG

Het product kan aan een risico blootstaan. De machine kan schade oplopen of u kunt letsel oplopen indien de procedures niet op de juiste wijze worden uitgevoerd.



WAARSCHUWING

Het leven van de bediener kan op het spel staan.

Veiligheidsvoorschriften



WAARSCHUWING

*Voordat u met deze machine gaat werken of er enig onderhoud aan gaat uitvoeren, moet u eerst deze handleiding **AANDACHTIG DOORLEZEN**.*

Zorg dat u **WEET** hoe u de machine op veilige wijze bedient en wat u moet doen om die in een veilige staat van onderhoud te houden. (N.B. Zorg dat u weet hoe u de machine moet uitschakelen voordat u die inschakelt, voor het geval dat u in moeilijkheden mocht raken.)

Draag of gebruik **ALTIJD** de passende veiligheidsmiddelen die vereist zijn voor uw persoonlijke bescherming.

Mocht u **VRAGEN** hebben over het op veilige wijze gebruiken of onderhouden van deze machine, GA DAN NAAR DE UITVOERDER OF NEEM CONTACT OP MET DE BELLE GROEP: +44 (0) 1298 84606

Inhoudsopgave



Het gebruik van deze handleiding	41
Veiligheidsvoorschriften	41
Machinebeschrijving	42
Technische gegevens	42
Milieu	42
Algemene veiligheid	42
Gezondheid en veiligheid	43
Controles bij stilstaande motor	43
Het doel van verdichting	43
Aan- en uitzetten	44
Bedieningsvoorschriften	45
Storingzoekgids	45
Onderhoud	45 - 46
Garantie	46
Conformiteitsverklaring	2

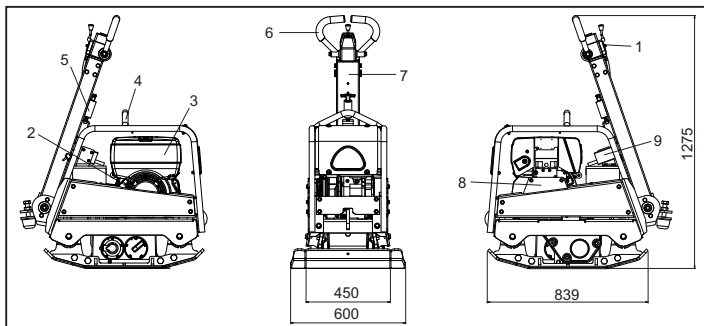

1. Gashendel.
2. Repeteerstarter.
3. Brandstoftank.
4. Hijspunt
5. Ontgrendelpal hendel.
6. Vooruit-/achterhendel.
7. Hoofdhandgreep.
8. Riembeschermkap.

Model	60/80
Motor - Hatz 1D81Z Diesel (Hp)	15
Motor - Hatz 1D81Z Diesel Elektrische Start (Hp)	15
Gewicht - Hatz 1D81Z Diesel (Kg)	475
Gewicht - Hatz 1D81Z Diesel Elektrische Start (Kg)	505
Motortoerental - Hatz	3000
Centrifugaalkracht (kN)	60
Frequentie (Hz)	70
Maximale loopsnelheid (m/min)	> 28
Geluidsvermogen (dB(A))	109

* Minimumniveau overeenkomstig NEN-EN 500 Deel 4

Doelmatige verwijdering.



Voorschriften voor de bescherming van het milieu. De machine bevat waardevolle materialen. Breng de afgedankte machine en toebehoren naar een bedrijf dat dergelijke machines op milieuvriendelijke wijze ontmantelt.

Component	Materiaal
Hendel	Staal
Voordekkel	HDPE
Hoofdframe	Staal
Vloerplaat	Staal
Handgrepen	Polyurethaanschuim
Motor	Aluminium
Flexibele Ophangpunten	Staal en Rubber
Diverse Onderdelen	Staal en Aluminium

In grond die verstoord is geweest, in nieuw opgebrachte grond of in een nieuw aangelegde onderlaag en asfalt zitten kleine holtes of luchtzakjes die, indien ze niet verdicht worden, tot een of meer problemen zullen leiden.

1. Het verkeer dat over het oppervlak van een niet-verdicht gebied rijdt, zorgt ervoor dat het materiaal wordt samengedrukt. Dit leidt tot verzakking van de toplaag doordat het materiaal de holtes opvult.
2. Een soortgelijke situatie doet zich voor met statische belastingen op niet-verdichte grond. De belasting (bijv. een gebouw) verzakt dan.
3. Materialen met holtes erin zijn gevoeliger voor waterindringing, met erosie tot gevolg. Bovendien kan door het indringen van water de bodem uitzetten bij vriestemperaturen en samentrekken tijdens periodes van droogte. Uitzetting en samentrekking zijn een belangrijke oorzaak van schade aan de fundering van gebouwen. Ten gevolge hiervan is het doorgaans noodzakelijk het fundament van dergelijke gebouwen te verstevigen.

Door verdichting wordt de dichtheid van het materiaal vergroot en daarmee de belastbaarheid ervan vergroot. Hierdoor worden luchtholtes verkleind en daarmee het risico van verzakking, uitzetting en samentrekking als gevolg van indringend water.

Bestudeer voor uw eigen bescherming en voor de veiligheid van degenen om u heen a.u.b. de onderstaande informatie m.b.t. de veiligheid totdat u alles volledig begrepen heeft. Het is de verantwoordelijkheid van de bediener ervoor te zorgen dat hij/zij precies weet hoe er veilig met dit materieel gewerkt kan worden. Als u er niet zeker van bent hoe u de 'RPC'-schakelplaat op veilige en juiste wijze gebruikt, ga dan naar uw uitvoerder of win advies in bij de Belle Groep



VOORZICHTIG

Onoordeelkundig onderhoud kan gevaarlijk zijn. Lees deze sectie door en ga pas onderhouds- of reparatiewerkzaamheden verrichten als u alles goed begrepen heeft.

- Deze machine is te zwaar om alleen te tillen. Vraag iemand om mee te helpen tillen of gebruik geschikte hijsapparatuur.
- Zet het werkgebied af en houd toeschouwers en voorbijgangers en onbevoegd personeel op een veilige afstand.
- De bediener is verplicht telkens persoonlijke beschermingsmiddelen (PBM) te dragen wanneer hij/zij deze machine gebruikt (zie Gezondheid & Veiligheid).
- Zorg dat u weet hoe u deze machine op veilige wijze **UIT** kunt schakelen voordat u die inschakelt, voor het geval dat u in moeilijkheden mocht raken.
- Zet de motor altijd **UIT** alvorens de machine te vervoeren, op het werkerrein te verplaatsen of te onderhouden.
- Tijdens gebruik kan de motor erg heet worden, laat de motor eerst afkoelen voordat u die aanraakt. Laat de machine nooit onbeheerd en/of met draaiende motor achter.
- Verwijder nooit, en verander nooit iets aan, beschermkappen, ze zitten er voor uw bescherming. Controleer altijd of beschermkappen in goede staat verkeren en goed bevestigd zijn. Indien welke ervan ook beschadigd zijn of ontbreken, GA DAN PAS WEER MET DE TRILPLAAT WERKEN wanneer de beschermkap is teruggeplaatst of gerepareerd.
- Werk niet met de trilplaat wanneer u ziek bent, u zich moe voelt, of wanneer u onder invloed van alcohol of medicijnen verkeert.

Veilige omgang met brandstof



VOORZICHTIG

Brandstof is brandbaar. Dit kan leiden tot letsel en schade aan goederen. Zet de motor uit, doof open vuur en rook niet tijdens het tanken van brandstof. Veeg eventueel gemorste brandstof altijd op.

- Zet de motor af en laat die afkoelen voordat u brandstof gaat tanken.
- Rook **NIET** tijdens het tanken en laat ook geen open vuur in de directe omgeving toe.
- Gemorste brandstof dient onmiddellijk ongevaarlijk gemaakt te worden, m.b.v. zand. Indien u brandstof op uw kleren gemorst hebt, trek dan andere kleren aan.
- Bewaar brandstof in een goedgekeurd, voor dit doel gemaakt vat, uit de buurt van warmte- en ontstekingsbronnen.

Gezondheid en Veiligheid

Trilling

Bepaalde, tijdens het verdichtingswerk teweeggebrachte trillingen worden via de handgreep doorgegeven naar de handen van de bediener. De RPC-serie van de Belle Groep is speciaal ontworpen om de hand-/armtrillingsniveaus te reduceren. Raadpleeg de sectie Specificaties & Technische gegevens voor trillingsniveaus en gebruiksduur (aanbevolen maximale dagelijkse blootstellingsduur). Overschrijd de maximale gebruiksduur NIET.

Persoonlijke beschermingsmiddelen (PBM)

Er moeten geschikte persoonlijke beschermingsmiddelen gedragen worden bij gebruik van deze machine d.w.z. veiligheidsbril, handschoenen, gehoorbeschermers, stofmasker en schoeisel met een stalen neus. Draag kleding die geschikt is voor de werkzaamheden waar u mee bezig bent. Bind lang haar samen en draag geen sieraden die in de bewegende onderdelen van de machine verstrikt kunnen raken. Bescherm de huid altijd tegen contact met beton.

Stof

Tijdens het verdichten komt er zo nu en dan stof vrij, wat schadelijk kan zijn voor uw gezondheid. Draag altijd een masker dat geschikt is voor het soort stof dat vrijkomt.

Brandstof

Zorg dat u geen brandstof binnenkrijgt, adem ook geen brandstofdampen in en vermijd aanraking met de huid. Spoel brandstofspatten onmiddellijk weg. Mocht u brandstof in de ogen krijgen: uitspoelen met heel veel water en zo spoedig mogelijk medische hulp inroepen.

Uitlaatgassen



WAARSCHUWING

De door deze machine geproduceerde uitlaatgassen zijn zeer giftig en kunnen dodelijk zijn!

Werk met de trilplaat niet binnen of in een besloten ruimte, controleer of het werkgebied voldoende geventileerd wordt.

Controles Bij Stilstand Motor

Controle vóór aanvang van de werkzaamheden

De volgende controle moet vóór aanvang van iedere werkperiode of na elke vier bedrijfsuren, welke van beide zich het eerst voordoet, uitgevoerd worden. Raadpleeg de sectie Onderhoud voor meer informatie. Indien er wat voor storing dan ook wordt aangetroffen, mag de trilplaat pas weer gebruikt worden als de storing is verholpen.

1. Inspecteer de trilplaat grondig op tekenen van beschadiging. Controleer of er geen componenten ontbreken en of ze goed bevestigd zijn. Controleer in het bijzonder de riembeschermkap.
2. Controleer het peil van de motorolie en van de hydraulische olie en vul zo nodig olie bij.
3. Controleer het motorbrandstofpeil en vul zo nodig brandstof bij.
4. Controleer op lekkage van brandstof, olie en hydraulische vloeistof.

Hatz Diesel Engine (Startslinger)

1. Motor, indien mogelijk, van de machine waardeze is opgebouwd loskoppelen. Schakel demachine op onbelast.
2. Zet de toerentalverstelhefboom „1“ in de standSTART of in de middenpositie tussen deSTART- en STOP stand in. In het laatste gevalrookt de motor minder kort na het starten.
3. Let er op dat de stophefboom, indien ge-monteerd, in de stand START staat
4. Dekompressiehefboom tot aan aanslag „1“draaien. In deze stand is automatische dekom-pressie geheel ingeschakeld.
5. Als de dekompressiehefboom tot aan de aanslag„1“ gedraaid is, duurt het vijf omwentelingenvoordat de motor weer compressie maakt enaan kan slaan.
6. Aanzetslinger met beide handen vastpakken enmet toenemende snelheid draaien. Wanneer dedekompressiehefboom stand „0“ bereikt heeft,moet de hoogst mogelijke snelheid bereiktzijn. Zodra de motor start, aanzetslinger uit deslingersteun nemen.
7. Treedt tijdens het starten door onvoldoendekrachtig slingeren een terugslag op, waarbij demotor onder bepaalde omstandigheden integengestelde draairichting kan aanslaan, laatdan de startslinger onmiddellijk los en stop demotor.
8. Wacht tot de motor volledig tot stilstand is gekomen, en begin dan met een nieuwe start-procedure.

Hatz Dieselmotor (Elektrische Start)

1. Steek met de decompressiehandel in de stand '0' de sleutel in het contact en draai deze in positie 'I' (Accuoplaader- en oliedrukwaarschuwinglichtjes lichten op)
2. Draai de startsleutel in positie 'II'
3. Zodra de motor loopt, laat u de startsleutel los. Deze moet automatisch terugkeren naar positie 'I' en op die positie blijven staan tijdens de bediening. Accuoplaad- en oliedrukwaarschuwinglichtjes moeten meteen na het starten uitgaan Indicatorlichtje '1' is opgelicht wanneer de motor in werking is.
4. Stop als er iets fout lijkt te gaan onmiddellijk de motor en verhelp het probleem. (Zie de Handleiding Probleemoplossing)
5. De motortemperatuurdisplay '4' (extra uitrusting) licht op wanneer de temperatuur van de cilinderkop te hoog is. Schakel de motor uit en zoek de oorzaak van het probleem.

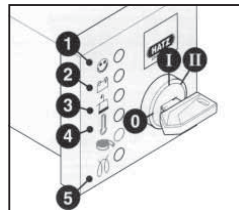
**VOORZICHTIG**

Activeer nooit de elektrische startknop wanneer de motor loopt of uitloopt naar stilstand. Het gevaar bestaat dan dat het startrondsel of de vertanding van de starterkrans breekt. Zet de motor nooit stil door de decompressiehandel te verzetten. Tijdens arbeidspauzes of aan het einde van een werkperiode, dient u de starthendel en de startsleutel op een veilige plaats te bewaren, buiten het bereik van niet bevoegde personen.

6. Draai de startsleutel altijd in positie '0' voordat u de motor opnieuw start. Door opnieuw te vergrendelen, voorkomt u dat de startmotor opnieuw ingeschakeld wordt en mogelijkerwijze defect raakt terwijl de motor nog draait.
7. Zet de controlehendel voor de snelheid op '1' en terug in de STOP-positie.
8. Zet bij motoren waarbij men geen toegang heeft tot de lagere motorensnelheden de controlehendel '1' terug en zet dan de stophendel '2' in de richting van STOP. Houd de hendel in die positie tot de motor stilstaat.
9. Laat de stophendel '2' los wanneer de motor tot stilstand is gekomen en controleer of de hendel terugkeert naar zijn normale positie . (De oplaad- en oliedruklichtjes zullen oplichten)
10. Draai de sleutel in de 0-positie en verwijder de sleutel. De lichten dienen dan uit te gaan.

- Breng de trilplaat naar de gewenste plaats.**
 Controleer, indien de trilplaat met behulp van een hijswerktuig op de werkplek gezet moet worden, of het werktuig een WLL (maximale hijslast) heeft die toereikend is voor het gewicht van de trilplaat (zie de sectie Technische gegevens of het typeplaatje van de machine). Gebruik geschikte kettingen of stropen en bevestig die UITSLUITEND aan het hijspunt op de trilplaat.
- Na voltooiing van de in de sectie 'Controles bij stilstaande motor' vermelde controles, kunt u de motor aanzetten.**
 Triplaten uit de 'RPC'-serie van de Belle Groep zijn voorzien van een centrifugaalkoppeling; hierdoor kan de motor stationair lopen zonder de tandwielschakelkast aan te drijven.
 Wanneer het toerental van de motor wordt opgevoerd, zal de koppeling inschakelen en zal de motor de tandwielschakelkast gaan aandrijven. Voor een juiste werking dient het motortoerental op het maximum gezet te worden.
- Zet de gashendel op maximum, en bestuur en draai de trilplaat met behulp van de bedieningshendel.**
 Als de bediener met de trilplaat werkt met de bedieningshendel in de achteruitstand en hij de hendel om wat voor reden dan ook loslaat, springt deze automatisch in de vooruitstand. Dit is een belangrijke veiligheidsvoorziening van de machine. Bij normaal bedrijf hoeft u de trilplaat niet te duwen, maar kunt u deze in zijn eigen tempo laten lopen. De werksnelheid is afhankelijk van de toestand van de te verdichten ondergrond. Bij het werken met de schakelplaat in de stand achteruit is voorzichtigheid geboden. Controleer of er zich op de werkplek geen obstakels bevinden en of u niet kunt struikelen wanneer u in de achteruitstand werkt.
 Indien het te verdichten oppervlak op een helling ligt, moet u zeer voorzichtig te werk gaan wat betreft de looprichting van de trilplaat. Bevestig zo nodig een geschikt stuk touw onder aan het chassis van de trilplaat, zodat een helper een deel van het gewicht van de trilplaat kan overnemen. Ga uitsluitend recht een helling op en af, niet dwars eroverheen.
- Voer de trilplaat in een vast patroon over de ondergrond totdat deze voldoende is verdicht.**
 Als er een aantal verschillende lagen boven elkaar moeten worden verdicht, verdicht dan elke laag afzonderlijk.
- Zet de gashendel in de stand voor stationair toerental om de machine te laten stoppen met trillen. Zie voor het uitzetten van de motor de desbetreffende procedure voor aan- en uitzetten.

Storingzoekgids



Probleem	Oorzaak	Oplossing
Motor start niet.	Geen brandstof.	Zet brandstoftoevoer open. Vul brandstoftank.
	Motor staat uit.	Zet motor aan.
	Vuile bougie	Reinig en controleer bougie en stel elektrodenafstand opnieuw af.
	Motor is koud.	Zet choke uit.
Motor is 'verzopen'.		Honda: zet choke open, zet gasklep volledig open, trek aan repeteerstarter totdat motor aanslaat.
		Hatz: zet toerentalregelaar op Stop, trek vijfmaal aan repeteerstarter en herhaal startprocedure.
Motor start nog steeds niet.	Ernstige storing.	Neem contact op met service agent of met Altrad Belle.
Machine beweegt niet.	Motortoerental te laag.	Motortoerentalregelaar op Fast (hoog) zetten.
	Spanning aandrijfriem te laag.	Riemsparing afstellen.
	Luchtfilter verstopt.	Luchtfilter reinigen of vervangen.
	Versleten of beschadigde koppeling.	Koppeling repareren of zo nodig vervangen.
	Aandrijfstoring.	Contact opnemen met agent of met Altrad Belle.
Defecte versnellingsbak.	Contact opnemen met agent of met Altrad Belle.	
Snelheid in vooruitstand te laag.	Te veel olie in hydraulisch systeem.	Overtollige olie aftappen.
	Verkeerde afstelling van regelsysteem.	Contact opnemen met agent of met Altrad Belle.
Snelheid in achteruitstand laag.	Onvoldoende olie in hydraulisch systeem.	Systeem bijvullen en ontluchten.
	Lucht in regelsysteem.	Regelsysteem ontluchten.
	Verkeerde afstelling van.	Contact opnemen met agent of met Altrad Belle
Verlies van hydraulische olie.	Lekkende aansluitnippel.	Aansluitnippel opnieuw afdichten.
	Defecte hydraulische slang	Slang vervangen.
	Defecte zuigerafdichting in versnellingsbak.	Contact opnemen met agent of met Altrad Belle.
Machine werkt.	Beschadigde schokbevestigingen.	Alle vier bevestigingen vervangen.

Onderhoudswerkzaamheden

De schakelplaten in het 'RPC'-assortiment van Altrad Belle staan garant voor een jarenlange probleemloze werking. Het is echter belangrijk dat de in deze paragraaf beschreven eenvoudige onderhoudswerkzaamheden regelmatig worden uitgevoerd. Laat grote onderhouds- en reparatiewerkzaamheden bij voorkeur uitvoeren door een erkende Altrad Belle-dealer. Maak altijd gebruik van originele Altrad Bellevervangingsonderdelen; bij gebruik van niet-originele onderdelen kan de garantie vervallen. Zet de motor uit alvorens onderhoudswerkzaamheden te verrichten. Zorg bij werkzaamheden aan een dieselmotor dat de stopschakelaar in de stand Stop staat.

Plaats de triplaat altijd op een egale ondergrond, zodat de vloeistofniveaus correct kunnen worden afgelezen. Gebruik uitsluitend aanbevolen olietypen (zie tabel op volgende pagina).

Inlooperperiode

Als de triplaat voor het eerst wordt gebruikt, moet de motorolie na de initiële inlooperperiode worden verversed (zie motorhandleiding voor meer informatie). Controleer de riemspanning na vier bedrijfsuren.

Aandrijfriem

Als de riemspanning moet worden afgesteld, draai dan de vier stelschroeven op de antitrilbevestigingen zover los dat de grondplaat kan worden verplaatst. Pas de stand van de grondplaat aan door deze aan de achterkant omhoog te brengen of te laten zakken om de riemspanning respectievelijk te verhogen of te verlagen. Zet na afstelling van de riemspanning de stelschroeven weer vast en controleer de riemspanning nogmaals. Plaats ten slotte de riembeschermkap op de juiste wijze terug en controleer of deze goed vastzit.

Routineonderhoud		Elke 4 Uur	Eerste Mnd / 20 Uur	150 Uur	250 Uur	500 Uur
Motorolie	Peil Controlen	✓				
	Verversen		✓		✓	
Luchfilter	Reinigen / Verversen		✓			
Indien nodig vervangen / Elke 12 mnd						
Versnellingsbakolie	Verversen					✓
Aandrijfriem	Spanning		✓		✓	

Olie- / brandstoftype en hoeveelheid - Bougietype

	Olietype	Hoeveelh (Litre)	Brandstoftype	Inhoud (Litre)	Bougietype	Elektroden- afstand (mm)
Benzina - Motor Hatz 1D81Z	S.A.E. 10W 30	1.8	Benzina (BS2869)	10	NVT	NVT

Olietype en hoeveelheid

Onderdeel	Olietype	Hatz 1D81Z
Versnellingsbak	S.A.E. 75W-90	1.2 Litre
Hydraulisch	Shell Tellus 32	0.2 Litre
	Fuchs Renolin MR520	0.2 Litre

**VOORZICHTIG**

Het is aan te bevelen de machine gedurende deze gehele procedure op een rubber mat (of equivalent) te plaatsen om de trillingen gedeeltelijk te absorberen.

Ontluchten van het hydraulisch systeem

1. Zorg dat de machine in een stationaire stand en op een horizontale ondergrond staat.
2. Verwijder de vuldop en vul de kop van de regelpomp met olie. Stop zodra u de indicatie van het hoogste peil hebt bereikt; deze bevindt zich binnenin de kop.
3. Pomp met de bedieningshendel rustig van de stand 'Beweging Vooruit' naar de stand 'Beweging Achteruit', totdat het oliepeil daalt.
4. Vul de kop van de regelpomp bij tot aan het hoogste peil. Blijf net zolang met de hendel doorpompen totdat er weerstand te voelen is, en de hendel zich in de stand 'Beweging Achteruit' vergrendelt.
5. Vul de kop van de regelpomp opnieuw bij tot aan het hoogste peil.
6. Breng de vulplug weer aan en test de machine.

Montage van de regelpomp

1. Maak het huis vanbinnen zorgvuldig schoon met perslucht. Controleer of er geen krassen op de schuifboringen voor O-ringen zitten en of er geen scherpe randen zijn.
2. Pers de bus in het huis.
3. Smeer de cup met rand met hydraulische olie en schuif die op de tandheugel (open kant weg van de tandheugel).
4. Smeer de tandheugel met hydraulische olie en schuif die in het huis tot de cup met rand in de groef zit, en zorg er daarbij voor dat de tanden in de juiste stand staan. Wanneer de cup met rand in de groef zit, vertegenwoordigt dit de vooruitbeweging.

**VOORZICHTIG**

In de achteruitstand lopen de bedieningshendels evenwijdig met het huis in de richting van de bediener.

5. Smeer het rondsel (zonder O-ringen) en breng die vervolgens in het huis en op de tandheugel aan. Controleer de beweging van de tandheugel van vooruit naar achteruit. (Zie **VOORZICHTIG**).
6. Haal het rondsel eruit en breng de twee O-ringen aan. Zorg er daarbij voor dat ze niet beschadigd worden.
7. Smeer het rondsel en de O-ringen met hydraulische olie en breng het geheel voorzichtig aan in het huis. Controleer of de tandheugel in de juiste positie zit; dit gaat het gemakkelijkst wanneer de machine in de achteruitstand staat.
8. Monteer de opvulschijf en borgring. Het kan nodig zijn om vanaf de tegenzijde tegen het rondsel te duwen om ze te kunnen monteren.
9. Plaats het huis aan de vulzijde en breng de O-ringen op het ondervlak aan. Afdichtmiddel **LOCTITE 518** wordt aanbevolen.
10. Monteer de hydraulische aansluitnippel en de Dowty-afdichting met gebruikmaking van **LOCTITE 243**.
11. Monteer de steun en bevestig die met 4 schroeven en afdichtingen met gebruikmaking van **LOCTITE 243**.
12. Monteer de afsluitdop en afdichting los-vast. **NIET VASTDRAAIEN**

Garantie

Op deze 'RPC'-Schakelplaten van Altrad Belle wordt garantie verleend aan de oorspronkelijke koper gedurende een periode van één jaar. Het volgende valt niet onder de garantie van Altrad Belle: ar (12 maanden) vanaf de oorspronkelijke datum van aankoop. De garantie van Altrad Belle is geldig in geval van ontwerp-, materiaal- en fabrieksfouten.

Het volgende valt niet onder de garantie van Altrad Belle:

1. Schade als gevolg van misbruik, verkeerd gebruik, het vallen van de machine, en andere soortgelijke schade als gevolg van het niet opvolgen van de montage-, bedienings- en onderhoudsinstructies.
2. Aanpassingen, montage van extra onderdelen of reparaties door anderen dan Altrad Belle of diens erkende agenten.
3. De kosten van transport- en vervoer van en naar Altrad Belle of diens erkende agenten in verband met reparatie dan wel inschatting van schade aan de machine bij een garantieclaim.
4. Materiaal- en/of arbeidskosten voor het vernieuwen, repareren of vervangen van onderdelen als gevolg van normale slijtage.

De volgende onderdelen vallen niet onder de garantie:

- Aandrijfriem(en)
- LuchtfILTER (motor)
- Elektrodenafstand

Altrad Belle en/of diens erkende agenten, leidinggevenden, medewerkers en verzekeraars kunnen niet aansprakelijk worden gesteld voor gevolgschade of andere schade, verliezen dan wel onkosten in verband met of als gevolg van het onvermogen de machine voor enig doel te gebruiken.

Garantieclaims

Garantieclaims dienen in eerste instantie telefonisch, schriftelijk, per fax of per email te worden gericht aan Altrad Belle.

Nummers voor garantieclaims:

Altrad Belle Warranty Department,
Sheen, Nr. Buxton
Derbyshire
SK17 0EU,
England

Tel: +44 (0)1298 84606

Fax: +44 (0)1298 84722

Email : warranty@belle-group.co.uk



Sådan anvendes denne vejledning

Denne vejledning er skrevet for at hjælpe dig med at betjene og serviceeftersøge pladevibratoren forsvarligt. Vejledningen er beregnet for forhandlere og brugere af pladevibratoren.

Forord

Afsnittet om '**Beskrivelse af maskinen**' har til formål at gøre dig fortrolig med maskinens layout og betjeningsanordninger.

Afsnittet om '**Miljø**' giver dig oplysninger om hvordan kasserede maskiner bortskaffes på en miljøvenlig måde.

Afsnittene om '**Generel sikkerhed**' og '**Sundhed og sikkerhed**' forklarer, hvorledes maskinen anvendes for at sikre din egen og offentlighedens sikkerhed.

'**Procedure ved start og standsning**' hjælper dig med at starte og standse maskinen.

'**Fejlfindingsvejledningen**' hjælper dig, hvis du får et problem med maskinen.

Afsnittet om '**Service & vedligeholdelse**' har til formål at hjælpe dig med maskinens generelle vedligeholdelse og serviceeftersyn.

Afsnittet om '**Garanti**' beskriver, hvad garantien dækker og proceduren i forbindelse med garantikrav.

Afsnittet om '**Overensstemmelseserklæring**' viser de standarder, som maskinen er konstrueret i henhold til.

Forskrifter med hensyn til advarselerne.

Tekst i denne vejledning, som der skal henledes særlig opmærksomhed på, er vist på følgende måde:



FORSIGTIG

Produktet kan være udsat for risiko. Maskinen kan blive beskadiget, eller du kan selv komme til skade, hvis disse procedurer ikke udføres på korrekt måde.



ADVARSEL

Brugerens liv kan være i fare.



Advarsel



ADVARSEL

*Før du betjener eller udfører noget vedligeholdelsesarbejde på denne maskine, **SKAL DU GENNEMLÆSE** denne vejledning **GRUNDIGT**.*

VIDE, hvordan du anvender maskinens betjeningsanordninger forsvarligt, og hvad du skal gøre for at udføre sikker vedligeholdelse.

(NB: Sørg for, at du ved, hvordan du skal afbryde maskinen, før du tænder for den, i tilfælde af at du skulle komme i vanskeligheder.)

Brug **ALTD** det korrekte sikkerheds- og beskyttelsesudstyr for din personlige beskyttelse.

Hvis du har **NOGEN SPØRGSMÅL** om den sikre brug eller vedligeholdelse af denne maskine, **SKAL DU SPØRGE DIN SUPERVISOR ELLER KONTAKTE** Altrad Belle: +44 (0) 1298 84606



Indholdsfortegnelse

Sådan anvender du denne vejledning.....	48
Advarsel.....	48
Beskrivelse af maskinen.....	49
Tekniske data	49
Miljø	49
Generel sikkerhed	49
Sundhed og sikkerhed.....	50
Kontrol eftersyn før start.....	50
Grunde til komprimering.....	50
Procedure ved start og standsning	51
Betjeningsvejledning.....	52
Fejlfinding	52
Service & vedligeholdelse	53 - 54
Garanti.....	54
Overensstemmelseserklæring.....	2

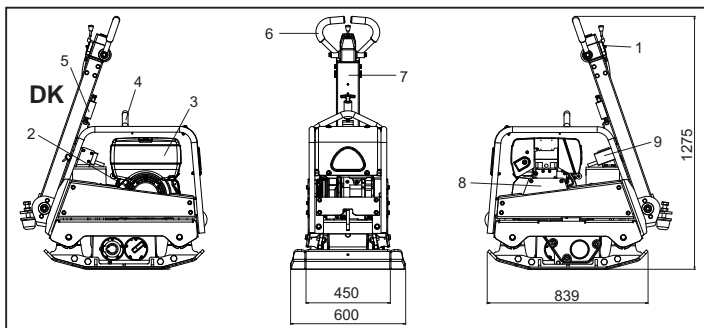

1. Gashåndtag.
2. Rekylistarthåndtag.
3. Brændstoftank.
4. Løftepunkt.
5. Håndtagsudløser.
6. Frem-/bak-styrehåndtag.
7. Hovedhåndtag.
8. Remskærm.

Tekniske Data

Model	60/80
Motor - Hatz 1D81Z Diesel (Hp)	15
Motor - Hatz 1D81Z Diesel elektrisk start (Hp)	15
Vægt - Hatz 1D81Z Diesel (Kg)	475
Vægt - Hatz 1D81Z Diesel elektrisk start (Kg)	505
Motorens Omdrejninger pr.minut - Hatz	3000
Centrifugalkraft (kN)	60
Frekvens (Hz)	70
Maksimal kørehastighed (m/min)	> 28
Lydeffekt (dB(A))	109

* Minimalt niveau i henhold til En500, Del 4

Miljø

Forsvarlig bortskaffelse.



Anvisninger for beskyttelse af miljøet.
Maskinen indeholder værdifulde materialer. Tag den kasserede maskine og dens tilbehør til den relevante genbrugsstation.

Komponent	Materiale
Håndtag	Stål
Frontdæksel	HDPE
Hovedstel	Stål
Bundplade	Stål
Håndtag	Polyurethanskum
Motor	Aluminium
Fleksible monterings	Stål og gummi
Diverse dele	Stål og aluminium

Grunde til komprimering

Jord, som er blevet forstyrret, eller nyopfyldning, underbund og bitumineret afdækningsmateriale vil have små hulrum eller luftlommer, og hvis disse ikke komprimeres, vil det føre til, at der opstår et eller flere problemer.

1. Når der kører trafik hen over overfladen på et ukomprimeret område, trykkes materialet sammen. Dette fører til nedsynkning af den øverste overflade, når materialet fylder hulrummene.
2. Der opstår en lignende situation med statiske belastninger på ukomprimeret jord. Underlaget (f.eks. en bygning) vil synke.
3. Materialer med hulrum er mere modtagelige for vandnedsivning, hvilket fører til nedbrydning. Indtrængen af vand kan også bevirke, at jorden udvider sig i frostvejr og trækker sig sammen i varme perioder. Udvidelse og sammentrækning er den vigtigste årsag til beskadigelse af bygningsfundamenter og fører normalt til, at det bliver nødvendigt at undermure.

Komprimering øger materialets tæthed og øger derfor dets bæreevne. Reduceres lufthulrum, nedsættes risikoen for sammensynkning, udvidelse og sammentrækning på grund af indtrængen af vand.



Generel Sikkerhed

Af hensyn til din egen personlige beskyttelse og evt. omkringståendes sikkerhed bedes du venligst læse og sikre, at du fuldt ud forstår følgende sikkerhedsinformation. Det er brugerens ansvar at sikre, at han/hun fuldt ud forstår, hvordan denne maskine betjenes forsvarligt. Hvis du ikke er sikker på den forsvarlige og korrekte brug af pladevibratoren, bedes du venligst spørge din supervisor eller Altrad Belle til råds.



FORSIGTIG

Forkert vedligeholdelse kan være farlig. Gennemlæs dette afsnit, så du forstår det, før du udfører vedligeholdelse, serviceeftersyn eller reparationer.

- Denne maskine er meget tung og må ikke løftes af en enkelt person; du skal enten få nogen til at HJÆLPE dig eller bruge egnet løfteudstyr.
- Afspær arbejdsområdet og hold medlemmer af offentligheden og uautoriseret personale i sikker afstand.
- Brugeren skal altid bruge personligt beskyttelsesudstyr, når denne maskine anvendes (se 'Sundhed & sikkerhed').
- Sørg for, at du ved, hvordan du **AFBRYDER** maskinen forsvarligt, før du **TÆNDER** for den, i tilfælde af at du skulle komme i vanskeligheder.
- **AFBRYD** altid motoren, før maskinen transporteres, flyttes rundt på arbejdsstedet eller serviceefterses.
- Motoren bliver meget varm under brug, så lad den køle af, før du rører ved den. Lad aldrig motoren gå uden opsyn.
- Afmonter eller pil aldrig ved nogen af de monterede skærme; de er beregnet til at beskytte dig. Kontrollér altid skærmens tilstand og fastspænding. Hvis de er beskadigede eller mangler, **MÅ MASKINEN IKKE ANVENDES**, før skærmen er blevet repareret eller udskiftet.
- Du må ikke arbejde med pladevibratoren, hvis du er syg, føler dig træt eller er påvirket af alkohol, medicin eller stoffer.

Brændstofsikkerhed.



FORSIGTIG

Brændstof er brandfarligt. Det kan forårsage kvæstelser og ejendomsskade. Afbryd motoren, sluk al åben ild og ryg ikke, mens brændstoftanken fyldes. Tør altid spildt brændstof op.

- Inden der fyldes brændstof på, skal motoren afbrydes og have lov til at køle af.
- **RYG IKKE** og undgå åben ild på stedet, når der fyldes brændstof på.
- Spildt brændstof skal omgående gøres sikkert ved at komme sand på det. Hvis du spilder brændstof på tøjet, skal du tage noget andet tøj på.
- Opbevar brændstof i en godkendt, specialfremstillet beholder og ikke i nærheden af varme- og antændelseskilder.



Sundhed og sikkerhed

Vibration

En vis vibration fra komprimeringen overføres gennem håndtaget til brugerens hænder. Altrad Belles RPC udvalg er blevet specielt konstrueret til at reducere hånd/armvibrationsniveauer. Der henvises til specifikationerne & de tekniske data for vibrationsniveauer og anvendelsestider (anbefalet maksimal daglig eksponeringstid). Overskrid IKKE de maksimale anvendelsestider.

Personligt beskyttelsesudstyr

Ved brug af denne maskine skal der anvendes egnet personligt beskyttelsesudstyr, dvs. sikkerhedsbriller, handsker, høreværn, støvmaske og sikkerhedsfodtøj med stålæser. Brug tøj, der er egnet til det arbejde, som skal udføres. Bind langt hår op og fjern evt. smykker, som kan komme ind i maskinens bevægelige dele. Beskyt altid huden mod kontakt med beton.

Støv

Komprimeringsprocessen vil undertiden producere støv, som kan være sundhedsfarligt. Brug altid en maske, som er egnet til den type støv, som produceres.

Brændstof

Indtag ikke brændstof, indånd ikke brændstofdampe og undgå kontakt med huden. Vask omgående brændstofsprøjt af. Hvis du får brændstof i øjnene, skyl med store mængder vand og søg lægehjælp snarest muligt.

Udstødningsdampe



ADVARSEL

De udstødningsdampe, som produceres af denne maskine, er meget giftige og kan være livsfarlige!

Brug ikke pladevibratoren indendørs eller på et indelukket sted. Sørg for, at arbejdsområdet har tilstrækkelig udluftning.



Kontrol eftersyn før start

Inspektion før start

Følgende inspektion før start skal udføres inden begyndelsen af hver arbejdsperiode eller efter hver 4 timers brug, alt efter hvad der indtræffer først. Se venligst nærmere oplysninger i afsnittet om service. Hvis der opdages en fejl, må maskinen ikke anvendes, før fejlen er udbedret.

1. Undersøg grundigt maskinen for tegn på beskadigelse. Kontrollér, at alle komponenterne er der og sidder godt fast. Vær særlig opmærksom på remskærmen.
2. Kontrollér motorolie- og hydraulikoliestanden og efterfyld efter behov.
3. Kontrollér motorens brændstofstand og efterfyld efter behov.
4. Kontrollér, om der er nogen utætheder i brændstof-, olie- og hydrauliksystemet.

Hatz dieselmotor (Crank Manipulere med)

1. Hvis muligt skal motoren frakobles maskinen. Udstyret skal altid stå i neutral position.
2. Sæt gasgrebet „1“ mellem 1/2 START og maxSTART position efter behov. Man kan reducere starttrøgen ved at vælge en lavere starthastighed..
3. Vær opmærksom på at stopknappen -hvis den findes- står i „START“ position.
4. Drej dekompressionshåndtaget til anslag. I denne stilling høres et tydeligt klik og moto-ren er klar til start..
5. Når den automatiske dekompression er aktive-ret, skal der kunne drejes 5 omdrejninger med startsvinget for at motoren kan opbygge til-strækkelig kompression til at den vil tænde.
6. Grib om håndtaget med begge hænder og drej med stadigt stigende hastighed - når dekom-pressionshåndtaget når til pos. „0“ og kom-pressionen slås til, skal den højeste hastighed være opnået. Så snart motoren starter, trækkes startsvinget ud af førings-muffen.
7. Hvis motoren slår tilbage fordi den ikke har været tørnet med tilstrækkelig kraft, (motoren kan evt. begynde at løbe baglæns) skal start-svinget øjeblikkeligt tages ud af føringsmuffen og motoren standses..
8. Hvis starten mislykkes, må startsvinget først indføres i motoren igen når denne står helt stille.

Hatz dieselmotor (elektrisk start)

1. Med dekompressionshåndtaget i position '0' sæt nøglen i og drej den til position 'I' (Kontrollamperne for batteriopladning og olietryk lyser)
2. Drej startnøglen til position 'II'
3. Slip startnøglen, så snart motoren går. Nøglen bør vende tilbage til position 'I' af sig selv og forblive i denne position under drift. Kontrollamperne for batteriopladning og olietryk bør gå ud umiddelbart efter start. Indikatorlampen '1' lyser, når motoren er i drift.
4. Hvis der lader til at være noget galt, skal motoren omgående standses og fejlen udbedres. (Se Fejlfindingsvejledningen)
5. Motortemperaturdisplayet '4' (ekstraudstyr) lyser, hvis temperaturen ved topstykket er for høj. Afbryd motoren og find årsagen til problemet.

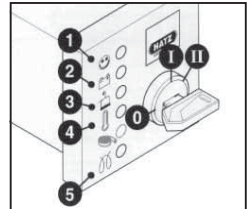

FORSIGTIG

Den elektriske startmotor må aldrig aktiveres, mens motoren går eller kører i tomgang til stillestående. Der er en risiko for at ødelægge startdrevet eller startkranseens tænder.

Stands aldrig motoren ved at flytte dekompressionshåndtaget. Under pauser i arbejdet eller når arbejdsperioden er slut, skal starthåndtaget og startnøglen opbevares på et sikkert sted, uden for uvedkommendes rækkevidde.

6. Drej altid startnøglen tilbage til position '0', før motoren startes igen. Gentagelseslåsen forhindrer startmotoren i at blive tilkoblet og muligvis beskadiget, mens motoren stadig går.
7. Sæt hastighedsreguleringshåndtaget på '1' og så tilbage i STOP-position.
8. På motorer, hvor de lavere motorhastigheder ikke er tilgængelige, føres hastighedsreguleringshåndtaget '1' tilbage og derefter sættes stophåndtaget '2' i STOP-retning. Hold det dér, indtil motoren er standset.
9. Slip stophåndtaget '2', når motoren er standset og sørg for at håndtaget vender tilbage til sin normale position. (Kontrollamperne for batteriopladning og olietryk lyser)
10. Drej nøglen til position 0 og træk den ud. Lamperne bør så gå ud.



Betjeningsvejledning

• **Tag maskinen hen på det sted, hvor den skal bruges.**

Hvor det er nødvendigt at bruge løfteudstyr til at placere maskinen, skal du sørge for, at løfteudstyret har en arbejdsbelastningsgrænse, som er tilstrækkelig til maskinens vægt (se afsnittet om 'Tekniske data' eller maskinens mærkeplade). Fastgør egnede kæder eller stropper, men KUN til løftepunktet ovenpå maskinen.

• **Når du har udført kontroleftersynene i afsnittet 'Før start', kan du starte motoren.**

Altrad Belles 'RPC' udvalg af pladevibratører er udstyret med en centrifugalkobling, som gør det muligt for motoren at gå i tomgang uden at drive gearkassen.

Efterhånden som motorhastigheden stiger, tilkobles koblingen og driver gearkassen. For korrekt brug skal motorhastigheden indstilles på maksimum.

• **Sæt gashåndtaget på maksimum og brug styrehåndtaget til at vælge retning og til at styre og dreje vibratoren.**

Styrehåndtaget er konstrueret således, at hvis brugeren af en eller anden grund giver slip, når bak er valgt, vender håndtaget automatisk til fremadgående funktion.

Dette er en vigtig sikkerhedsfunktion på maskinen.

Under normal brug skulle det ikke være nødvendigt for dig at skubbe vibratoren, men du kan bare lade den køre i dens eget tempo. Kørehastigheden afhænger af tilstanden af den overflade, som skal komprimeres.

Der skal udvises forsigtighed, når maskinen anvendes i bak. Sørg for, at der ikke er nogen hindringer eller ting, du kan falde over, når maskinen arbejder i bak.

Hvis den overflade, som skal komprimeres, er på en skråning, skal der udvises stor forsigtighed med at styre maskinens køreretning. Hvis det er nødvendigt, kan der fastgøres et passende tov til et lavt punkt på maskinens chassis for at gøre det muligt for en hjælper at tage en del af maskinens vægt. Arbejd op og ned ad en skråning, ikke på tværs.

• **Før vibratoren hen over overfladen i et bestemt mønster, indtil den ønskede komprimering er opnået.**

Hvor der findes et antal forskellige lag, som skal komprimeres oven op hinanden, skal hvert lag komprimeres for sig.

• **Ønsker du at få vibratoren til at holde op med at vibrere, skal gashåndtaget sættes på tomgang. Motoren standses ved at henvise til den relevante procedure for start / standsning.**



Fejlfindingsvejledning

Problem	Årsag	Afhjælpning
Motor kan ikke starte.	Intet brændstof.	Luk op for brændstoffhanen. Fyld brændstofftanken.
	Motoren er afbrudt.	Tænd for motoren.
	Tændrøret er snavset.	Rens tændrøret og genindstil tændrørsafstanden.
	Motoren er kold.	Luk chokeren.
	Motoren er overfyldt.	Honda: åbn chokeren, luk helt op for gassen og træk i rekylstarteren, indtil motoren tænder. Hatz: sæt hastighedsreguleringen på stop, træk 5 gange i rekylstarteren og gentag så startproceduren.
Motor kan stadig ikke starte.	Større fejl.	Kontakt forhandleren eller Altrad Belle.
Maskinen kan ikke bevæge sig.	Motorhastigheden er for langsom.	Indstil motorhastighedsreguleringen på hurtig.
	Drivremmen er løs.	Justér remspændingen.
	Luffilteret er blokeret.	Rens eller udskift luffilteret.
	Koblingen er slidt eller beskadiget.	Reparér eller udskift efter behov.
	Drevsvigt.	Kontakt forhandleren eller Altrad Belle.
Den fremadgående hastighed er for langsom.	Gearkassesvigt.	Kontakt forhandleren eller Altrad Belle.
	Der er for meget olie i hydraulikhovedet.	Tap noget af olien af.
	Reguleringssystemet er justeret forkert.	Kontakt forhandleren eller Altrad Belle.
Den tilbagegående hastighed er for langsom.	Der er ikke nok olie i hydraulikhovedet.	Fyld systemet og udluft det.
	Der er luft i reguleringssystemet.	Udluft reguleringssystemet.
	Reguleringssystemet er justeret forkert.	Kontakt forhandleren eller Altrad Belle.
Tab af hydraulikolie.	Utætte forbindelser.	Gør forbindelserne tætte.
	Defekt hydraulikslange.	Udskift slangen.
	Defekt stempelpakning i gearkasse	Kontakt forhandleren eller Altrad Belle.
Maskinen fungerer ujævnt.	Stødmonteringerne er beskadigede.	Udskift alle fire monteringer.

Altrad Belles 'RPC' udvalg af reversible pladevibratorer er konstrueret til at give mange års problemfri brug. Det er dog vigtigt, at den simple, regelmæssige vedligeholdelse, som er beskrevet i dette afsnit, udføres. Det anbefales, at en autoriseret Altrad Belle forhandler udfører alle større vedligeholdelseseftersyn og reparationer. Brug altid originale Altrad Belle reservedele; brugen af ikke-originale dele kan ugyldiggøre garantien.

Før der udføres vedligeholdelse på maskinen, skal motoren afbrydes. Hvis der arbejdes på en dieselmotor, skal du sørge for, at stopkontakten står på stop.

Stil altid maskinen på et vandret underlag for at sikre, at væskestandene aflæses korrekt. Brug kun de anbefalede olietyper (se skemaet på følgende side).

Tilkørselsperiode

Når maskinen først anvendes fra ny, skal motorolien skiftes efter den første tilkørselsperiode (se nærmere oplysninger i motorfabrikantens instruktionsbog). Remspændingen skal kontrolleres efter 4 timers brug.

Drivrem

Afmontér remskærmen og kontrollér så remspændingen ved at trykke lidt ned med fingeren på remmens overside i nærheden af midtpunktet mellem motordriv- og gearkasseremskiven. Remmen skal kunne trykkes ca. 10 til 15 mm ned. Hvis det er nødvendigt at justere remspændingen, skal sætskruen på remspændingsanordningen løsnes og skubbes til højre. Efter indstillingen strammes sætskruen igen og remspændingen kontrolleres en gang til. Sæt til sidst remskærmen på igen. Sørg for, at den monteres korrekt og sidder godt fast.

Rutinemæssig vedligeholdelse		Hver 8 Timer	Første måned / 50h	150h	250h	500h
Motorolie	Kontrollér oliestand	✓				
	Skift		✓		✓	
Luffilter	Check standen / Skift		✓			
Skift ud efter behov / Hver 12 Timer						
Gearkasseolie	Skift					✓
Drivrem	Spænding		✓		✓	

Olie- / brændstoftype & mængde - tændrørstype

	Olietype	Mængde (Liter)	Brændstoftype	Kapacitet (Liter)	Tændrørstype	Elektrodeafstand (mm)
Benzin-Motor Hatz 1D81Z	S.A.E. 10W 30	1.8	Diesel (BS2869)	10	Ikke Relevant	Ikke Relevant

Olietype & -mængde

Komponent	Olietype	Hatz 1D81Z
Gearkasse	S.A.E. 75W-90	1.2 Liter
Hydrauliksystem	Shell Tellus 32	0.2 Liter
	Fuchs Renolin MR520	0.2 Liter



FORSIGTIG

MENS MASKINEN GÅR UNDER DENNE PROCEDURE, TILRÅDES DET AT ANBRINGE MASKINEN PÅ EN GUMMIMÅTTE ELLER LIGNENDE FOR AT ABSORBERE EN DEL AF VIBRATIONEN.

Udluftning af det hydrauliske system

1. Maskinen skal være i stillestående position og stå på et jævnt, vandret underlag.
2. Tag påfyldningsdækslet af og fyld kontrolpumpehovedet med olie. Stop, så snart olien står op til den maksimale niveauindikator, som findes inde i hovedet.
3. Pump langsomt med kontrolhåndtaget fra positionen 'Fremad bevægelse' til 'Bagud bevægelse', indtil olieniveauet falder.
4. Efterfyld kontrolpumpehovedet op til det maksimale niveau. Fortsæt med at pumpe med håndtaget, indtil der mærkes modstand og håndtaget låses i positionen 'Bagud bevægelse'.
5. Igen, efterfyld kontrolpumpehovedet til det maksimale niveau.
6. Sæt påfyldningsproppen i igen og afprøv maskinen.



Service & vedligeholdelse

Samling af pumpen

1. Rengør omhyggeligt huset indvendigt med trykluft. Kontrollér for ridser på glideboringerne til O-ringene, så der ikke er nogen skarpe kanter.
2. Tryk bøsningen ind i huset.
3. Smør læbepakningen med hydraulikolie og lad den glide på tandstangen (den åbne side skal vende væk fra tandstangen).
4. Smør tandstangen med hydraulikolie og lad den glide ind i huset, indtil læbepakningen sidder i rillen. Sørg for, at tænderne er i den rigtige position. Når læbepakningen sidder i rillen, repræsenterer dette den fremadgående bevægelse.



FORSIGTIG

I bak går styrehåndtagene parallelt med huset i brugerens retning.

5. Når tandhjulet (uden O-ringe) er smurt, sættes det ind i huset og tandstangen. Kontrollér tandstangens bevægelse fra frem til bak. (Se **FORSIGTIG**).
6. Tag tandhjulet ud og monter de to O-ringe. Sørg for, at de ikke er beskadigede.
7. Smør tandhjulet og O-ringene med hydraulikolie og sæt dem omhyggeligt ind i huset. Kontrollér, at tandstangen er i den rigtige position; det er lettest at gøre dette i den tilbagegående bevægelse.
8. Monter mellemlæg og holdering. Det kan være nødvendigt at skubbe tandhjulet fra den modsatte side for at få delene samlet.
9. Placér huset på påfyldningssiden og monter O-ringene på den nederste flade. Det anbefales at bruge **LOCTITE 518 tætningsmiddel**.
10. Saml hydraulikforbindelsen og Dowty-skiven ved hjælp af **LOCTITE 243**.
11. Monter beslaget og fastgør det med 4 skruer og skiver ved hjælp af **LOCTITE 243**.
12. Monter løst propskruen og skiven, men **STRAM IKKE FOR MEGET**.



Garanti

Den nye Altrad Belle 'RPC' pladevibrator er garanteret til den oprindelige køber i en periode på ét år (12 måneder) fra den oprindelige købsdato. Altrad Belles garanti gælder design-, materiale- og fabriktionsfejl.

Følgende er ikke omfattet af Altrad Belles garanti:

1. Skader forårsaget ved forkert brug, misbrug, tab eller anden lignende skade forårsaget af eller som følge af manglende overholdelse af samlings-, betjenings- eller brugervejledningsanvisningerne.
2. Ændringer, tilføjelser eller reparationer, udført af andre personer end Altrad Belle eller deres autoriserede forhandlere.
3. Transport- eller forsendelsesomkostninger til og fra Altrad Belle eller deres autoriserede forhandlere ved reparation eller vurdering i forbindelse med garantikrav på en maskine.
4. Materialer og/eller arbejdsløn til at forny, reparere eller udskifte komponenter pga. normal slitage.

Følgende komponenter er ikke omfattet af garantien.

- Drivrem/me
- Motorluftfilter
- Motortændrør

Altrad Belle og/eller deres autoriserede forhandlere, direktører, medarbejdere eller forsikringsselskaber kan ikke holdes ansvarlige for følgeskader eller andre skader, tab eller udgifter i forbindelse med eller på grund af eller manglende evne til at anvende maskinen til noget formål.

Garantikrav

Alle garantikrav skal i første instans anmeldes til Altrad Belle, enten pr. telefon, fax, e-mail eller brev.

Garantikrav skal anmeldes til:

Altrad Belle Warranty Department,
Sheen, Nr. Buxton
Derbyshire
SK17 0EU,
England

Telefon: +44 (0)1298 84606

Fax: +44 (0)1298 84722

E-mail : warranty@belle-group.co.uk

Benutzung Dieser Anleitung

D

Diese Anleitung soll Ihnen die sichere Bedienung und die Instandhaltung des Plattenrüttlers erleichtern. Diese Anleitung ist für Händler und Benutzer des Plattenrüttlers bestimmt.

Vorwort

Der Abschnitt „**Maschinenbeschreibung**“ soll Sie mit dem Maschinenlayout und den einzelnen Bedienelementen vertraut machen. Im Abschnitt „**Umwelt**“ finden sich Anweisungen über die Entsorgung bzw. Verwertung der Bauteile dieses Geräts nach Ablauf seiner Nutzungsdauer auf umweltfreundliche Art und Weise.

Die Abschnitte „**Allgemeine Sicherheit**“ und „**Gesundheits- und Arbeitsschutz**“ beschreiben die Benutzung der Maschine zur Gewährleistung Ihrer eigenen Sicherheit und von Mitgliedern der Öffentlichkeit.

Unter „**Starten und Abstellen**“ werden die Inbetriebsetzung und die Abschaltung der Maschine beschrieben.

Die „**Hinweise für die Fehlersuche**“ helfen Ihnen, Störungsursachen der Maschine aufzufinden.

Im Abschnitt „**Instandhaltung**“ finden sich die Angaben für die allgemeine Instandhaltung und die Wartung Ihrer Maschine.

Der Abschnitt „**Gewährleistungen**“ detailliert die von uns übernommenen Pflichten und beschreibt das Verfahren für die Stellung von Gewährleistungsansprüchen.

In der „**Konformitätserklärung**“ werden die jeweiligen Herstellungsnormen aufgelistet, nach denen die Maschine gebaut wurde.

Warnhinweise:

In dieser Anleitung finden sich folgende Warnhinweise, die unbedingt beachtet werden müssen:



WARNEN

Beschädigungs- bzw. Verletzungsgefahr. Bei Nichteinhaltung der vorgeschriebenen Arbeitsweise besteht die Gefahr von Maschinenschäden bzw. Personenverletzungen.



WARNUNG

Lebensgefahr für den Bediener.

Warnung

D



WARNUNG

*Vor Benutzung der Maschine bzw. vor der Ausführung von Instandhaltungsarbeiten **MÜSSEN SIE SICH MIT DEM INHALT DIESER ANLEITUNG VERTRAUT MACHEN!***

SIE MÜSSEN MIT DER SICHEREN BEDIENUNG DER MASCHINE VERTRAUT SEIN und wissen, welche Instandhaltungsarbeiten für Ihre ständige Sicherheit erforderlich sind. (N.B. Informieren Sie sich vor dem Einschalten der Maschine, wie Sie wieder abstellen können, damit Sie Probleme vermeiden).

Sie müssen **IMMER** die vorgeschriebene persönliche Schutzausrüstung tragen.

IBEI FRAGEN über die sichere Benutzung oder Instandhaltung dieses Geräts: FRAGEN SIE IHREN VORGESETZTEN, ODER

WENDEN SIE SICH Altrad Belle: **+44 (0) 1298 84606**

Inhaltsverzeichnis

D

Benutzung Dieser Anleitung.....	55
Warnung.....	55
Maschinenbeschreibung.....	56
Technische Daten.....	56
Umwelt.....	56
Allgemeine Sicherheitsvorschriften.....	56
Gesundheits- Und Arbeitsschutz.....	57
Kontrollen vor dem Start.....	57
Warum Rütteln?.....	57
Starten und Abstellen.....	58
Bedienung des Rüttlers.....	59
Hinweise Für die Fehlersuche.....	59
Wartung.....	60 - 61
Konformitätserklärung.....	61
Anmerkungen.....	3

D

Maschinenbeschreibung

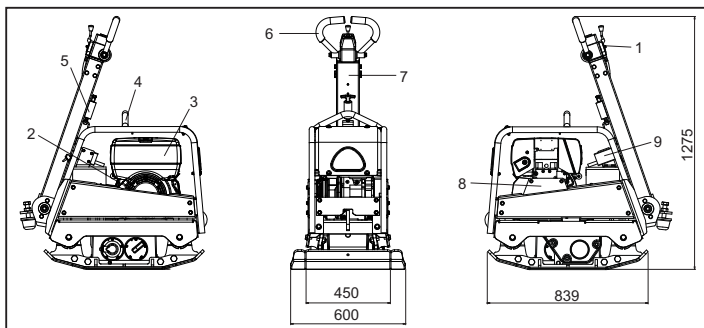

1. Motordrehzahlregler.
2. Starterzugriff.
3. Kraftstofftank.
4. Anschlagpunkt.
5. Bedienhebelraste
6. Bedienhebel für die Einstellung von Vorwärts- oder Rückwärtsbetrieb.
7. Lenker.
8. Treibriemen-Schutzabdeckung.

D

Technische Daten

Model	60/80
Motor - Hatz 1D81Z Diesel (Hp)	15
Motor - Hatz 1D81Z Diesel Elektrostart (Hp)	15
Gewicht - Hatz 1D81Z Diesel (Kg)	475
Gewicht - Hatz 1D81Z Diesel Elektrostart (Kg)	505
Motordrehzahl - Hatz	3000
Fliehkraft Force (kN)	60
Frequenz (Hz)	70
Max. Fahrgeschwindigkeit (m/min)	> 28
Geräuschpegel (dB(A))	109

* En500 Part 4 Unterer Füllstand.

D

Umwelt

Sichere Entsorgung.



Hinweise für den Umweltschutz. Ihre Maschine enthält wertvolle Werkstoffe. Übergeben Sie daher die Maschine nach Ende der Nutzdauer zur Entsorgung einem geeigneten Recycling-Betrieb.

Bauteil	Werkstoff
Griff	Stahl
Frontabdeckung	HDPE
Hauptrahmen	Stahl
Grundplatte	Stahl
Lenkerstulpen	Polyurethan-Schaumstoff
Motor	Aluminium
Flexible Lager	Stahl und Gummi
Sonstige Teile	Stahl und Aluminium

D

Warum Rütteln?

Rückgefüllter Bodenaushub oder neu eingefüllter Boden, Packlagen und Decklagen haben kleine Hohl- oder Lufträume, die unterschiedliche Probleme verursachen können, wenn keine Verdichtung erfolgt.

1. Beim Befahren nicht verdichteter Oberflächen wird das Material komprimiert. Die Oberfläche sinkt dann unter Füllung der Hohlräume ein.
2. Eine ähnliche Situation tritt bei statischer Belastung von nicht verdichteten Flächen ein. Lasten (z.B. Gebäude) sinken.
3. Material mit Hohlräumen ist wasserdurchlässiger, was zu Erosion führen kann. Wassereindringen kann auch zur Ausdehnung des Bodens bei Frost und zu Schrumpfung bei trockener Witterung führen. Ausdehnung und Schrumpfung ist eine der häufigsten Ursachen von Fundamentschäden und kann ein Absteifen notwendig machen.

Verdichten steigert die Dichte des Materials und verbessert demgemäß die Tragfähigkeit. Es reduziert das Hohlraumvolumen und damit das Risiko einer Setzung, sowie von Ausdehnung und Schrumpfung durch Wassereindringen.

Allgemeine Sicherheitsvorschriften

D

Zur Gewährleistung Ihres persönlichen Schutzes und des Schutzes anderer machen Sie sich bitte mit den nachfolgenden Sicherheitshinweisen vertraut. Der Bediener des Geräts ist dafür verantwortlich, dass er/sie mit dem sicheren Betrieb dieses Geräts vertraut ist. Wenn Sie mit der korrekten und sicheren Benutzung des Plattenrüttlers nicht vertraut sind, dann wenden Sie sich an Ihren Vorgesetzten oder direkt an Altrad Belle.



WARNEN

Falsche Bedienung oder Instandhaltung ist gefährlich. Vor der Ausführung von Instandhaltungs und Reparaturarbeiten bitte unbedingt diesen Abschnitt lesen.

- Diese Ausrüstung ist schwer und darf nicht von einer einzelnen Person gehoben werden. Sorgen Sie für eine Hilfskraft oder ein geeignetes Hubgerät. Für den Rüttler ist eine spezielle Transportvorrichtung lieferbar (siehe „Als Option lieferbare Sonderausrüstungen“)
- Den Arbeitsbereich abgrenzen und Mitglieder der Öffentlichkeit und unbefugtes Personal fernhalten.
- Bei der Benutzung dieses Geräts muss unbedingt die vorgeschriebene Schutzkleidung bzw. Schutzausrüstung getragen werden. (Siehe Arbeitssicherheit & Gesundheit).
- Vergewissern Sie sich vor dem Einschalten der Maschine, wie Sie sie wieder abschalten können. So vermeiden Sie Probleme.
- Maschine **IMMER** vor dem Transport oder vor dem Umsetzen bzw. der Instandhaltung **AUSSCHALTEN**.
- Während des Betriebs wird der Motor sehr heiß. Lassen Sie den Motor vor dem Berühren abkühlen!
- Nie den Motor bei unbeaufsichtigter Maschine laufen lassen. Angebrachte Schutzabdeckungen nie entfernen oder abändern. Sie dienen Ihrem eigenen Schutz! Schutzabdeckungen immer auf ihren Zustand und auf Sicherheit kontrollieren- Bei Schäden oder fehlenden Abdeckungen. **RÜTTLER NICHT BENUTZEN**, bis die Abdeckung repariert oder erneuert worden ist..
- Benutzen Sie den Rüttler nie, wenn Sie sich unwohl oder müde fühlen, oder unter dem Einfluss von Alkohol oder Medikamenten stehen.



WARNEN

Kraftstoffe sind leicht brennbar. Sie können schwere Verletzungen und Sachschäden verursachen. Vor dem Nachfüllen von Kraftstoff Motor abstellen. Kein offenes Feuer. Rauchverbot. Verschütteten Kraftstoff sofort aufnehmen und entsorgen.

Sicherheit beim Umgang mit Kraftstoffen.

- Vor dem Nachfüllen von Kraftstoff Motor abstellen und abkühlen lassen.
- Beim Nachfüllen von Kraftstoff gelten **RAUCHVERBOT** und **KEIN OFFENES FEUER**.
- Verschütteten Kraftstoff unverzüglich mit Sand aufnehmen. Beim Verschütten auf Kleidungsstücke diese wechseln.
- Kraftstoffe in einem speziellen Behälter entfernt von Wärme und Zündquellen lagern.

Arbeitsschutz und Gesundheit

D

Schwingungen

Schwingung kann beim Rütteln über den Lenker auf die Hände des Bedieners übertragen werden. Das Altrad Belle-Rüttlerprogramm wurde speziell zur Minimierung auf die Hände/die Arme übertragenen Schwingung konstruiert. Angaben über den Schwingungspegel und die Benutzungszeiten (empfohlenes tägliches Maximum) finden sich in der technischen Spezifikation. Die maximale Benutzungszeit **NICHT ÜBERSCHREITEN**. Hautkontakt mit dem Beton ist immer zu vermeiden.

Persönliche Schutzausrüstung

Bei Benutzung dieses Geräts muß die persönliche Schutzausrüstung getragen werden Schutzbrille, Handschuhe, Gehörschutz, Staubschutzmaske und Sicherheitsschuhe mit Zehenschutz. Immer geeignete Arbeitsbekleidung tragen. Lange Haare hochstecken und Schmuckstücke ablegen, die sich in beweglichen Teilen verfangen können.

Staub

Beim Rütteln entsteht gelegentlich Staub, der gesundheitsschädlich wirken kann. Immer eine für den entwickelten Staub geeignete Staubschutzmaske tragen.

Kraftstoff.

Kraftstoff nicht verschlucken, und Kraftstoffdämpfe nicht einatmen. Hautkontakt vermeiden. Kraftstoffspritzer sofort gut abwaschen. Beim Verspritzen in die Augen, unverzüglich mit großen Mengen Wasser spülen und sobald wie möglich ärztliche Behandlung aufsuchen.



WARNUNG

Die Auspuffgase dieses Geräts sind hochgiftig. Lebensgefahr

Auspuffgase

Den Rüttler nie unter beschränkten Raumverhältnissen bzw. in Innenräumen verwenden. Für ausreichende Lüftung des Arbeitsbereichs sorgen!

Kontrollen Vor Dem Start

D

Inspektion vor dem Start

Die nachfolgende Inspektion muß am Anfang jedes Arbeitstags oder nach vier Stunden Benutzung durchgeführt werden, je nachdem. Welcher Zeitpunkt zuerst eintritt. Detaillierte Angaben finden sich in der Instandhaltungsanleitung. Bei Feststellung von Mängeln darf die Maschine nicht benutzt werden, bis der Mangel abgestellt ist.

1. Den Rüttler gründlich auf Schäden kontrollieren. Kontrollieren, ob alle Einzelteile sicher befestigt sind. Besonders auf die Treibriemen-Schutzabdeckungen zwischen Motor und Rüttelwerk achten.
2. Motorenöl- und Hydraulikflüssigkeitsstand kontrollieren und ggf. nachfüllen.
3. Kraftstoffstand kontrollieren und nach Bedarf auffüllen.
4. Auf Kraftstoff-, Öl- und Hydraulikölleckstellen kontrollieren.

Hatz Diesel-motor (Aandrehkurbel)

1. Motor – wenn möglich – durch Auskuppeln vom anzutreibenden Gerät trennen. Gerät grundsätzlich auf Leerlauf schalten.
2. Drehzahlverstellhebel „1“ je nach Möglichkeit und Erfordernis entweder in ½-START oder max. START-Stellung bringen. Eine niedrig eingestellte Drehzahl ergibt wenig Startrauch.
3. Darauf achten, dass sich der Stophebel (Zusatzausrüstung) in Betriebsstellung „START“ befindet.
4. Den Dekompressionshebel bis zum Anschlag „1“ drehen. In dieser Stellung rastet die Dekompressionsautomatik hörbar ein und der Motor ist startbereit.
5. Nach dem Einrasten der Dekompressionsautomatik am Anschlag sind fünf Handkurbelumdrehungen erforderlich, bis der Motor wieder komprimieren und zünden kann.
6. Andrehkurbel mit beiden Händen fassen und mit zunehmender Geschwindigkeit kräftig drehen. Wenn der Dekompressionshebel in Stellung „0“ (Kompression) einrastet, muss die höchstmögliche Geschwindigkeit erreicht sein. Sobald der Motor startet, Andrehkurbel aus der Führungshülse herausziehen.
7. Tritt während des Startvorganges durch zaghaftes Andrehen ein Rückschlag auf – wobei der Motor unter Umständen in entgegengesetzter Drehrichtung anläuft – Andrehkurbel sofort loslassen und Motor abstellen.
8. Zur Wiederholung des Startvorganges warten bis der Motor stillsteht, erst dann Startvorbereitungen erneut durchführen.

Hatz Diesel-motor (Elektrostart)

1. Startschlüssel bis Anschlag einstecken und auf Stellung I drehen.
2. Startschlüssel auf Stellung II drehen.
3. Sobald der Motor läuft, Startschlüssel loslassen. Der Startschlüssel muss selbsttätig in Position zurückfedern und während des Betriebes in dieser Stellung verbleiben. –Ladekontrolle und Öldruckanzeige müssen unmittelbar nach dem Start erlöschen. Die Anzeigeleuchte „1“ leuchtet auf und zeigt damit an, dass der Motor in Betrieb ist.
4. Falls etwas nicht in Ordnung zu sein scheint, stoppen Sie sofort den Motor und beheben Sie den Fehler (s. auch Anleitung zum Finden und Beseitigen von Störungen).
5. Die Motortemperaturanzeige „4“ (Zusatzausrüstung) leuchtet auf, sobald die Zylinderkopftemperatur unzulässig hoch wird. Motor abstellen und Ursache beseitigen.

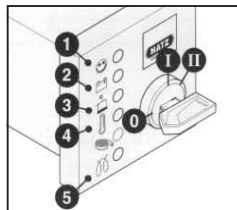
**WARNEN**

Betätigen Sie den Anlasser niemals bei laufendem Motor oder während der Motor zum Stillstand kommt. Dabei können das Anlasserritzel oder der Starterkranz beschädigt werden.

Stoppen Sie den Motor niemals, indem Sie den Dekompressionshebel bewegen. Bewahren Sie den Starterhebel und den Starterschlüssel während der Arbeitspausen und nach Arbeitsende an einem sicheren Ort auf, an dem unbefugte Personen keinen Zugriff darauf haben.

6. Vor jedem erneuten Anlassen den Startschlüssel in Stellung 0 zurückdrehen. Die Wiederholsperr ein Zündschloß verhindert, dass der Anlasser bei laufendem Motor ein-spurt und dadurch beschädigt werden kann.
7. Drehzahlverstellhebel „1“ bis zum Anschlag STOP zurücknehmen, Motor stellt ab.
8. Bei Motoren, die nicht über die Funktion des Niedrigdrehzahl-Betriebes verfügen, bewegen Sie den Geschwindigkeitskontrollhebel (1) rückwärts und dann bewegen Sie den Stoppebel (2) in Richtung STOP. Halten Sie den Hebel in dieser Position, bis der Motor zum Stillstand gekommen ist.
9. Wenn der Motor zum Stillstand gekommen ist, lassen Sie den Stoppebel (2) los. Achten Sie darauf, dass der Hebel wieder in seine normale Position zurückkehrt. (Die Anzeigen für Lade- und Öldruck werden nun aufleuchten.)
10. Startschlüssel auf Stellung 0 stellen und abziehen, alle Anzeigeleuchten müssen erlöschen

Den Rüttler an den Einsatzort bringen.

In Fällen, in denen Hebezeug erforderlich ist, um den Rüttler an den Einsatzort zu bringen, darauf achten, dass das Sicherheitstragvermögen (siehe Spezifikationsblatt auf Seite 6 oder dem Maschinen-Typenschild). Gehänge NUR an den Anschlagösen auf der Oberseite des Rüttlers anschlagen.

Nach Durchführung der Kontrollen im Abschnitt "Vor dem Start" darf der Motor gestartet werden.

Belle "RPC"-Rüttler sind mit einer Fliehkraftkupplung ausgerüstet, so dass das Getriebe bei Leerlaufdrehzahl nicht angetrieben wird. Mit steigender Drehzahl rückt die Kupplung ein und das Getriebe fängt an, mitzudrehen. Für einwandfreie Funktion muss der Motor auf Höchstdrehzahl eingeregelt werden.

Drosselklappenzug voll öffnen und Rüttler dann mit dem Lenker fahren bzw. steuern.

Der Bedienhebel ist so konstruiert, dass er beim Loslassen durch den Bediener bei Rückwärtsbetrieb aus irgend einem Grund automatisch auf Vorwärtsfahrt zurückstellt. Es handelt sich hierbei um ein wesentliches Sicherheitsmerkmal. Das Rüttelwerk bewirkt nicht nur ein Schwingen der Rüttelplatte, sondern bewirkt auch den Vorschub des Geräts. Beim Rückwärtsbetrieb des Rüttlers muss mit Vorsicht gearbeitet werden. Der Arbeitsbereich muss erst von Hindernissen geräumt werden, und Stolpergefahren sind zu beseitigen. Hat die zu rüttelnde Oberfläche Gefälle, so ist die Vorschubrichtung sorgfältig zu wählen. Falls erforderlich, muss der Rüttler am Unterteil des Tragrahmens mit einem Zugseil gesichert werden, über das eine Hilfskraft das Gewicht des Rüttlers abfangen können. Gefälle sind in auf und ab zu bearbeiten, nicht in Querrichtung und Schräglage.

Den Rüttler in einem regelmäßigen Muster über die Oberfläche führen, bis die gewünschte Verdichtung erreicht ist.

Sollen mehrere übereinanderliegende Schichten verdichtet werden, muss jede einzelne Lage individuell gerüttelt werden.

Zum Abschalten der Rüttelfunktion den Drosselklappenzug in die Leerlaufposition stellen. Zum Abstellen des Motors so verfahren, wie in der Bedienungsanleitung für das Starten / Stoppen beschrieben.

Sollen mehrere übereinanderliegende Schichten verdichtet werden, muss jede einzelne Lage individuell gerüttelt werden.

Hinweise Für Die Fehlersuche

Problem	Mögliche Ursache	Abhilfe
Motor startet nicht.	Kein Kraftstoff.	Kraftstoffhahn öffnen. Kraftstofftank füllen.
	Motor abgestellt.	Motor einschalten.
	Verschmutzte Zündkerze.	Kerze reinigen, Funkabstand prüfen und nachjustieren.
	Motor kalt.	Choke schließen.
	Motor „abgesoffen“.	Honda, Drossel ganz öffnen, dann Starterzug betätigen. Bis Motor zündet. Hatz, Drehzahlregler in Stop-Stellung bringen, Starterzug 5-mal ziehen, dann neu Starten.
Motor springt nicht an	Größere Störung	Kontaktieren Sie Händler oder Altrad Belle.
Rüttler bewegt sich nicht	Motordrehzahl zu niedrig.	Drehzahl auf hoch stellen.
	Treibriemen lose.	Riemen nachspannen.
	Blockiertes Luftfilter	Filter reinigen oder auswechseln.
	Kupplung verschlissen oder defekt reparieren.	Nach Bedarf ersetzen oder.
	Antriebsversagen	Händler oder Altrad Belle vertretung ansprechen.
Getriebeversagen	Händler oder Altrad Belle vertretung ansprechen.	
Vorwärtsfahrt zu langsam	Zuviel Öl im Hydraulik-speicher.	Ölstand reduzieren.
	Regler falsch eingestellt.	Händler oder Altrad Belle vertretung ansprechen.
Rückwärtsfahrt zu langsam.	Zu wenig Öl in der Hydraulik	System neu füllen und entlüften
	Luft in der Steuerung .	Steuerung entlüften
	Regler falsch eingestellt.	Händler oder Altrad Belle vertretung ansprechen.
Hydraulikölverlust .	Leckende Verschraubung	Verschraubungen nachdichten.
	Defekter Hydraulikschlauch	Schlauch erneuern
	Kolbendichtung im Getriebe defekt.	Händler oder Altrad Belle vertretung ansprechen.
Ungleichmäßige Maschinenfunktion.	Beschädigte Schwingungsdämpfer	Alle vier Dämpfer erneuern.

Das "RPC"-Typenprogramm von Rüttlern mit reversibler Rüttelplatte wurde für langjährigen, problemlosen Betrieb konstruiert. Es ist jedoch wichtig, dass die in diesem Abschnitt beschriebenen Instandhaltungsarbeiten in regelmäßigen Zeitabständen ausgeführt werden. Wir empfehlen Ihnen, alle wesentlichen Instandhaltungs- und Wartungsarbeiten durch eine anerkannte Altrad Belle-Kundendienststelle durchführen zu lassen. Verwenden Sie nur anerkannte Altrad Belle Ersatzteile. Die Verwendung von ungeeigneten Teilen anderer Hersteller kann unsere Gewährleistung ungültig machen.

Vor der Durchführung von Instandhaltungsarbeiten unbedingt den Motor abstellen. Beim Arbeiten an einem Dieselmotor sicherstellen, dass der Stop-Schalter in der Stop-Stellung steht.

Den Rüttler bei Kontrollen immer auf ebenem Boden abstellen, damit Flüssigkeitsstände korrekt abgelesen werden können. Nur empfohlene Schmierstoffe verwenden (siehe die Schmierstofftabelle auf der nächsten Seite).

Einlaufzeit

Beim ersten Einlaufen des Rüttlers muss das Motorenöl nach Ende der eigentlichen Einlaufzeit gewechselt werden (vollständige Angaben finden sich in der Betriebsanleitung für den Motor). Die Treibriemenspannung ist nach den ersten 4 Betriebsstunden zu kontrollieren.

Treibriemen

Muss der Treibriemen nachgespannt werden, erst die vier Stellschrauben an den Schwingungsdämpfern so weit lösen, dass die Sohlplatte verstellt werden kann. Danach die Sohlplatte zum Erhöhen der Riemen Spannung am hinteren Ende anheben oder zum Reduzieren der Spannung absenken. Nach der Einstellung die vier Stellschrauben wieder anziehen und Riemen Spannung nachkontrollieren. Schließlich die Riemenabdeckung wieder anbringen und auf korrekten, festen Sitz prüfen.

Routineinstandhaltung		Alle 8 Stunden	1. Monat / 50h	150h	250h	500h
Motoröl	Kontrollér oliestand	✓				
	Wechsel		✓		✓	
Luftfilter	Kontrolle / Reinigen		✓			
Nach Bedarf erneuern / Alle 12 Stunden						
Getriebeöl	Wechsel					✓
Drivrem	Spannung		✓		✓	

Öl-/ Kraftstofftyp & -mengen - Zündkerzentyp

	Öltype	Menge	Kraftstofftyp	Fassungsvermögen	Kerzentyp	Zündspalt (mm)
Diesel-Motor Hatz 1D81Z	S.A.E. 10W 30	1.8	Diesel (BS2869)	10	N/A	N/A

Öltypen und Füllmengen

Bauteil	Füllmenge	Hatz 1D81Z
Getriebe	S.A.E. 75W-90	1.2 Litres
Hydrauliksteuerung	Shell Tellus 32	0.2 Litres
	Fuchs Renolin MR520	0.2 Litres



WARNEN

BEIM TESTBETRIEB DIESER MASCHINE NACH DIESEM VERFAHREN IST ES RATSAM, DIE MASCHINE AUF EINE GUMMATTE ODER VERGLEICHBARES ZU STELLEN, UM EINEN TEIL DER VIBRATIONEN ZU ABSORBIEREN.

Entlüften der Hydraulik

1. Sicherstellen, dass die Maschine auf einem festen, ebenen Untergrund steht.
2. Den Einfüllverschluss entfernen und den Steuerpumpenkopf mit Öl füllen. Stoppen, sobald die Markierung für den maximalen Füllstand im Inneren des Kopfes erreicht ist.
3. Den Steuerhebel langsam von der Vorwärtsstellung in die Rückwärtsstellung pumpen, bis der Ölstand sinkt.
4. Den Steuerpumpenkopf erneut bis zum maximalen Füllstand füllen. Den Hebel weiter pumpen, bis Widerstand zu spüren ist und der Hebel in der Rückwärtsstellung arretiert.
5. Den Steuerpumpenkopf erneut bis zum maximalen Füllstand füllen.
6. Den Einfüllverschluss wieder aufsetzen und die Maschine testen.

Montage der Steuerpumpe

1. Das Gehäuseinnere sorgfältig mit Druckluft säubern. Auf Kratzer an den Führungsbohrungen für O-Ringe untersuchen und sicherstellen, dass keine scharfen Kanten vorhanden sind.
2. Nach Erhitzen des Gehäuses auf 50 °C die Buchse in das Gehäuse drücken.
3. Die Lippendichtung mit Hydrauliköl schmieren und auf die Zahnstange schieben (offene Seite von der Zahnstange weg zeigend).
4. Die Zahnstange mit Hydrauliköl schmieren und in das Gehäuse schieben, bis die Lippendichtung in der Nut ist. Dabei darauf achten, dass die Zähne in der richtigen Position sind. Wenn die Lippendichtung in der Nut ist, bedeutet dies Vorwärtsbewegung.



WARNEN

Bei der Rückwärtsbewegung verlaufen die Steuergriffe parallel mit dem Gehäuse in der Richtung des Bedieners.

5. Nach Schmieren des Ritzels (ohne O-Ringe) das Ritzel in das Gehäuse und die Zahnstange einsetzen. Die Bewegung der Zahnstange von Vorwärts bis Rückwärts überprüfen. (Siehe **VORSICHT**.)
6. Das Ritzel herausnehmen und die zwei O-Ringe anbringen. Dabei sicherstellen, dass sie nicht beschädigt sind.
7. Das Ritzel und die O-Ringe mit Hydrauliköl schmieren und diese sorgfältig in das Gehäuse einsetzen. Sicherstellen, dass die Zahnstange in der richtigen Position ist und dies ist am einfachsten bei der Rückwärtsbewegung.
8. Die Beilage und den Sicherungsring befestigen. Es kann notwendig sein, das Ritzel von der gegenüberliegenden Seite zu drücken, um sie zusammenzubauen.
9. Das Gehäuse auf die Einfüllstutzensseite setzen und die O-Ringe an der unteren Fläche anbringen. **LOCTITE Dichtung 518** wird empfohlen.
10. Den Hydraulikanschluss und die Dowty-Dichtung mit **LOCTITE 243** montieren.
11. Die Halterung zusammenbauen und mit 4 Schrauben und Unterlegscheiben mittels **LOCTITE 243** befestigen.
12. Die Verschlusschraube und die Unterlegscheibe lose befestigen, **NICHT FESTZIEHEN**.

Gewährleistung



Den neuen RPC-Rüttler mit reversibler Rüttelplatte von Altrad Belle gewährleisten wir für einen Zeitraum von einem Jahr (12 Monate) gerechnet ab dem ursprünglichen Kaufdatum. Diese Gewährleistung gilt für den ersten Käufer. Diese Gewährleistung erstreckt sich auf Konstruktions- und Materialfehler und Sachmängel.

Die Altrad Belle Gewährleistung gilt in folgenden Fällen nicht:

1. Mutwillige Schäden, Schäden durch Missbrauch, Aufprallschäden oder ähnliche Schäden, die durch Nichtbeachtung der Montage-, Benutzungs oder Instandhaltungsanweisungen verursacht worden sind.
2. Änderungen oder Reparaturen, die von anderen als Altrad Belle oder deren anerkannte Kundendienststellen durchgeführt worden sind.
3. Transport- oder Versandkosten an und von Altrad Belle oder deren anerkannte Kundendienststelle zu Reparaturzwecken, oder zur Kontrolle von Maschinen bei Garantieansprüchen.
4. Material- und Lohnkosten für die Erneuerung, Reparatur oder den Ersatz von Teilen, die natürlichem Verschleiß unterliegen.

Nachfolgende Teile sind von unserer Gewährleistung ausgeschlossen:

- Treibriemen
- Motor-Luftfilter
- Zündkerze

Belle Group und deren Beauftragte, Geschäftsführer, Mitarbeiter oder Versicherer übernehmen keinerlei Haftung für Folge- oder andere Schäden oder Kostenerstattungsansprüche die darauf beruhen, dass sich die Maschine nicht für einen bestimmten Zweck verwenden lässt.

Garantiefall

Im Garantiefall wenden Sie sich bitte zunächst entweder telefonisch, per Fax, EMail oder schriftlich an die Altrad Belle.

Rufnummern für Garantieansprüche:

Altrad Belle Warranty Department,
Sheen, Nr. Buxton
Derbyshire
SK17 0EU,
England

Tel: +44 (0)1298 84606

Fax: +44 (0)1298 84722

Email : warranty@belle-group.co.uk



Come Usare Il Presente Manuale

Questo manuale è fornito per aiutare l'utente ad utilizzare ed eseguire la manutenzione della piastra vibrante in maniera sicura. Il manuale è destinato ai rivenditori e agli operatori della piastra vibrante.

Prefazione

La sezione '**Ambiente**' contiene istruzioni su come gestire in maniera ecologica il riciclaggio della macchina da smaltire.

La sezione '**Descrizione della macchina**' aiuta l'utente ad acquistare familiarità con i comandi e le funzioni della macchina.

Le sezioni '**Sicurezza generale e Sicurezza e prevenzione infortuni**' spiegano come usare la macchina onde assicurare la sicurezza dell'utente e del pubblico in generale.

La sezione '**Procedure di avvio e di arresto**' aiuta l'utente ad avviare ed arrestare la macchina.

La guida di '**Risoluzione dei problemi**' aiuta l'utente ad avviare ed arrestare la macchina.

La sezione '**Manutenzione**' aiuta l'utente nel caso di problemi nell'uso della macchina.

La sezione '**Garanzia**' descrive la copertura offerta dalla garanzia e la procedura per le richieste di risarcimento.

La sezione del '**Certificato CE**' evidenzia gli standard secondo i quali è stata costruita la macchina.

Direttive relative alle notazioni.

Il testo che nel presente manuale, deve essere letto con particolare attenzione e evidenziato nel modo seguente:



ATTENZIONE

Il prodotto presenta dei rischi. La mancata osservanza delle corrette procedure può arrecare danni alla macchina o causare infortuni all'utente.



AVVERTENZA

La vita dell'operatore può essere a rischio



Avvertenza



AVVERTENZA

Prima di azionare questa macchina o eseguire su di essa qualsiasi intervento di manutenzione BISOGNA LEGGERE e STUDIARE il presente manuale.

SAPERE come usare in maniera sicura i comandi della macchina e come eseguire la manutenzione in maniera sicura.

(N.B. Assicurarsi di sapere spegnere la macchina prima di accenderla, nel caso ci si dovesse trovare in difficoltà).

Indossare o usare **SEMPRE** il corretto equipaggiamento di sicurezza per la protezione personale.

Per **QUALSIASI DOMANDA** sull'uso o la manutenzione di sicurezza di questa macchina, RIVOLGERSI AL PROPRIO SUPERVISORE OPPURE ALLA Altrad Belle. +44 (0) 1298 84606



Indice

Come usare il presente manuale.....	62
AVVERTENZA.....	
Descrizione della macchina.....	63
Dati Tecnici.....	63
Ambiente.....	63
Sicurezza Generale.....	63
Sicurezza e prevenzioni Infortuni.....	64
Controlli di Pre- avvio.....	64
Motivi per eseguire la compattazione.....	64
Procedura di avvio e di arresto.....	65
Istruzioni operative.....	66
Guida alla risoluzione dei problemi.....	66
Revisione E Manutenzione.....	67 - 68
Garanzia.....	68
Dichiarazione di Conformità.....	3

Descrizione Della Macchina

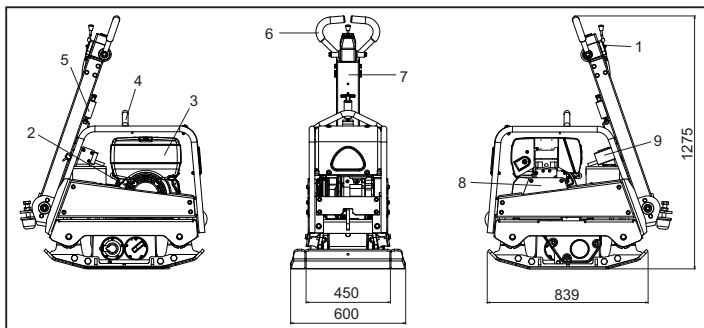

1. Levadi comando dell'acceleratore.
2. Impugnatura del dispositivo di avviamento a strappo
3. Serbatoio del carburante
4. Punto di sollevamento
5. Rilascio maniglia
6. Maniglia di controllo, avanti e retromarcia
7. Impugnatura
8. Protezione della cinghia

Dati Tecnici



Modello	60/80
Motore - Hatz 1D81Z Diesel (Hp)	15
Motore - Hatz 1D81Z Diesel avviamento elettrico (Hp)	15
Peso - Hatz 1D81Z Diesel (Kg)	475
Peso - Hatz 1D81Z Diesel avviamento elettrico (Kg)	505
Giri/Min. - Hatz	3000
Forza del vibratore (kN)	60
Forza del vibratore (Hz)	70
Massima velocità di corsa (m/min)	> 28
Rumorosità (dB(A))	109

· Livello minimo En500 parte 4

Ambiente



Smaltimento sicuro.



Istruzioni per la salvaguardia dell'ambiente. La macchina contiene materiali di valore. Portare la macchina e gli accessori da smaltire ai centri di riciclaggio adatti.

Componente	Materiale
Maniglia	Acciaio
Coperchio anteriore	HDPE
Telaio principale	Acciaio
Piastra di base	Acciaio
Guancette	Gomma
Motore	Alluminio
Supporti Flessibili	Acciaio e gomma
Parti varie	Acciaio ed alluminio

Motivi Per Eseguire La Compattazione



Un Terreno che sia stato manomesso oppure un nuovo riporto, sottofondo o composto bituminoso per il manto d'usura, presenterà dei piccoli vuoti o sacche d'aria che se non compattate, determineranno l'insorgere problemi.

1. Mano a mano che il traffico stradale percorre la superficie di una zona non compattata, il materiale viene compresso. Ciò causa lo sprofondamento del manto stradale, mano a mano che il materiale riempie gli spazi vuoti.
2. Una situazione simile si verifica con carichi statici su un suolo non compattato. Il carico (ad ed. Un edificio) sprofonderà.
3. I materiali contenenti spazi vuoti sono più soggetti ad infiltrazioni d'acqua con conseguente erosione. L'ingresso di acqua potrebbe causare anche l'espansione del terreno durante temperature congelanti e contrarsi durante periodi secchi. L'espansione e la contrazione sono le cause maggiori di danno nel costruire le fondamenta e generalmente portano a una struttura richiesta corroborante

La compattazione incrementa la densità del materiale e pertanto ne incrementa la capacità. Riduce i vuoti d'aria e pertanto riduce il rischio di sprofondamento, espansione e contrazione dovuti ad infiltrazioni d'acqua.



Sicurezza Generale

Per la protezione dell'utente e per la sicurezza delle persone presenti si prega di leggere ed assicurarsi di comprendere a fondo le seguenti istruzioni di sicurezza. È responsabilità dell'operatore assicurarsi che egli/ella abbia compreso a fondo in che modo azionare in maniera sicura la presente apparecchiatura. Se non si è sicuri circa l'uso corretto e sicuro della piastra vibrante, consultare il proprio supervisore o la Altrad Belle.



ATTENZIONE

La manutenzione o l'uso improprio possono risultare pericolosi. Leggere e comprendere la presente sezione prima di eseguire qualsiasi intervento di manutenzione, servizio o riparazione.

- La presente apparecchiatura è pesante e non deve essere sollevata da una sola persona. FARSÌ AIUTARE oppure usare un'apparecchiatura di sollevamento idonea.
- Transennare l'area di lavoro e mantenere membri del pubblico e personale non autorizzato ad una distanza di sicurezza.
- L'attrezzatura di protezione personale (PPE) deve essere indossata dall'operatore ogni qualvolta debba usare la macchina. (consultare sezione sicurezza e prevenzione infortuni).
- Assicurarsi di sapere in che modo DISATTIVARE in maniera sicura questa macchina prima di AVVIARLA nell'eventualità ci si trovasse in difficoltà.
- SPEGNERE sempre il motore prima di trasportare la piastra vibrante, spostarla nell'ambito del sito od effettuare la manutenzione.
- Durante l'uso il motore diventa estremamente caldo. Lasciarlo raffreddare prima di toccarlo.
- Non lasciare mai il motore in funzione ed incustodito. Non rimuovere né manomettere qualsiasi protezione installata. Esse hanno un'importante funzione protettiva. Controllare sempre le condizioni e la saldezza delle protezioni se sono danneggiate o mancanti NON USARE LA PIASTRA VIBRANTE finché la protezione in questione non sia stata sostituita o riparata.
- Non usare la piastra vibrante nel caso si è ammalati, stanchi oppure sotto l'effetto d'alcool o medicinali.

Sicurezza del carburante



ATTENZIONE

Il carburante è infiammabile. Esso può causare infortuni e danni. Spegnerne il motore, estinguere tutte le fiamme scoperte e non fumare durante il rifornimento del serbatoio. Lavare qualsiasi traccia di carburante versato.

- Prima del rifornimento di carburante spegnere il motore e lasciarlo raffreddare.
- Durante il rifornimento di carburante NON fumare ed evitare di avvicinare fiamme scoperte all'area di lavoro.
- Le fuoriuscite di carburante devono essere asportate immediatamente in maniera sicura, usando della sabbia. Se il carburante viene versato sugli indumenti cambiarli!
- Conservare il carburante in un contenitore approvato adatto allo scopo e lontano da fonti di calore e di combustione.



Sicurezza E Prevenzione Infortuni

Vibrazioni

Una parte delle vibrazioni create dall'operazione di compattazione viene trasmessa attraverso l'impugnatura alle mani e braccia dell'operatore. La gamma di piastre Vibranti Altrad Belle è stata progettata per ridurre i livelli di vibrazioni trasmessi alle mani e alle braccia dell'operatore. Consultare i dati tecnici per i livelli delle vibrazioni ed i tempi di utilizzo (tempo Massimo di seposizione quotidiana consigliato). NON superare i tempi massimi di utilizzo.

PPE (Attrezzatura di protezione personale).

Un' idonea attrezzatura PPE deve essere indossata durante l'uso della presente apparecchiatura; ossia, occhiali di sicurezza, guanti, cuffie insonorizzanti, mascherina antipolvere e scarponi con puntale in acciaio. Indossare indumenti idonei al lavoro che si sta svolgendo. Legare i capelli se lunghi e togliere qualsiasi monile che potrebbe impigliarsi nelle parti mobili dell'apparecchiatura.

Polvere

Il processo di compattazione produrrà occasionalmente della polvere che può essere nociva per la salute. Indossare sempre una maschera adatta al tipo di polvere che viene prodotto.

Carburante

Non ingerire carburante né inalare i vapori del carburante ed evitarne il contatto con la pelle. Lavare immediatamente con dell'acqua qualsiasi spruzzo. In caso di contatto con gli occhi, sciacquare con acqua abbondante e contattare un medico il più presto possibile.

Fumi di scarico



AVVERTENZA

I fumi di scarico prodotti dalla presente apparecchiatura sono altamente tossici e possono risultare letali!

Non azionare la piastra vibrante in un ambiente chiuso o uno spazio ristretto. Assicurarsi che l'area di lavoro sia adeguatamente ventilata.



Controlli Di Pre-Avvio

Ispezione di pre-avvio

La seguente ispezione di pre-avvio deve essere effettuata prima di iniziare qualsiasi sessione di lavoro oppure dopo ogni Quattro ore di impiego secondo quale circostanza si verifichi prima. Si prega di consultare la sezione manutenzione per delle istruzioni dettagliate. Nel caso in cui sorga un qualsiasi guasto, la piastra vibrante non deve essere usata fino alla rettifica del guasto.

1. Ispezionare accuratamente la piastra vibrante onde accertarsi che non presenti traccia di danni. Controllare che i componenti siano presenti e ben fissati. Dedicare particolare attenzione alla protezione di sicurezza della trasmissione a cinghia installata tra il motore ed il Gruppo vibratore.
2. Controllare il livello dell'olio del motore e rabboccare come necessario.
3. Controllare il livello del carburante del motore e rabboccare come necessario.
4. Controllare che non ci siano perdite di olio e di carburante.

Motore a Diesel Hatz (Crank Handle)

1. Isolare il motore dal trascinamento della mac-china od attrezzatura che comanda, se questo è possibile..
2. Mettere la leva acceleratore „1“ (secondo necessità e possibilità) in posizione max.START o ½ START.Se il motore gira a basso regime fumerà meno.
3. Assicurarsi che la leva stop (Accessorio richiesto) sia nella posizione di „START“.
4. Tirare la leva decompressione fino a fondo corsa, corrispondente alla posizione „1“. In questa posizione il meccanismo di decompressione automatico è inserito e il motore può essere avviato..
5. Dopo l'inserimento della decompressione auto-matica, effettuare cinque giri di manovella per-ché il motore sia di nuovo in compressione e pronto alla combustione.
6. Prendere la manovella a due mani e girarla prima lentamente poi in seguito più rapidamente fino all'avviamento del motore.Quando la leva di decompressione arriva alla posizione finale „0“bisogna essere alla velocità massima. Appena il motore si avvia togliere la manovella. Il pomello di supplemento ri-entra automaticamente.
7. Se la manovella non viene azionata con forza ed ecisione si può avere un contraccolpo ed il motore può girare in senso contrario a quello della normale rotazione. In questo caso, rilasciare immediatamente la manovella e fermare il motore.
8. In caso di mancato avviamento, introdurre la manovella solo quando il motore è completamente fermo, poi ripetere la procedura di avviamento.

Motore a Diesel Hatz (avviamento elettrico)

1. Con la manovella di decompressione in posizione 'O' inserire la chiave e girare in posizione 'I' (Spie della Carica Batteria e pressione olio si illumineranno)
2. Girare la chiave alla posizione 'II'
3. Appena il motore inizia a girare, lascia la chiave. La chiave deve tornare alla posizione 'I' da sola e ci deve rimanere mentre la macchina e in uso. Le spie della batteria e dell'olio si devono spegnere immediatamente una volta messa in moto. La freccia '1' è accesa quando la macchina è in uso.
4. Se qualsiasi cosa non sembra corretto fermare il motore e aggiustare il difetto. (vedi manuale d'uso)
5. Il display della temperatura del motore '4' (attrezzatura aggiunta) si illumina se la temperatura della testa del cilindro è troppo alta. Spegner il motore e trovare la causa del problema.

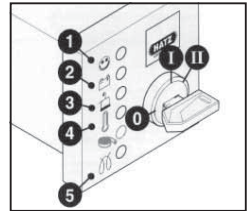

ATTENZIONE

Non operare mai il motorino d'avviamento elettrico quando il motore è in uso o in fase di rallentamento. Si rischia di danneggiare il pignone o gli ingranaggi.

Non fermare mai il motore usando la manovella di decompressione. Durante le soste o alla fine del uso della macchina, tenere la manovella d'avviamento e la chiave in luogo sicuro e ben conservate da persone non autorizzate.

6. Girare la chiave in posizione 'O' prima di riaccendere il motore. La chiusura impedisce il motorino d'avviamento di ingranare o di essere danneggiato mentre il motore è acceso.
7. Mettere la manovella di controllo in posizione '1'.
8. Per i motori con velocità minori non accessibili mettere la manovella di controllo in posizione '1' e mettere la manovella STOP in posizione '2'. Tenerla lì finché il motore si spegne.
9. Lasciare la manovella 'STOP' dalla posizione '2' quando il motore si è spento, assicurandosi che ritorna alla sua posizione normale. (Le spie del cambio e dell'olio si accenderanno)
10. Girare la chiave a posizione 'O' e toglierla. Le spie si dovrebbero spegnere.

• **Trasportare la piastra vibrante nel luogo richiesto**

Laddove sia necessario usare l'apparecchiatura di sollevamento per posizionare la piastra vibrante, assicurandosi che l'apparecchiatura di sollevamento abbia un WLL (Limite di carico di lavoro) adatto al peso delle piastre vibranti. (consultare la tabella o la targa della macchina). Fissare delle catene o imbragature idonee solo al punto di sollevamento sulla sommità della piastra vibrante.

• **Avendo effettuato i controlli elencati nella sezione di pre-avvio è possibile avviare il motore.**

La gamma RPC Altrad Belle di piastre vibranti è munita di una frizione centrifuga, ciò consente al motore di girare al minimo senza azionare la piastra vibrante. Quando la velocità del motore viene aumentata, la frizione si innesta e aziona il cambio. Per il corretto funzionamento, la velocità del motore deve essere impostata al Massimo.

• **Impostare l'acceleratore al Massimo e usare l'impugnatura di comando per sterzare o ruotare la piastra vibrante.**

Il controllo del manubrio è stato creato così che quando usata al contrario o l'operatore va via per qualsiasi ragione il manubrio si muove automaticamente verso avanti. Questo è un elemento di sicurezza significativa della macchina. Durante il lavoro normale non si dovrebbe spingere la piastra vibrante ma permetterle di muoversi sul posto. La velocità di viaggio sarà determinate dalle condizioni della superficie che deve essere compattata. Prestare particolare attenzione quando si lavora con il compattatore in retromarcia. Assicurarsi che non ci siano ostruzioni o rischi di inciampare quando si lavora in retromarcia. Se la superficie da compattare è su un pendio, bisogna fare molta attenzione e controllare la direzione di corsa della piastra vibrante. Se necessario, usare una corda idonea fissata alla piastra vibrante al livello di un punto basso del telaio, onde consentire ad un assistente di sostenere parte del peso della piastra vibrante. Su di un pendio, procedere in senso longitudinale non trasversale.

• **Applicare la piastra Vibrante sulla superficie in maniera sistematica fino ad ottenere la corretta compattazione**

Laddove vi sia da compattare un certo numero di strati differenti sovrapposti l'uno all'altro, compattare ciascuno strato individualmente.

• Per interrompere le vibrazioni della piastra vibrante impostare l'acceleratore al minimo. Per fermare il motore fare riferimento alle procedure accensione/arresto.

Problema	Causa	Rimedio
Motore non Parte.	Non ce carburate.	Aprire il tappo del serbatoio. Riempire il serbatoio.
	Il motore è spento.	Accendere il motore.
	Candela sporca.	Pulire e risistemare lo spazio della candela.
	Motore è freddo.	Aprire la leva dell'aria.
	Motore allagato.	Honda, aprire l'aria, aprire completamente l'acceleratore, tirare l'avviamento a strappo finché il motore funziona. Hatz, spostare il controllo di velocità fino all'arresto, tirare l'avviamento a strappo per 5 volte poi ripetere le procedure d'avvio.
Il Motore ancora non parte.	Maggiori difetti.	Contattare un agente o la Altrad Belle.
Unità non si muove.	La velocità del motore è troppo bassa.	Impostare il controllo della velocità del motore più alto.
	La tensione della cinghia di trasmissione è lenta.	Sistemare la tensione della cinghia.
	Il filtro dell'aria è bloccato.	Pullire o sostituire il filtro d'aria.
	Frizione consumata o danneggiata.	Riparare o sostituire se necessario.
	Trasmissione non funziona.	Contattare un agente o la Altrad Belle.
Velocità troppo lenta.	Il cambio non funziona.	Contattare un agente o la Altrad Belle.
	Troppo olio nella testa idraulica.	Ridurre il livello d'olio
Velocità di retromarcia troppo lenta	Sistemazione del controllo del sistema errata.	Contattare un agente o la Altrad Belle
	Non c'è abbastanza olio nella testa idraulica	Riempire e svuotare il sistema
	Aria nel sistema di controllo	Svuotare il sistema di controllo
Perdita di olio idraulico	Sistemazione errata del sistema di controllo	Contattare un agente o la Altrad Belle
	I connettori perdono	Richiudere i connettori
	Difetto del tubo idraulico	Sostituire il tubo
La macchina lavora in modo erratico	Difetto delle guarnizione del cambio	Contattare un agente o la Altrad Belle
	Ammortizzatori danneggiati	Sostituire tutti e Quattro ammortizzatori

La gamma (RPC) Altrad Belle è stata progettata per offrire molti anni di funzionamento esenti da guasti. Tuttavia è importante che venga effettuata regolarmente la semplice manutenzione elencata nella seguente sezione. Si Raccomanda che un concessionario autorizzato dalla Altrad Belle effettui tutti i principali interventi di manutenzione e riparazione. Usare sempre parti di ricambio originali Altrad Belle, l'uso di parti non originali può invalidare la garanzia.

Prima che venga eseguito qualsiasi intervento di manutenzione sulla macchina, spegnere il motore. Se si lavora sul motore diesel, assicurarsi che l'interuttore di arresto sia nella posizione d'arresto.

Collocare sempre la piastra vibrante su un terreno pianeggiante onde assicurare la corretta lettura dei livelli dei liquidi. Usare solo gli oli consigliati (consultare la tabella alla pagina seguente).

Periodo di rodaggio

Quando la piastra vibrante viene usata per la prima volta, L'olio del motore deve essere cambiato dopo il periodo di rodaggio iniziale. (consultare il manuale del motore per i dettagli completi). La tensione della cinghia deve essere controllata dopo 4 ore di impiego.

Cinghia di trasmissione

Rimuovere la protezione della cinghia poi controllare la sua tensione facendo una leggera pressione con le dita sulla cima della cinghia vicino il centro tra la trasmissione del motore e la puleggia del cambio. La cinghia dovrebbe essere deviata dai 10 ai 15mm. Se la tensione della cinghia richiede un sistemazione allentare il set di viti sul congegno di tensione della cinghia e sul lato verso la destra. Una volta impostato, restringere il set di vite e controllare la tensione della cinghia una seconda volta. Infine sostituire la protezione della cinghia assicurandosi che sia correttamente e adeguatamente fissata.

Manutenzione Ordinaria		Ogni 8 Ore	Primo Mese / 50 Ore	150 Ore	250h Ore	500h Ore
Olio Del Motore	Controllo del Livello	✓				
	Cambiare		✓		✓	
Filtro Aria	Controllo delle condizione / Pulire		✓			
Sostituire quando necessario / ogni 12 mesi						
Olio del Cambio	Cambiare					✓
Cinghia di Trasmissione	Tensione		✓		✓	

Tipo e quantità di olio/carburante – Tipo di Candela

	Tipo D'Olio	Quantità (Ltr)	Tipo Carburante	Capacità (Ltr)	Tipo de Candela	Distanza tra gli elettroodi (mm)
Motore a Diesel Hatz 1D81Z	S.A.E. 10W 30	1.8	Diesel (BS2869)	10	N/A	N/A

Tipo D'olio e quantità

Componenti	Tipo D'Olio	Hatz 1D81Z
Cambio	S.A.E. 75W-90	1.2 Ltr
Controlli Idraulici	Shell Tellus 32	0.2 Ltr
	Fuchs Renolin MR520	0.2 Ltr



ATTENZIONE

DURANTE ESTE PROCEDIMENTO EM QUE SE PÕE A MÁQUINA A TRABALHAR, RECOMENDA-SE A COLOCAÇÃO DE UM TAPETE DE BORRACHA OU EQUIVALENTE POR BAIXO DA MÁQUINA PARA ABSORVER ALGUMA DA VIBRAÇÃO.

Svuotare il sistema Idraulico

1. Assicurarsi che la macchina è in una posizione ferma e sul piano terra.
2. Rimuovere il tappo e riempire la testa della pompa con olio finché la lancetta dell' indicatore , che si trova all' interno della testa, segna il Massimo.
3. Pompa lentamente il manubrio di controllo dalla posizione di 'Avanti' alla posizione 'indietro' finché il livello dell' olio diminuisce.
4. Riempire nuovamente la testa della pompa fino al livello Massimo. Continuare a pompare il manubrio finché si sente resistenza ed il manubrio si blocca nella posizione 'indietro'.
5. Riempire la testa della pompa ancora una volta al livello Massimo.
6. Riattaccare il tappo di riempimento e testare la macchina.



Revisione E Manutenzione

Assemblaggio della pompa di controllo

1. Pulire con attenzione la copertura con l'aria compressa all'interno. Controllare per graffiature sulle alesagge ed anelli e assicurarsi che non ci siano bordi taglienti.
2. Mettere le boccole nella copertura.
3. Lubrificare l'anello di tenuta con olio idraulico e metterlo sulla rasteglieria (parte aperta opposto alla rasteglieria).
4. Lubrificare la rasteglieria con l'olio idraulico e farlo scivolare nella copertura finché l'anello di tenuta si posiziona nella scanalatura, assicurandosi che gli ingranaggi siano nella posizione corretta. Quando l'anello di tenuta è posizionato nella scanalatura questo indica movimento in avanti.



ATTENZIONE

In movimento inverso il maubrio di controllo si posiziona in parallelo con la copertura e in direzione dell'operatore della macchina.

5. Dopo avere lubrificato il pignone (senza anelli) inserirlo nella copertura e rasteglieria. Controllare il movimento della rasteglieria in movimento avanti e inverso (vedi cautela).
6. Rimuovere il pignone e attaccare 2 anelli assicurandosi che non siano danneggiati.
7. Lubrificare il pignone e anelli con l'olio idraulico ed inserirli con attenzione nella copertura. Assicurarsi che la rasteglieria sia in posizione corretta. Questo è più facile quando la macchina è in movimento inverso.
8. Attaccare lo spessore e l'anello. Forse sarà necessario spingere il pignone dal lato opposto per assemblarlo.
9. Mettere la copertura dal lato riempitivo e attaccare gli anelli alla parte inferiore. Si consiglia la colla LOCTITE 518.
10. Assemblare il connettore idraulico e la guarnizione con la colla LOCTITE 243
11. Assemblare il connettore ed attaccarlo con 4 viti e guarnizioni con la colla LOCTITE 243.
12. Attaccare la vite e guarnizioni senza stringere.



Garanzia

La nuova piastra vibrante RPC Altrad Belle è coperta da garanzia per l'acquirente originale per un periodo di un anno (12 mesi) a partire dalla data d'acquisto originale.

La garanzia Altrad Belle copre difetti di progettazione, materiali e lavorazione.

Quanto segue non è coperto dalla garanzia Altrad Belle;

1. Danni causati da abuso, uso improprio, caduta o altri danni simili causati da o in seguito a guasti dovuti alla mancata osservanza delle istruzioni di assemblaggio, funzionamento o manutenzione da parte dell'utente.
2. Alterazioni, aggiunte o riparazioni effettuate da persone diverse da personale della Altrad Belle o da agenti da essa autorizzati.
3. Costi di trasporto o spedizione alla/dalla BelleGroup o loro agenti autorizzati per la riparazione o valutazione in base ad una richiesta di risarcimento in garanzia su qualsiasi macchina.
4. Costi di materiali e/o di lavoro per sostituire, riparare o rimettere a posto componenti a seguito di normale usura e logorio.

I seguenti componenti non sono coperti da garanzia.

- Cinghia/e di trasmissione
- Filtro dell'aria del motore
- Candela del motore

La Altrad Belle e/o loro agenti ufficiali, direttori, impiegati o assicuratori non saranno responsabili di danni indiretti o di altra natura, perdite o spese connesse a, o a causa di inabilità di usare la macchina per qualsiasi scopo.

Richiesta di risarcimento in garanzia

Tutte le richieste di risarcimento in garanzia devono essere comunicate direttamente alla Altrad Belle, per telefono, fax, email o per iscritto.

Per le richieste di risarcimento in garanzia:

Scrivere a;

Altrad Belle Warranty Department,
Sheen, Nr. Buxton
Derbyshire
SK17 0EU,
Inghilterra.

Tel: +44 (0) 1298 84606

Fax. +44 (0) 1298 84722

Email. warranty@belle-group.co.uk

Hur man använder denna bruksanvisning

Denna bruksanvisning är till för att hjälpa Dig att använda och underhålla markvibratorn på ett säkert sätt. Bruksanvisningen är avsedd för återförsäljare och operatörer av markvibratorn.

Inledning

Avsnittet **“Beskrivning av maskinen”** hjälper Dig att sätta Dig in i maskinens utrustning och reglage.

Avsnittet **“Miljö”** ger instruktioner om hur kasserade apparater återvinns på ett miljövänligt sätt.

Avsnittet **“Allmän säkerhet”** och **“Hälsa och säkerhet”** beskriver hur maskinen används för att garantera Din och allmänhetens säkerhet.

Avsnittet **“Start och Stopp”** hjälper Dig med att starta och stoppa maskinen.

Tipsen och anvisningarna i **“Felsökning”** hjälper Dig om Du har problem med Din maskin.

Avsnittet **“Service och underhåll”** finns för att Hjälpa Dig med det vanliga underhållet och servicen av Din maskin.

Avsnittet **“Garanti”** beskriver garantins omfattning och reklamationsförfarandet.

Avsnittet **“Försäkran om överensstämmelse”** visar vilka standarder maskinen konstruerats efter.

Förklaringar gällande påpekanden.

Den text i denna bruksanvisning som särskilt måste uppmärksammas visas på följande sätt:



SE UPP

Produkten kan utgöra en risk. Maskinen eller Du själv kan skadas om hanteringen inte utförs på korrekt vis.



VARNING

Operatören kan utsättas för livsfara.

Varning



VARNING

*Innan Du använder eller utför något underhåll på denna maskin **MÅSTE DU LÄSA och FÖRSTÅ** denna bruksanvisning.*

VETA hur enhetens reglage används på ett säkert sätt och hur man utför underhåll på ett säkert sätt.

(NB Var säker på att Du vet hur man stänger av maskinen innan Du sätter på den, utfall Du hamnar i svårigheter.)

Använd **ALLTID** lämplig skyddsutrustning som krävs för Din personliga säkerhet.

Om Du har **NÅGRA FRÅGOR** om säker användning eller underhåll av denna enhet, FRÅGA DIN ARBETSLEDARE ELLER KONTAKTA Altrad Belle. (+44 01298 84606)

Innehåll

Hur man använder denna bruksanvisning	69
Varning	69
Maskinbeskrivning	70
Tekniska data	70
Miljö	70
Allmän säkerhet	70
Hälsa och säkerhet	71
Kontroller innan start	71
Anledningar till att packa	71
Start och Stopp	72
Driftinstruktioner	73
Felsökningsguide	73
Service & Underhåll	74 - 75
Garanti	75
Försäkran om överensstämmelse	3

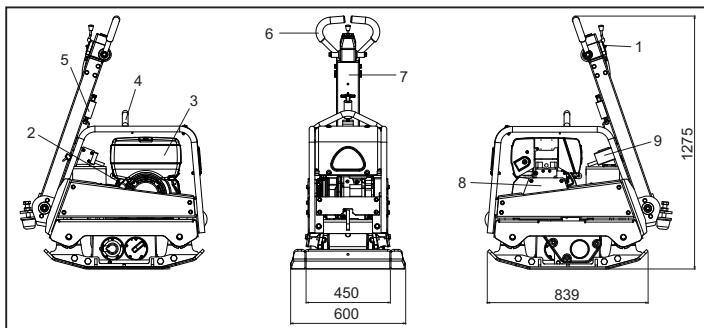

1. Gasreglage.
2. Dragstartshandtag.
3. Bränsletank.
4. Lyftpunkt.
5. Spärrhandtag.
6. Framåt / Bakåt Manöverhandtag.
7. Huvudhandtag.
8. Remskydd.

Modell	60/80
Motor - Hatz 1D81Z Diesel (Hp)	15
Motor - Hatz 1D81Z Diesel - Elstart (Hp)	15
Vikt - Hatz 1D81Z Diesel (Kg)	475
Vikt - Hatz 1D81Z Diesel - Elstart (Kg)	505
Motor Varvtal - Hatz	3000
Centrifugalkraft (kN)	60
Frekvens (Hz)	70
Maximal körhastighet (m/min)	> 28
Ljudeffekt (dB(A))	109

* Minimum nivå till En500 Part 4

Säkert bortskaffande.



Instruktioner för miljöskydd.
Maskinen innehåller värdefulla material. Ta den kasserade apparaten och tillbehören till relevant återvinningsanläggning.

Komponent	Material
Handtag	Stål
Frontkåpa	HDPE
Huvudram	Stål
Bottenplatta	Stål
Handtag	Polyuretanskum
Motor	Aluminium
Flexibla monteringar	Stål och gummi
Diverse delar	Stål & Aluminium

Jord, som har spritts ut eller nyfylts, basskikt och matjord, får samtliga mindre hålrum eller luftfickor vilka, om de inte packas, kommer att leda till ett eller flera uppkommande problem.

1. Allteftersom trafik går över en opackad yta komprimeras materialet. Detta leder till att ytan sätter sig allteftersom materialet fyller ut hålrum.
2. En liknande situation uppkommer med statisk belastning på opackad mark. Belastningen (t.ex. en byggnad) sjunker.
3. Material med håligheter är mer mottagliga för genomsippning av vatten, vilket leder till erosion. Vattenintrång kan även orsaka att jord expanderar vid temperaturer under noll och drar ihop sig under torra perioder. Expansion och ihopdragning är de största orsakerna till att husgrunder skadas och leder normalt till att strukturen behöver förstärkas.

Packning ökar materialens densitet och därigenom ökar dess belastningsförmåga. Reducerar lufthåligheter och därigenom reduceras risken för sättningar, expansion och ihopdragning på grund av inträngande vatten.

Allmän Säkerhet

S

För Din egen personliga säkerhets skull och för säkerheten för personerna i Din omgivning, var vänlig och läs och säkerställ att Du till fullo förstår följande säkerhetsinformation. Det är operatörens ansvar att säkerställa att han/hon till fullo förstår hur denna utrustning används på ett säkert sätt. Om du är osäker gällande säkerheten och korrekt användning av Din "RPC", konsultera Din arbetsledare eller Altrad Belle.



SE UPP

Felaktigt underhåll kan vara riskfyllt. Läs och förstå detta avsnitt innan Du utför något underhåll, service eller reparationer.

- Denna utrustning är tung och får inte lyftas på egen hand, antingen SKAFFA HJÄLP eller använd lämplig lyftanordning.
- Spärra av arbetsområdet och håll allmänheten och obehörig personal på ett säkert avstånd.
- Personlig SkyddsUtrustning (PSU) måste alltid bäras av operatören när denna utrustning används (se Hälsa & Säkerhet).
- Var säker på att Du vet hur man stänger **AV** maskinen innan Du sätter **PÅ** den, utifall Du hamnar i svårigheter.
- Stäng alltid **AV** motorn innan transport, förflyttning inom arbetsplatsen eller vid underhåll och reparationer.
- Under användningen blir motorn mycket het, låt motorn svalna innan Du rör den. Lämna aldrig motorn igång utan uppsikt.
- Avlägsna eller mixtra aldrig med några monterade skydd, de finns där för Din säkerhet. Kontrollera alltid skydden för tillstånd och säkerhet, om något saknas eller är skadat, **ANVÄND ALDRIG MASKINEN** innan skyddet har ersatts eller reparerats.
- Använd inte maskinen när Du är sjuk, är trött, eller om Du är påverkad av alkohol eller droger.

Bränslesäkerhet.



SE UPP

Bränsle är lättantändligt. Det kan orsaka personskador och egendomsskador. Stäng av motorn, släck all öppen eld och rök inte vid påfyllning av bränsletanken. Torka alltid upp bränslespill.

- Innan påfyllning, stäng av motorn och låt den svalna.
- Vid påfyllning, **RÖK INTE** eller tillåt öppen eld inom området.
- Utspillt bränsle måste omedelbart tas om hand med användning av sand. Om Du spiller bränsle på kläderna, byt dem.
- Förvara bränsle i därför avsedda behållare borta från värme- och antändningskällor.

Hälsa & Säkerhet

S

Vibration

En viss vibration från maskinen överförs genom handtaget till operatörens händer. Altrad Belle RPC utbud har speciellt designats för att minska vibrationsnivåerna för händer/armar. Hänvisning till specifikationer & tekniska data för vibrationsnivåer och användningstid (rekommenderad maximal daglig exponeringstid). ÖVERSKRID INTE maximal användningstid.

PSU (Personlig SkyddsUtrustning)

Lämplig PSU måste bäras när denna utrustning används dvs skyddsglasögon, handskar, hörselskydd, andningsskydd och fotbeklådning med stålhatta. Bär kläder som är lämpliga för det arbete Du utför. Bind bak långt hår och tag av smycken vilka annars kan fastna i maskinens rörliga delar. Skydda alltid huden från kontakt med betong.

Damm

Packningsprocessen kan tidvis åstadkomma damm, vilket kan vara skadligt för Din hälsa. Använd alltid en mask som är avpassad för den typ av damm som uppkommer.

Bränsle

Svälj inte bränsle eller andas in bränsleångor och undvik hudkontakt. Tvätta omedelbart bort bränslestänk. Om Du får bränsle i ögonen, skölj med mycket vatten och sök läkarvård så fort som möjligt.

Avgaser



VARNING

Ävgaserna som produceras av denna utrustning är mycket giftiga och kan vara dödliga!

Använd inte maskinen inomhus eller i ett slutet utrymme, säkerställ att arbetsområdet är tillräckligt ventilerat.

Kontroller innan Start

S

Besiktning innan start

Följande besiktning innan start måste utföras innan varje arbetes påbörjan eller efter var fjärde timmes användning, vilket som inträffar först. Vänligen se efter i serviceavsnittet för detaljerade anvisningar. Om några felaktigheter upptäcks, får inte maskinen användas innan felet korrigerats.

1. Besiktiga maskinen noggrant för tecken på skador. Kontrollera att komponenterna finns på plats och är säkra. Var särskilt uppmärksam på remskyddet.
2. Kontrollera oljenivån för motorn och hydrauliken och fyll på om nödvändigt.
3. Kontrollera bränslenivån i motorn och fyll på om nödvändigt.
4. Kontrollera för bränsle-, olje- och hydrauloljeläckage.

Hatz Diesel Engine (Crank Handtag)

1. Frikoppla om möjligt motorn från redskapets om skall drivas. Koppla alltid redskapet på frigång.
2. För, allt efter behov, varvtalsspaken „1“ till ett läge mellan 1/2 START och max. START. Val av lägre motorvarvtal minskar röken under start.
3. Se till att stopparmen - om den finns - är idriftläge „START“.
4. Vrid dekompressionsarmen till anslag „1“. I detta läge aktiveras dekompressions-auto-matiken hörbart och motor är startberedd.
5. Sedan den automatiska dekompressionsanordningen förts till sitt gränsläge behövs fem varv med startveven för att motorn skall komprimera och tända.
6. Fatta startveven med bägge händerna och vev med ökande hastighet. När dekompressionsarmen går in i läge „0“ (kompression) måste högsta möjliga hastighet ha uppnåtts. Så snart motorn startat drags startveven ut ur styrhysan.
7. Om motorn baktänder för att startveven intogs runt med tillräcklig kraft (motorn kant. o. m. börja gå baklänges) släpp då genast startveven och stanna motorn.
8. Vänta med nystart av motorn tills den står helt still och upprepa startförberedelserna.

Hatz diesel motor med elstart

1. Med kompressions indikator i position '0' sätt i nyckeln och vrid till position 'I'
2. Vrid start nyckeln till position 'II'.
3. När motorn startar, vrid nyckeln tillbaka till position 'I' och se till att den stannar i denna position.
4. Om något verkar fel, stanna motorn omedelbart och åtgärda felet (se felsöknings schemat)
5. Motortemperaturen läge '4' tänds om temperaturen på cylinderhuvudet är för högt. Stanna motorn och sök anledningen till problemet.

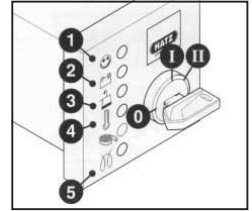
**SE UPP**

Insistera inte på elstarten genom att vrida nyckeln i läge om motorn redan är i arbete. Motorn kan på så sätt förstöras. Stå ej motorn genom att trycka på dekompressions knappen. Under arbetsavbrott eller efter arbetets slut, förvara startnyckeln på säker plats och ej i närheten av personer utan behörighet

6. Vrid alltid startnyckeln tillbaka till position '0' innan motorn omstartas. Lasläge förhindrar att elstarten inte faller i läge när motorn är igång.
7. Tryck hastighetsskruven till läge '1', tillbaka till stopposition
8. På motorer med lägre motor varv, tryck spaken '2' till stopposition. Hall kvar tills dess att motorn stannat.
9. Släpp stopp spaken '2' när motorn stannat och försäkra dig om att den återgår till normalposition. (Oljetryckmätare lampan går igång)
10. Vrid nyckeln till läge '0' och ta ut den. Kontrolllampan skall då slockna.

• **Ta maskinen dit där den ska användas.**

Där det är nödvändigt att lyfta utrustningen för att placera maskinen, kontrollera att lyftanordningen har en WLL (arbetsbelastningsgräns) som är avpassad för maskinens vikt (se avsnittet Tekniska data eller maskinskyften). Fäst lämpliga kedjor eller spännband ENBART i lyftpunkten ovanpå maskinen.

• **Efter att ha utfört kontrollerna listade i avsnittet "innan start" kan Du starta motorn.**

Altrad Belle's "RPC" utbud av markvibratorer är utrustade med centrifugalkoppling, detta möjliggör för motorn att köras på tomgång utan att växellådan drivs. Allt eftersom hastigheten ökar griper kopplingen in och motorn kommer att driva växellådan. För en riktig funktion skall motorns varvtal vara ställt på max.

• **Sätt gasreglaget på max. och använd manöverhandtaget för att rikta och styra eller vrida maskinen.**

Manöverhandtaget är konstruerat så att om det används i läget för att backa och operatören av någon anledning släpper det, flyttas handtaget automatiskt till framåtläget.

Detta är en viktig säkerhetsegenskap som maskinen har.

Under normal operation ska Du inte behöva skjuta maskinen utan låta den förflytta sig i sin egen takt.

Förflyttningshastigheten bestäms av förhållandet för den yta som ska packas.

Var uppmärksam vid arbete med maskinen gåendes bakåt. Säkerställ att det inte förekommer några hinder eller risk för att snubbla vid arbete med maskinen gåendes bakåt.

Om ytan som ska packas sluttar måste största försiktighet iakttagas vid manövreringen.

Om nödvändigt, använd ett lämpligt rep fäst till maskinen vid en låg punkt på chassit för att ta upp en del av maskinens vikt.

Arbeta uppåt och nedåt på sluttningar, inte tvärs över.

• **Kör med maskinen i ett ordnat mönster tills önskad packning uppnås.**

När det är ett antal olika lager som ska packas ovanpå varandra, packa varje lager för sig.

• **För att stoppa packningsvibrationen, ställ gasen i tomgångsläge. För att stanna motorn hänvisas till relevant start / stopp procedur.**

Felsökningsguide

Problem	Orsak	Åtgärd
Motorn startar inte.	Inget bränsle.	Öppna bränslekranen. Fyll bränsletanken.
	Motorns strömbrytare i läge off.	Sätt på motorns strömbrytare.
	Tändstift smutsigt.	Rengör och återställ elektrodavstånd.
	Motorn kall.	Stäng choken.
	Motorn flödad.	Honda, öppen choke, helt öppetgasreglage, drag i handstarten tills motorn tänder. Hatz, flytta varvtalsregleringsspaken till stopp, drag i handstarten 5 gånger upprepa sedan proceduren.
Motorn startar fortfarande inte.	Större fel.	Kontakta återförsäljare eller Altrad Belle.
Enheten rör sig inte.	Motorvarvet för långsamt.	Ställ motorns varvtalsregleringsspak i läget hög.
	Drivremspänning lös.	Justera remspänningen
	Lufffiltert igensatt.	Rengör eller byt ut lufffilter.
	Sliten eller skadad koppling.	Reparera eller byt ut om nödvändigt.
	Drivningsfel.	Kontakta återförsäljare eller Altrad Belle.
Hastigheten framåt för långsam.	Växellådan krånglar.	Kontakta återförsäljare eller Altrad Belle.
	För mycket olja i hydraulikhuvudet.	Sänk oljans nivå.
Hastigheten bakåt för långsam.	Fel inställning av styrsystem.	Kontakta återförsäljare eller Altrad Belle.
	För lite olja i hydraulikhuvudet.	Fyll på och lufta systemet.
	Luft i styrsystemet.	Lufta styrsystemet.
Förlost av hydrauliojia.	Fel inställning av styrsystem.	Kontakta återförsäljare eller Altrad Belle.
	Anslutningarna läcker.	Täta om anslutningarna.
	Defekt hydraulslang.	Byt slang.
Maskinen arbetar oregelbundet.	Kolv tätning i växellåda defekt.	Kontakta återförsäljare eller Altrad Belle.
	Stötdämparna skadade.	Byt ut alla fyra dämparna.

Altrad Belle's "RPC" utbud av reversibla markvibratorer är designade för att ge många års problemfri funktion. Emellertid är det viktigt att det enkla regelbundna underhållet som finns listat i detta avsnitt utförs. Vi rekommenderar att en av Altrad Belle godkänd återförsäljare utför allt större underhåll och större reparationer. Använd alltid original Altrad Belle utbytesdelar, användning av "piratdelar" kan komma att upphäva Din garanti.

Innan något underhåll utförs på maskinen, stäng av motorn. Vid arbete med en dieselmotor, säkerställ att stoppknappen är i avstängt läge.

Placera alltid maskinen på ett jämnt underlag för att garanterat kunna avläsa korrekta vätskenivåer.

Använd endast rekommenderade oljor (se tabell på följande sida).

Inkörningsperiod

Efter att maskinen som ny har använts och inkörningsperioden är över, måste motoroljan bytas (se efter i motorns bruksanvisning för alla detaljer). Remspänningen skall kontrolleras efter 4 timmars användning.

Drivrem

Avlägsna remskyddet och kontrollera därefter remmens spänning genom att trycka lätt med fingret på remmens översida, i mitten mellan motorns drivning och växellådans remskiva. Remmen skall ge efter ungefär 10 till 15mm. Om remspänningen behöver justeras, lossa ställskruven på remspänningsanordningen och glid den åt höger. Efter inställning, återdra ställskruven och kontrollera remspänningen ytterligare en gång. Slutligen, sätt tillbaka remskyddet och se till att det är korrekt och säkert monterat.

Rutinmässigt underhåll		Var 8e Timme	Första månaden / 50:e Timme	150 Timmar	250h Timmar	500h Timmar
Motorolja	Kontrollera nivå	✓				
	Byt		✓		✓	
Lufffilter	Kontrollera tillstånd/Rengör		✓			
Byt om nödvändigt / Var 12:e månad						
Växellådsolja	Byt					✓
Drivrem	Spänning		✓		✓	

Olje/Bränsle Typ & Mängd – Tändstift Typ

	Oljetyp	Mängd (Liter)	Bränsletyp	Rymd (Liter)	Tändstift typ	Elektrod Avstånd (mm)
Diesel Motor Hatz 1D81Z	S.A.E. 10W 30	1.8	Diesel (BS2869)	10	NA	NA

Oljetyp & Mängd

Komponent	Oljetyp	Hatz 1D81Z
Växellåda	S.A.E. 75W-90	1.2 Liter
Hydraulikmanövrering	Shell Tellus 32	0.2 Liter
	Fuchs Renolin MR520	0.2 Liter



SE UPP

UNDER TIDEN MASKINEN KÖRS VID DENNA PROCEDUR, ÄR DET TILLRÅDLIGT ATT STÄLLA MASKINEN PÅ EN GUMMIMATTA ELLER MOTSVARANDE FÖR ATT ABSORBERA EN DEL AV VIBRATIONEN.

Luftning av hydraulsystemet

1. Maskinen skall vara i pa stabil grund
2. Ta bort topskruven och fyll pump containern med olja. Stoppa när max pa indikatorn är nådd, vilket är niva
3. Pumpa långsamt kontrollhandtaget fram och tillbaka till dess att oljenivan sjunker
4. Fyll i mer olja för att kompensera den niva som sjunkit undan och till max niva i gen. Fortsätt att pumpa till dess att du finner motstånd och tills dess att handtaget stannar i bakat gaende riktning
5. Fyll igen kontainern med olja till max niva
6. Skruva pa topskruven igen och testa maskinen

Montering av manöverpumpen

1. Rengör husets insida noggrant med tryckluft. Kontrollera för repor i O-ringarnas banor och att inga skarpa kanter finns.
2. Pressa in bussningen i huset.
3. Smörj tätningringen med hydraulolja och låt den glida på kuggstången (öppna sidan från kuggstången).
4. Smörj kuggstången med hydraulolja och låt den glida in i huset tills tätningringen är i spåret, se till att kuggarna är rätt position. När tätningringen är i spåret motsvarar detta rörelse framåt

**SE UPP**

Vid reverserande rörelse löper manöverhandtaget parallellt med huset i operatörens riktning.

5. Efter att kuggdrevet (utan O-ringar) smorts, sätt in det i huset och kuggstången. Kontrollera kuggstångens rörelse framåt och bakåt. (Se **SE UPP**).
6. Ta ut kuggdrevet och passa in de två O-ringarna, säkerställ att de inte är skadade.
7. Smörj kuggdrevet och O-ringar med hydraulolja och sätt försiktigt in dem i huset. Säkerställ att kuggstången är i rätt position och detta görs enklast vid bakåtrörelse.
8. Montera justerbrickan och läsringen. Det kan bli nödvändigt att trycka kuggdrevet från motsatt sida för att kunna montera dem.
9. Placera huset på fyllningssidan och montera O-ringarna mot bottenytan. **LOCTITE seal 518** rekommenderas.
10. Montera hydraulanslutningen och Dowty-brickan med användning av **LOCTITE 243**.
11. Montera fästet och fixera med 4 skruvar och brickor med användning av **LOCTITE 243**.
12. Fäst pluggskruven och brickan löst **DRA INTE ÅT**.

Garanti

Denna nya Altrad Belle "RPC" markvibrator garanteras för den ursprungliga anskaffaren för en period av ett år (tolv månader) från det ursprungliga anskaffningsdatumet. Altrad Belle garantin omfattar brister i design, material och tillverkningsfel.

Följande täcks inte av Altrad Belle garantin:

1. Skador orsakade av vanskötsel, felaktig användning, fall eller liknande skador orsakade av eller som ett resultat av åsidosättande att följa monterings-, bruks-, användar- eller underhållsinstruktioner.
2. Ändringar, ombyggnader eller reparationer utförda av annan än Altrad Belle eller dess godkända ombud.
3. Transport- eller fraktkostnader till och från Altrad Belle eller dess godkända ombud, för reparation eller utvärdering av garantianspråk på någon maskin.
4. Material och/eller arbetskostnader för renovering, reparation eller utbyte av komponenter på grund av normalt slitage.

Följande komponenter täcks inte av garantin.

- Drivremmar
- Luftfilter
- Tändstift

Altrad Belle och/eller dess godkända ombud, arbetsledare, anställda eller försäkringsgivare kan inte hållas ansvariga för indirekta eller andra skador, förluster eller kostnader i anslutning till eller orsakade av oförmåga att använda maskinen för något ändamål.

Garantianspråk

Alla garantianspråk ska först och främst ställas till Altrad Belle, antingen per telefon, per fax, per E-post eller skriftligen.

För garantianspråk:

Altrad Belle Warranty Department,
Sheen, Nr. Buxton
Derbyshire
SK17 0EU,
England

Tfn: +44 (0)1298 84606

Fax: +44 (0)1298 84722

E-post: Warranty@belle-group.co.uk



Hvordan bruke denne bruksanvisningen?

Denne bruksanvisningen er blitt skrevet for å hjelpe deg å betjene og for å foreta service på 'RPC' /reversibel vibroplate/ uten å bli skadet. Denne bruksanvisningen er beregnet på forhandlere og operatører av 'RPC'.

Forord

Avsnittet '**Maskinens beskrivelse**' hjelper deg å bli kjent med maskinens layout og kontroller.

Avsnittet '**Miljø**' informerer hvordan man skal greie å resirkulere et kassert apparat på en miljøvennlig måte.

Avsnittene '**Generell sikkerhet**' og '**Helse og sikkerhet**' forklarer hvordan du skal bruke maskina for å forsikre din egen og allmenhetens sikkerhet.

'**Start- og stopp-prosedyre**' hjelper deg å starte og stoppe maskina.

'**Feilsøking**' hjelper deg hvis du har problemer med maskina di.

Avsnittet '**Service & vedlikehold**' skal hjelpe deg med generelt vedlikehold og ytelse av service på maskina di.

Avsnittet '**Garanti**' forteller inngående om hva garantien dekker og hvordan man skal reklamere.

Avsnittet '**Samsvarserklæring**' viser standardene maskina er blitt bygget opp etter.

Direktiver med hensyn til betegnelsene

Teksten i denne brukerveiledningen som man skal rette spesiell oppmerksomhet til vises på følgende måte:



OBS

Produktet kan være i fare. Maskina eller du selv kan bli ødelagt eller skadet hvis prosedyrene ikke følges på en korrekt måte.



ADVARSEL

Operatørens liv kan være utsatt for fare.



ADVARSEL



ADVARSEL

DU MÅ LESE og **STUDERE** denne brukerveiledningen før du betjener eller vedlikeholder maskina.

DU MÅ VITE hvordan du skal bruke maskinas kontroller og hva du må gjøre for trygt vedlikehold. (NB! Vær sikker på at du vet hvordan du skal slå av maskina før du slår den på i tilfelle du får problemer.)

Bruk **ALLTID** riktige sikkerhetsartikler som kreves for personvern. SPØR DIN ARBEIDSLEDER ELLER TA KONTAKT MED **Altrad**

Belle (Storbritannia og Nord-Irland): +44 (0) 1298 84606 hvis du har **SPØRSMÅL** om trygg bruk eller vedlikehold av maskina.



Innhold

Hvordan bruke denne bruksanvisningen?.....	76
Advarsel.....	76
Maskinens beskrivelse	77
Tekniske data	77
Miljø	77
Generell sikkerhet	77
Helse og sikkerhet.....	78
Kontroll før start.....	78
Komprimeringsgrunner	78
Start- og stopp-prosedyre.....	79
Bruksanvisning.....	80
Feilsøking.....	80
Service & vedlikehold.....	81 - 82
Garanti.....	82
Samsvarserklæring.....	2

Maskinens beskrivelse

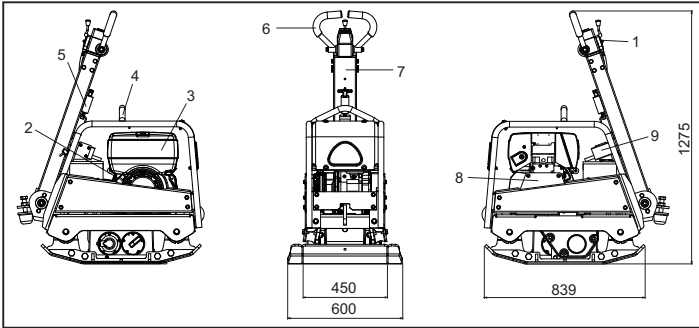

1. Gasshåndtak
2. Rekyll-starthåndtak
3. Drivstofftank
4. Løftepunkt
5. Håndtakets utløsningshasp
6. Forover- og revers-manøverhåndtak
7. Hovedhåndtak
8. Reimvern
9. Nøkkelstart

Tekniske data



Modell	60/80
Motor - Hatz 1D81Z Diesel (Hp)	15
Motor - Hatz 1D81Z Diesel elektrisk start (Hp)	15
Vekt - Hatz 1D81Z Diesel (Kg)	475
Vekt - Hatz 1D81Z Diesel elektrisk start (Kg)	505
Motor – RPM - Hatz	3000
Sentrifugalkraft (kN)	60
Frekvens (Hz)	70
Maksimal ganghastighet (m/min)	> 28
Lydeffekt (dB(A))	109

* Minimumsgrense til En500 Del 4

Miljø



Trygt avfall



Retningslinjer for miljøvern. Maskina inneholder verdifulle materialer. Bring det kasserte apparatet og deler til et relevant resirkuleringsanlegg.

Del	Materiale
Håndtak	Stål
Forside	HDPE /høytetthetspolyetylen/
Hovedramme	Stål
Maskinkropp	Stål
Håndtak	Polyuretanskum
Motor	Aluminium
Fleksible deler	Stål og gummi
Diverse deler	Stål og aluminium

Komprimeringsgrunner



Jordsmonn som man har rørt eller ny utfylling, bære-lag og svart overflate har små tomrom eller lufthull som fører til en eller flere problemer hvis de ikke blir komprimert.

1. Materialet blir presset sammen som følge av trafikk over overflaten av ukomprimert areal. Dette fører til innsynking av overflaten siden materialet fyller tomrommene.
2. Lignende situasjon oppstår med statiske belastninger på ukomprimert jord. Lasten (for eksempel et bygg) synker.
3. Materialer med tomrom er mer mottakelige til vannlekkasje og fører til erosjon. Inntreden av vann kan også gjøre at jordsmonnet utvider seg når det er frysetemperatur og trekker seg sammen under tørre perioder. Utvidelse og sammentrekking er de viktigste grunnene til grunnmursskader og fører normalt til behov for oppstøtting.

Komprimering øker materialets tetthet og derfor øker dens bæreevne. Komprimering reduserer lufthull og derfor reduserer risikoen for ras, utvidelse og krymping som skyldes vanninntrenging.



Generell sikkerhet

Vær vennlig og les og forsikre at du forstår fullt følgende sikkerhetsinformasjon for å beskytte deg selv og for å sikre de som er rundt deg. Det er operatørens ansvar å forsikre at han/hun forstår fullt hvordan han/hun skal betjene dette utstyret trygt. Er du usikker på hvordan du skal bruke 'RPC' trygt og korrekt, ta kontakt med din arbeidsleder eller Altrad Belle.



OBS

Uriktig vedlikehold kan være farlig. Les og forstå dette kapittelet før du vedlikeholder, foretar service eller reparasjoner.

- Dette utstyret er tungt og skal ikke løftes uten hjelp, du må enten FÅ HJELP eller bruke passende løfteutstyr.
- Sperr av arbeidsplassen og hold publikum og uvedkommende personale i behørig avstand.
- Ved bruk av dette utstyret skal operatøren ha på seg personlig verneutstyr (se Helse & og sikkerhet).
- Forsikre deg at du vet hvordan du skal slå AV maskina trygt før du slår den PÅ i tilfelle du får problemer.
- Slå alltid AV motoren før du transporterer, beveger maskina på arbeidsplassen eller foretar service.
- Motoren blir meget varm ved bruk, la motoren avkjøle seg før du tar på den. Aldri la motoren stå på uten tilsyn.
- Aldri fjern eller rett på noen tilpassete vern, de er der for å beskytte deg. Sjekk alltid vernenes tilstand og sikkerhet, IKKE BRUK VIBROPLATEN hvis et vern er skadet eller mangler inntil vernet er blitt erstattet eller reparert.
- Ikke jobb med vibroplaten når du er syk, sliten eller under påvirkning av alkohol eller narkotika.



OBS

Drivstoff er brannfarlig. Det kan forårsake personskader og materielle skader. Lukk motoren, slokk alle åpne flammer og ikke røyk mens du fyller på drivstofftanken. Tørk alltid opp drivstoffet som er blitt sølt omkring.

Drivstoff-sikkerhet

- Slå av motoren og la den bli avkjølt før du fyller på drivstoff.
- **IKKE** røyk eller slipp åpne flammer i området mens du fyller på drivstoff.
- Drivstoffet som er blitt sølt skal forsikres umiddelbart ved bruk av sand. Skift klær hvis drivstoffet blir sølt på dine klær.
- Lagre drivstoff i en godkjent, spesialbygd container som står borte fra hete og tennkider.



Helse og sikkerhet

Vibrasjon

Noe vibrasjon blir overført fra komprimeringsoperasjonen via håndtaket til operatørens hender. Altrad Belles RPC-utvalg er blitt spesielt designet for å forminske hånd-/armvibrasjonsnivåer. Se spesifikasjoner & tekniske data om vibrasjonsnivåer og brukstider (anbefalt daglig maksimal eksponeringstid). IKKE overskrid de maksimale brukstidene.

Personlig verneutstyr

Ved bruk av utstyret skal man ha på seg egnet personlig verneutstyr som sikkerhetsbriller, hansker, hørselsvern, støvmaske og vernesko. Ta på klær som er egnet til arbeidet du utfører. Bind opp langt hår og fjern alle smykker som kan bli fanget av utstyrets bevegelige deler. Beskytt alltid huden fra kontakt med betong.

Støv

Komprimeringsprosessen produserer støv nå og da som kan være farlig for din helse. Ta alltid på maske som er egnet til å beskytte mot den type støv som blir produsert.

Drivstoff

Ikke svelg drivstoff eller inhaler drivstoffdamp og unngå at de får kontakt med huden din. Vask drivstoffsprut med en gang. Hvis du får drivstoff i øynene, spyl rikelig med vann og oppsøk legehjelp så fort som mulig.

Eksosgasser

Ikke betjen maskina innendørs eller i et trangt lokale, sjekk at arbeidsområdet er blitt tilstrekkelig ventilert.



ADVARSEL

Eksosgassene produsert av dette utstyret er meget giftige og kan drepe!



Kontroll før start

Inspeksjon før start

Du må foreta følgende inspeksjon før du starter hver arbeidsøkt eller etter hver fjerde brukstime, hvilken enn kommer først. Se avsnittet om service for detaljert veiledning. Hvis man finner en feil, skal vibroplaten ikke brukes så lenge feilen er blitt reparert.

1. Sjekk grundig at vibroplaten ikke har skadetegn. Sjekk at delene er der og at de er i orden. Rett spesiell oppmerksomhet til reim vernet.
2. Sjekk motorolje- og hydraulikkoljens stand og fyll opp hvis nødvendig.
3. Sjekk motorens drivstoffnivå og fyll opp hvis nødvendig.
4. Sjekk at det ikke er drivstoff-, olje- og væskelekkasjer.

Hatz dieselmotor (Startsveiven)

1. Hvis mulig, koble fra det utstyr som drives. Drevet utstyr skal alltid settes i nøytral.
2. Sett gasshendelen „1“ i stilling mellom 1/2 START og maks. START, i h.h. til hva som er nødvendig. Ved å velge et lavt oppstartstur tall reduserer man mengden av svart eksos i oppstarten.
3. Sikre deg at stopphendelen „2“ - hvis montert - er i „START“ posisjon.
4. Drei dekompresjonshendelen til anslag „1“. I denne stillingen raster dekomprimeringsautomatikken hørbart inn, og motoren er startklar.
5. Etter at dekompresjonshendelen er trekt opp til maks. Posisjonen, er fem omdreininger med startsveiven nødvendig før motoren får nok kompresjon til å starte igjen.
6. Grip om sveiven med begge hender, og sveiv med tiltagende hastighet. Når dekompresjonshendelen raster inn i stilling „0“ (kompresjon) må høyeste hastighet være oppnådd. Så snart motoren starter, trekkes sveiven ut av innføringen.
7. Hvis motoren tenner og slår tilbake p.g.a. utilstrekkelig kraft i sveivingen(motoren kan starte og gå i motsatt retning under visse omstendigheter), trekk startsveiven umiddelbart til deg og slå gasspådraget til STOP posisjon.
8. Vent til motoren har sluttet å pendle etter et mislykket startforsøk, før man gjentar startforberedelsene og nye startforsøk.

Hatz dieselmotor (elektrisk start)

1. Sett inn nøkkelen og snu til stillingen I når dekompresjonshåndtaket er i stillingen 0. (Varsellys for batteriladning og oljetrykk tennes.)
2. Snu startnøkkelen til stillingen II.
3. Slipp startnøkkelen fri med en gang motoren går. Den må returnere til stillingen I selv og forbli i denne stillingen under arbeidet. Varsellys for batteriladning og oljetrykk skal slukne med en gang etter starten. Indikatorlys 1 står på når motoren står på.
4. Stopp motoren med en gang og rett opp feilen hvis noe virker galt. (Se feilsøkingsguiden.)
5. Motorens temperaturviser 4 (tilleggsutstyr) tennes hvis temperaturen på sylinderlokket er for høy. Slå av motoren og finn ut årsaken til problemet.

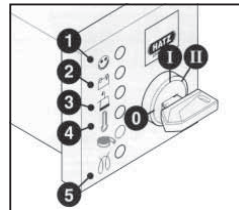

OBS

Aldri betjen den elektriske starteren når motoren går eller kjører i fri til stillstand. Det eksisterer risiko for ødelagt starterpinjong eller kronhjulfortanning.

Aldri stopp motoren ved å bevege dekompresjonshåndtaket. Hold startsveivet eller startnøkkelen i et trygt sted utenfor rekkevidden til uvedkommende mens du tar pause eller avslutter arbeidsøkt.

6. Snu alltid startnøkkelen tilbake til stillingen 0 før du omstarter motoren. Repetisjonsslåset hindrer selvstarteren til å kople til og muli gens bli ødelagt mens motoren fortsatt går.
7. Flytt hastighetsreguleringshåndtaket til 1 tilbake til stillingen STOPP.
8. På motorer som ikke har lavere motorturtall flytt hastighetsreguleringshåndtaket 1 tilbake, deretter flytt stopphåndtaket 2 i retningen STOPP. Hold det der inntil motoren har stoppet.
9. Befri stopphåndtaket 2 når motoren har stoppet, og forsikre deg om at håndtaket returnerer til normalstillingen. (Lade- og oljetrykkslysene tennes.)
10. Snu nøkkelen til stillingen 0 og ta den ut. Lysene skal da bli slukket.



Bruksanvisning

• Bring vibroplaten dit den trengs.

Forviss deg om at løfteutstyret har passende lastgrense for vibroplatens vekt hvis det er nødvendig å bruke løfteutstyr for å plassere vibroplaten (se avsnitt Tekniske data eller maskinas serieskilt). Fest passende lenker eller stropper BARE til løftepunktet på toppen av vibroplaten.

• Du kan starte motoren etter at du har utført kontroll i henhold til avsnittet 'Før start'.

Altrad Belles RPC-utvalg av vibroplater er utstyrt med sentrifugalkopling som gjør det mulig for motoren å gå i hvilestillingen uten å dra giraksen.

Når man øker motorens hastighet blir kløtsjen koplet til og den drar giraksen. Motorens hastighet skal settes på maksimalt for korrekt funksjon.

• Sett spjeldet på maksimalt og bruk manøverhåndtaket for å vise retningen og for å styre eller snu vibroplaten.

Manøverhåndtaket er blitt designet slik at når det brukes for å rygge og operatøren mister taket av en eller annen grunn går håndtaket automatisk til fremover-modusen. Det er maskinas viktige sikkerhetstrekk.

Du burde ikke være nødt til å dytte vibroplaten under normal drift, men la den gå i egen fart.

Bevegelsesfarten blir bestemt av tilstanden til overflaten som blir komprimert.

Man skal være forsiktig ved rygging med vibroplaten. Sørg for at det ikke finnes hinder eller farer hvis du rygger.

Man skal sjekke vibroplatens bevegelsesretning grundig hvis overflaten som skal komprimeres er på skrå. Bruk et passende tau som er knyttet til vibroplaten lavt på chassis hvis nødvendig for å la en hjelper ta deler av vekta til vibroplaten. Arbeid opp og ned skråningen, ikke tvers over den.

• Arbeid med vibroplaten over overflaten i et organisert mønster inntil nødvendig komprimering er oppnådd.

Komprimer hvert lag for seg hvis det skal komprimeres flere forskjellige lag på toppen av hverandre.

• Sett spjeldet i hvilestilling for å stoppe vibroplatens vibrasjon. Se den relevante start-/stopp-prosedyren for å stoppe motoren.



Feilsøkingsguide

Problem	Årsak	Løsning
Motoren starter ikke.	Mangler drivstoff.	Åpne drivstoffkrana. Fyll drivstofftanken.
	Motoren er slått av.	Start motoren.
	Tennpluggen er skitten.	Rengjør og sett på pluggen.
	Motoren er kald.	Steng choken.
	Motoren er overfylt.	Honda: åpne choken, åpne spjeldet helt, dra rekylstarteren inntil motoren tennes. Hatz: dra hastighetsreguleringen for å stoppe, dra rekylstarteren 5 ganger, deretter gjenta startprosedyren.
Motoren vil fortsatt ikke starte.	Alvorlig feil.	Ta kontakt med representanten eller med Altrad Belle.
Maskina vil ikke bevege seg.	Motorens hastighet er for lav.	Sett motorens hastighetsreguleringen til stillingen høy fart.
	Drivreima er ikke tilstrekkelig spent.	Juster reimas spenning.
	Lufffilteren er blokkert.	Rengjør eller bytt ut lufffilteren.
	Utslitt eller ødelagt kløtsj.	Reparer eller bytt ut, slik nødvendig.
	Drivefeil.	Ta kontakt med representanten eller med Altrad Belle.
Fremføringshastigheten er for lav.	Girkassens feil.	Ta kontakt med representanten eller med Altrad Belle.
	For mye olje i stighøyde. Styresystemet er feil justert.	Reduser oljestanden. Ta kontakt med representanten eller med Altrad Belle.
Revershastigheten er for lav.	Ikke nok olje i stighøyde.	Fyll og luft systemet.
	Luft i styresystemet.	Luft styresystemet.
	Styresystemet er feil justert.	Ta kontakt med representanten eller med Altrad Belle.
Tap av hydraulisk olje.	Koplingene lekker.	Tett koplingene på nytt.
	Hydraulikkslangen er defekt.	Bytt ut slangen.
	Stempeltettingen i giraksen er defekt.	Ta kontakt med representanten eller med Altrad Belle.
Maskina arbeider uregelmessig.	Støtdelene er ødelagte.	Bytt ut alle fire delene.

'RPC' utvalg av reversible vibroplater fra Altrad Belle er blitt konstruert for å muliggjøre feilfri drift i mange år. Det er allikevel viktig å vedlikeholde maskina regelmessig slik som listet i dette avsnittet. Det anbefales at en godkjent forhandler fra Altrad Belle utfører alt større vedlikehold og reparasjoner. Bruk alltid ekte reservedeler fra Altrad Belle, bruk av uekte deler kan oppheve din garanti.

Slå av motoren før du vedlikeholder maskina. Sørg for at stopp-bryteren er i stillingen stopp hvis du arbeider med dieselmotor.

Sett alltid vibroplaten på jevn grunn for å forsikre at væsknivåene blir lest riktig. Bruk bare anbefalte typer av olje (see tabell på neste side).

Innkjøringsperiode

Når vibroplaten blir først brukt som ny skal man bytte motorolje etter innkjøringsperioden (se motorprodusentens bruksanvisning for detaljert oversikt). Reimspenningen skal sjekkes etter 4-timers bruk.

Drivreim

Fjern reimvernet og deretter sjekk reimspenningen ved å presse fingeren lett på reima på toppen, sentralt mellom motordriften og girkassens skive. Reima skal avbøye seg omtrent 10 til 15 mm. Løsne settskruen på reimas strammeinnretning og la gli til høyre hvis reimas spenning trenger justering. Hvis spenningen er i orden, skru igjen settskruen og sjekk reimspenningen for annen gang. Sett reimvernet på til slutt og sjekk at det sitter riktig og sikkert.

Planmessig vedlikehold		Etter hver 8. time	Første måned / 50 timer	150 Timer	250 Timer	500 Timer
Motorolje	Sjekk standen	✓				
	Bytt		✓		✓	
Lufffilter	Sjekk tilstanden/rengjør		✓			
Bytt ut når nødvendig/etter hver 12. måned						
Girkassens olje	Bytt					✓
Drivreim	Spenning		✓		✓	

Olje-/drivstofftype & mengde - tennpluggtype

	Olje-type	Mengde (Liter)	Drivstoff-type	Kapasitet (Liter)	Tennplugg -type	Elektrodeavstand (mm)
Hatz 1D81Z	S.A.E. 10W 30	1.8	Diesel (BS2869)	10	Ikke relevant	Ikke relevant

Oljetype & mengde

Komponent	Oljetype	Hatz 1B30
Girkasse	S.A.E. 75W-90	1.2 Liter
Hydraulisk styring	Shell Tellus 32	0.2 Liter
	Fuchs Renolin MR520	0.2 Liter



OBS

Vi anbefaler å sette maskina på en gummimatte eller lignende for å absorbere noe av vibrasjonen mens denne maskina er slått på under denne prosedyren.

Lufting av hydraulikksystemet

- Forviss deg om at maskina er i stasjonær stilling og satt på jevn grunn.
- Fjern bensintankklokket og fyll styrepumpens hode med olje. Stopp når du har nådd maksimal nivåindikator som er inn i hodet.
- Pump manøvrerhåndtaket sakte fra stillingen „Fremoverbevegelse” til stillingen „Bakovergang” inntil oljestanden synker.
- Fyll styrepumpens hode på nytt til maksimumsnivå. Fortsett å pumpe håndtaket til du føler motstandskraften og håndtaket låser seg i stillingen „Bakovergang”.
- Fyll styrepumpens hode på nytt til maksimumsnivå.
- Sett på proppen igjen og test maskina.



Service & vedlikehold

Montasje av styrepumpen

1. Rengjør hylsen med trykkluft forsiktig innvendig. Sjekk at det ikke er riper på gliderør, O-ringer og at det ikke finnes skarpe kanter.
2. Press foringen i hylsen.
3. Smør tetningsring med fals med hydraulikkolje og legg den på stativ (åpen side bort fra stativet).
4. Smør stativet med hydraulikkolje og la det gli i hylsen inntil tetningsringen med fals er i sporet, ved å sørge for at tappene er i riktig stilling. Når tetningsringen med fals er i sporet representerer det fremoverbevegelse.



OBS

Ved bakovergang går manøverhåndtakene parallelt med hylsen mot operatøren.

5. Sett pinjongen i hylsen og stativet etter smørring av den (uten O-ringer). Sjekk stativets bevegelse fra framoverbevegelse til bakovergangen. (**Se OBS**).
6. Ta pinjongen ut og tilpass to O-ringer, sørg for at de ikke er ødelagt.
7. Smør pinjongen og O-ringene med hydraulikkolje og innsett forsiktig i hylsen. Sørg for at stativet er i riktig stilling, det er enklest i bakovergangsstillingen.
8. Tilpass mellomlegget og støttingen. Det kan være nødvendig å dytte pinjongen fra motsatt side for å få de monteret.
9. Plasser hylsen på fyllstoffets side og tilpass O-ringer på undersiden. Vi anbefaler å bruke **LOCTITE tetning 518**.
10. Monter hydraulikkopleren og Dowty skive ved å bruke **LOCTITE 243**.
11. Monter støtten og fest med 4 skruer og skiver ved å bruke **LOCTITE 243**.
12. Tilpass pluggskruen og skiven løst. **IKKE STRAM TIL**.



Garanti

Altrad Belle gir den opprinnelige kjøperen av vibroplater 'RPC' ettårig (12 måneders) garanti fra den opprinnelige kjøpsdatoen. Altrad Belle gir garanti mot feil ved design, materialer og utførelse.

Garanti fra Altrad Belle dekker ikke følgende:

1. Skade forårsaket av misbruk, feilaktig anvendelse, når noen lar den falle eller andre lignende skader forårsaket av eller som følge av brudd på instruksjoner angående montasje, drift eller vedlikehold.
2. Forandringer, tillegg eller reparasjoner som er blitt utført av andre enn Altrad Belle eller deres godkjente representanter.
3. Kostnader for transport eller forsendelse med skip til og fra Altrad Belle eller deres godkjente representanter for reparasjoner eller bedømmelse av et garantikrav.
4. Material- og/eller lønnskostnader for å fornye, reparere eller skifte ut deler som skyldes normal slitasje.

Garantien dekker ikke følgende deler:

- Drivrem/reimer
- Motorens luftfilter
- Motorens tennplugg.

Altrad Belle og/eller deres godkjente representanter, direktører, arbeidere eller forsikrere skal ikke stå ansvarlige for følgeskader eller andre skader, tap eller utgifter i tilknytning til eller på grunn av eller udugelighet til å bruke maskina for hvilket som helst formål.

Krav under garanti

Alle krav under garantien skal først rettes til Altrad Belle eller Altrad Belle Inc., enten per telefon, fax, e-post eller skriftlig.

For krav under garanti:

Altrad Belle Warranty Department /Garantiavdelingen i Altrad Belle/
Sheen, Nr. Buxton
Derbyshire
SK17 0EU,
England

Tel: +44 (0)1298 84606

Fax: +44 (0)1298 84722

E-post: warranty@belle-group.co.uk

Käyttöohjetta käytetään?



Tämä käyttöohje on laadittu auttamaan "RPC" maantiivistäjän turvallista käyttöä ja huoltoa .
Se on tarkoitettu "RPC"maantiivistäjä jälleenmyyjille ja käyttäjille.

Esipuhe

"**Laitteen kuvaus**" osa helpottaa tutustumaan moottoriin ja se auttaa laitteen hallinnassa.

"**Ympäristö**" osassa annetaan ohjeita, kuinka käsitellä käytöstä poistetun laitteen kierrätettäviä osia ympäristöä suojelevalla tavalla.

"**Yleinen turvallisuus**" ja "**Terveys ja turvallisuus**" osat kertovat kuinka käyttäjän ja ympäristön turvallisuus turvataan laitetta käytettäessä.

"**Käynnistys ja Pysäytys**" auttavat laitetta käynnistettäessä ja pysäytettäessä.

"**Vianetsintä**" osa auttaa, jos laitteessa esiintyy häiriö.

"**Huolto ja ylläpito**" osa antaa yleisiä huolto-ohjeita ja auttaa huoltamaan laitettasi.

"**Takuu**" osa selvittää takuun kattavuuden ja takuuhakemus ohjeet.

"**Yhdenmukaisuus selvitys**" osassa selvistään standardit, joiden mukaisesti laite on rakennettu.

Huomioidut direktiivit.

Tässä käyttöohjeessa on käytetty seuraavia erityistä huomiota vaativia mallien mukaisia merkintöjä:



VAARA

Ohjeen noudattamatta jättäminen saattaa vioittaa laitetta.



VAROITUS

Käyttäjän turvallisuus on vaarassa.

VAROITUS!



VAROITUS

Ennen käyttöönottoa ja huoltotöiden aloittamista LUKEKAA KÄYTTÖOHJE HUOLELLISESTI ja VARMISTAKAA, ETTÄ OLETTE YMMÄRTÄNYT OHJEET.

OPETELKAA käyttämään ohjainlaitteita ja huoltamaan laitetta turvallisesti.

HUOMIO! Ennen kuin käynnistätte laitteen, varmistakaa, että osaatte pysäyttää laitteen mahdollisessa ongelmatilanteessa.

Turvallisuutenne kannalta on tärkeää, että käytätte **AINA** vaadittuja suojaimeita.

Jos teillä on laitteen turvallisesta käytöstä tai huollosta **KYSYTTÄVÄÄ, KÄÄNTYKÄÄ TYÖNJOHDON TAI Altrad BelleIN (ISO-BRITANNIA) EDUSTAJAN PUOLEEN:** Puhelin +44 012 988 4606

Sisältö



Käyttöohjeen lukuohjeet.....	83
Varoitus.....	83
Laitteen kuvaus.....	84
Syyt maantiivistykseen.....	84
Teknilliset tiedot.....	84
Syitä maantiivistykseen.....	84
Turvallisuusohjeet.....	85
Terveys ja turvallisuus.....	85
Tarkistukset ennen käynnistämistä.....	85
Käynnistys- ja pysäytys.....	86
Toimintaohjeet.....	87
Vianetsintäohjeet.....	87
Huolto ja ylläpito.....	88 - 89
Takuu.....	89
Yhdenmukaisuus vakuutus.....	3

Altrad Belle pidättää itsellään oikeuden muuttaa laitteen teknisiä ominaisuuksia ilmoittamatta siitä etukäteen eikä kannan oikeudellista vastuuta mahdollisista muutoksista.

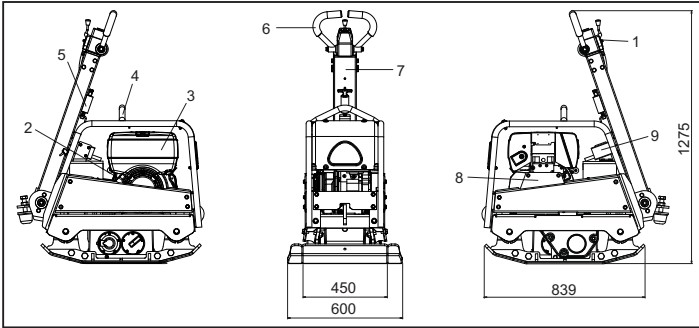

1. Kaasuvipu.
2. Käynnistinkahva.
3. Polttoainesäiliö.
4. Nostokohta.
5. Ohjaustangon vapautin vipu.
6. Eteenpäin/Taaksepäin ohjaintanko.
7. Käsikahva.
8. Hihnasuoja.
9. Syyttyminen avain alku

Malli	60/80
Moottori - Hatz 1D81Z Diesel (Hp)	15
Moottori - Hatz 1D81Z Diesel Sähköinen käynnistys (Hp)	15
Paino - Hatz 1D81Z Diesel (Kg)	475
Paino - Hatz 1D81Z Diesel Sähköinen käynnistys (Kg)	505
Moottorin RPM - Hatz	3000
Keskipakovoima (kN)	60
Taajuus (Hz)	70
Suurin kulkunopeus (m/min)	> 28
Äänen voimakkuus (dB(A))	109

* Vähimmäisvaatimus En500 Osa 4 mukaan

Turvallinen käytöstäpoisto.



Ympäristönsuojeluohjeet. Laite sisältää arvokasta materiaalia. Vie käytöstä poistettu laite ja tarvikkeet asianmukaiseen kierrätyslaitokseen.

Osa	Materiaali
Ohjauskahva	Teräs
Suojakuori edessä	HDPE
Laitteen runko	Teräs
Pohjalevy	Teräs
Kädensijat	PU muovi
Moottori	Alumiini
Joustokiinnikkeet	Teräs ja kumi
Muut osat	Teräs ja alumiini

Maaperä, jota on muokattu tai jossa on uusi täyte, pohja tai asfaltti sisältävät huokosia tai onteloita. Jos niitä ei tiivistetä, niin seurauksena on yksi tai useampia ongelmia.

1. Kun liikenne ylittää tiivistämättömän pinnan, materiaali tiivistyy. Se johtaa pinnan vajoamiseen, koska massa täyttää huokoset.
2. Samanlainen tilanne syntyy, kun tiivistämättömällä pinnalla on paikallaanpysyvää kuorma. Kuorma vajoaa (esimerkiksi rakennus).
3. Huokoinen materiaali on herkkää veden suotautumiselle, joka johtaa eroosioon. Kosteus saattaa aiheuttaa maaperän laajenemisen jäätyessä tai kutistumisen sen kuivessa. Laajeneminen ja kutistuminen ovat suurimpia syitä rakennusten perustusten vaurioitumiseen ja se vaatii yleensä perustusten tukemista.

Tiivistäminen lisää materiaalin tiiveyttä ja kasvattaa sen kuormankantokykyä. Se vähentää kosteuden aiheuttamaa huokoisuutta ja siten pienentää vajoamisriskiä, laajenemista ja kutistumista.

Oman ja lähellä oleskelevien turvallisuuden takia lue nämä ohjeet ja varmista, että ymmärrät oheiset turvallisuusohjeet. Käyttäjän velvollisuus on varmistaa, että hän ymmärtää kuinka tätä laitetta käytetään turvallisesti. Jos olet epävarma "RPC" maantiivistäjän turvallisuudesta ja oikeasta käyttötavasta, niin kysy esimieheltäsi, Several Oy:stä tai Altrad Belleista lisätietoja.



VAARA

Asiaankuulumaton huolto tai käyttö saattavat aiheuttaa vaaran. Lue ja huolehdi, että ymmärrät ennenkuin suoritat mitään huolto tai korjaustoimenpiteitä.

- Tämä laite on raskas, sitä ei saa nostaa yksin, HANKI APUA tai käytä sopivaa nostolaitetta.
- Merkitse työskentelyalue ja huolehdi, että yleisö ja asiaankuulumattomat henkilöt ovat turvallisen matkan päässä.
- Laitteen käyttäjän on pukeuduttava henkilökohtaisiin turvavarusteisiin aina, kun laitetta käytetään (ks. Terveys ja Turvallisuus).
- Varmistu ennen laitteen KÄYNNISTÄMISTÄ, että hätätilanteessa tiedät kuinka laite SAMMUTETAAN.
- SAMMUTA laite aina ennen kuljetusta, ennen liikuttelua työmaalla tai ennen sen huoltamista.
- Käytön aikana laite kuumenee, anna moottorin jäähtyä ennenkuin kosket siihen.
- Älä milloinkaan jätä moottoria käyntiin ja ilman huomiota.
- Älä poista suojalaitetta tai käytä maantiivistäjää ilman suojalaitetta, ne ovat käyttäjän suojana. Tarkista jatkuvasti suojalaitteet ja niiden kunto, jos havaitset niiden vaurioituneen tai puuttuvan, niin ÄLÄ KÄYTÄ MAANTIIVISTÄJÄÄ ennenkuin suoja on korjattu tai asetettu paikoilleen.
- Älä käytä maantiivistäjää jos olet sairas, tunnet väsymystä tai jos olet alkoholin tai huumeiden vaikutuksen alainen.



VAARA

Polttoaine on herkästi syttyvää. Se saattaa aiheuttaa vammoja tai esinevahinkoja. Sammuta moottori, poista avotulextinguish älä tupakoi täyttäessäsi polttoainesäiliötä. Kuivaa välittömästi polttoaineroiskeet.

Polttoaine Turvallisuus.

- Ennenkuin lisäät polttoainetta, sammuta moottori ja anna sen jäähtyä .
- Ennen polttoaineen täyttöä. ÄLÄ TUPAKOI tai salli avotulta lähistöllä.
- Roiskunut polttoaine täytyy poistaa turvallisesti, välittömästi hiekan avulla. Jos polttoainetta on roiskunut vaatteillesi, niin vaihda ne.
- Säilytä polttoaine hyväksytyssä sitä varten tehdyssä astiassa, poissa kuumuudesta ja kipinälähteistä.

Terveys ja Turvallisuus

Tärinä

Osa maantiivistäjän tärinistä välittyy kädensijan kautta käyttäjän käsiin. Väriinätason vähentämiseksi Altrad Belle on kiinnittänyt erityistä huomiota "RPC" maantiivistäjien kädensijojen muotoiluun. Tarkista suositusarvoista ja teknisistä tiedoista tärinäarvot ja laitteen käyttöajat (suositellut enimmäiskäyttöajat). ÄLÄ YLITÄ suositeltuja käyttöaikoja.

Henkilökohtaiset suojavarusteet

Laitetta käytettäessä on käytettävä asianmukaisia henkilökohtaisia suojavälineitä, esim. suojalaseja, käsineitä, kuulosuojaimia, pölysuojaa, teräskärjellä varustettuja turvajalkineitakenkiä. Pukeudu työhön soveltuvaan vaatetukseen . Tie back long hair and remove any jewellery which may catch in the equipment's moving parts Sido pitkät hiukset ja poista korut, jotka saattavat tarttua laitteen liikkuviin osiin. Suojaa aina iho betonin kosketukselta.

Pöly

Tiivistystyö aiheuttaa usein pölyä, joka saattaa olla vahingollista terveydellesi. Käytä syntyvälle pölylle soveltuvaa suojaa.

Polttoaine

Älä hengitä polttoainehöyryjä ja vältä polttoaineen joutumista iholle. Pese polttoaineroiskeet välittömästi. Jos polttoainetta joutuu silmiisi, huuhtelee runsaalla vesimäärällä ja hakeudu lääkärihoitoon välittömästi .

Pakokaasut

Älä käytä tätä maantiivistäjää sisätiloissa tai suljetussa tilassa. Varmista, että työtilassa on riittävä tuuletus.



VAROITUS

Tämän laitteen tuottamat pakokaasut ovat erittäin myrkyllisiä ja ne voivat johtaa kuolemaan!

Tarkistukset ennen käynnistystä

Tarkistustoimenpiteet ennen käynnistämistä

Oheiset tarkistukset tulee tehdä aina ennen työjakson aloittamista tai joka neljän tunnin työjakson jälkeen, sen mukaan kumpi ajankoh-ta on aikaisemmin. Tarkista yksityiskohtaiset ohjeet huolto kohdasta. Jos tarkistuksessa löytyy vikaa, niin maantiivistäjää ei saa käyttää ennenkuin vika on korjattu.

1. Etsi merkkejä vioista tarkistamalla maantiivistäjä joka puolelta. Tarkista, että osat ovat paikoillaan ja kiinni. Kiinnitä erityistä huomiota moottorin ja värinälaitteen väliseen hihnasuojaan.
2. Tarkista moottoriöljyn taso ja täytä tarvittaessa.
3. Tarkista polttoainetaso ja täytä tarvittaessa.
4. Tarkista polttoaine-, öljy- ja hydraulikkavuodot.

Käynnistinkammella käynnistäminen

1. Irrota moottoriin kytketty laite, jos mahdollista. Moottorin apulaitteet tulee asettaa "vapaa"-asentoon.
2. Aseta kierrosluvun säätövipu „1” joko 1/2 „START” tai max. „START” -asentoon, tarpeen mukaan. Käynnistäminen alhaisella kierrosluvulla vähentää pakokaasun määrää.
3. Varmista, että pysäytysvipu „2” (lisälaite) on „Run”- asennossa.
4. Käännä puristuksenpoistovipua, kunnes STOP „1” on paikoillaan. Tässä kohdassa kuuluu automaattisen puristuksenpoisto järjestelmän kytkeytyminen ja näin ollen moottori voidaan käynnistää
5. Kun automaattinen puristuksenpoistojärjestelmä on saavuttanut rajapisteen, moottori täytyy käynnistää uudelleen kääntämällä käynnistinkampan viisi kierrosta. Samalla moottori alkaa luoda puristusta.
6. Ota tukeva kahden käden ote käynnistinkammesta ja pyöritä sitä kiihtyvällä vauhdilla. Suurin pyörimisnopeus tulee saavuttaa viimeistään silloin, kun puristuksenpoistovipu on palautunut takaisin 0- asentoon. Irrota käynnistinkampi ohjausholkista sen jälkeen, kun moottori on käynnistynyt.
7. Jos moottori jälkisytyttää, koska käynnistinkampea ei pyöritetty riittävän nopeasti (moottori saattaa jopa pyöriä vastasuuntaan), irrota kampi välittömästi ja sammuta moottori
8. Odota, että moottori on täysin pysähtynyt, ennenkuin käynnistät moottorin uudelleen.

Hatz Diesel moottori (sähkökäynnistys)

1. Varmista, että painevipu on asennossa "0", laita virta-avain paikoilleen ja käännä se asentoon "I" (Akun latauksen ja öljynpaineen varoitusvalot syttyvät)
2. Käännä käynnistysavain asentoon "II"
3. Vapauta ote virta-avaimesta heti, kun moottori käynnistyy. Avaimen täytyy palautua "I" asentoon itsestään ja sen tulee pysyä siinä käynnin aikana. Akun latauksen ja öljynpaineen merkkivalojen täytyy sammua välittömästi heti käynnistymisen jälkeen. Merkkivalo "1" palaa, kun moottori käy.
4. Jos jotain vikaa ilmenee, niin sammuta moottori välittömästi ja selvitä vian syy. (Katso Vianetsintä Ohjetta)
5. Moottorin lämpötilan varoitusvalo "4"(lisävaruste) syttyy jos sylinterin kansi ylikuumentee. Sammuta moottori ja selvitä vian aiheuttaja.

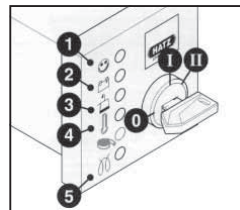
**VAARA**

Älä käytä milloinkaan sähkökäynnistintä jos moottori on käynnissä tai kun moottori on pysähtymässä. Käynnistinmoottorin hammaspyörä tai käynnistyskehä saattavat vaurioitua. Älä milloinkaan sammuta moottoria liikkuttamalla painevipua. Pidä työtaukojen aikana tai työn päätyttyä käynnistyskahva ja virta-avain turvallisessa paikassa asiattomien henkilöiden ulottumattomissa.

6. Käännä virta-avain aina ennen uudelleen käynnistämistä takaisin "0" asentoon. Lukitusasento estää käynnistinmoottorin kytkeytymisen ja mahdollisen vaurioitumisen moottorin yhä käydessä.
7. Käännä moottorin käyntinopeusvipu "1" Stop asentoon.
8. Moottoreissa, joissa moottorin käyntinopeuden alentaminen ei ole mahdollista, niin käännä käyntinopeusvipu"1" takaisin, siirrä sitten stop vipua "2" STOP asentoon. Pidä sitä siinä asennossa kunnes moottori pysähtyy.
9. Palauta stop vipu "2" takaisin alkuperäiseen asentoon moottorin sammuttua, varmista, että vipu palautuu normaaliin asentoon.(Latauksen ja öljynpaineen merkkivalot syttyvät)
10. Käännä virta-avain 0 asentoon ja vedä se pois. Merkkivalojen pitää sammua.

- Kuljeta maantiivistäjä haluttuun paikkaan.**

Kun maantiivistäjän siirtämiseen tarvitaan nostolaite, varmista, että nostolaitteen nostokyky riittää nostamaan sen (tarkista paino tekniset tiedot taulukosta tai laitteen tyyppikivestä). Kiinnitä nostoon soveltuva ketju tai nostoliina ainoastaan maantiivistäjän nostokohtaan maantiivistäjän yläosaan.

- Jos olet käynyt läpi "Tarkistukset ennen käynnistämistä"listan kaikki osat, niin voit käynnistää moottorin.**

Altrad Belle "RPC" sarjan maantiivistäjät ovat varustetut keskipakokytkimellä, joka sallii moottorin joutokäynnin siten, että voima ei ole kytketty vaihdelaatikkoon. Kun pyörintänopeutta lisätään kytkeytyy voima vaihdelaatikkoon ja laite alkaa liikkua. Oikea toiminta vaatii moottorin pyörintänopeuden asettamisen suurimmilleen.

- Aseta kaasuu suurimmilleen ja käytä ohjauskahvaa maantiivistäjän ohjaamiseen ja kääntämiseen.**

Ohjauskahva on suunniteltu siten, että jos laite kulkee taaksepäin ja käyttäjä irrottaa otensa jostain syystä, niin kahva kääntyy automaattisesti eteenpäin asentoon. Tämä on laitteen merkittävä turvallisuustekijä. Normaali-toiminnassa sinun ei tarvitse työntää maantiivistäjää, vaan voit antaa sen kulkea itseksensä. Kulkunopeus määräytyy tiivistettävän pinnan ominaisuuksien mukaan. Maantiivistäjän käyttö taaksepäin vaatii erityistä huomiota. Varmista, ettei synny vaaraa, että esteitä ei ole kun ajat taaksepäin. Jos tiivistettävä pinta on kalteva, niin maantiivistäjän ohjaaminen vaatii erityistä huomiota. Jos on tarpeellista voit kiinnittää köyden maantiivistäjän alaosaan jakamaan tiivistäjän painoa. Kaltevalla pinnalla työskennellessäsi toimi vain ylös alas suunnassa, ei ristu-suuntaan.

- Työskentele maantiivistäjällä järjestelmällisesti, kunnes haluttu tiiveys on saavutettu.**

Jos tiivistettäviä, erilaisia kerroksia on useita, niin tiivistä kukin kerros erikseen.

- Jos haluat lopettaa maantiivistäjän värinän, niin säädä kaasuvipu joutokäynnille. Jos haluat sammuttaa moottorin, niin toimi käynnistä/ pysäytä ohjeiden mukaan.**

Vianetsintäohje

Ongelma	Syy	Korjaus
Moottori ei käynnisty.	Polttoaine loppu.	Avaa polttoainehana. Täytä polttoainetankki.
	Virtakatkaisin pois päältä.	Käännä virta päälle.
	Sytytystulppa on karstainen.	Puhdista ja säädä kärkiväli.
	Moottori on kylmä.	Sulje rikastin.
	Moottori tulvii.	Honda, avaa rikastin, käännä kaasuvipu täysille, vedä käynnistintä, kuune moottori käynnistyy. Hatz, käännä kaasuvipu pysäytysasentoon, vedä käynnistimestä 5 kertaa ja toista käynnistystoimenpide.
Moottori ei käynnisty	Vika vaatii selvitystä.	Ota yhteyttä jälleenmyyjään tai Several Oy.
Laite ei liiku.	Moottorin nopeus alhainen.	Lisää moottorin pyörintänopeutta.
	Vetohihna löysällä.	Säädä hihnan kireyttä.
	Ilmasuodatin tukkeutunut.	Puhdista tai uusi suodatin.
	Kulunut tai vaurioitunut kytkin.	Korjaa tai uusi tarvittaessa.
	Kulkuvika.	Ota yhteyttä Several Oy .
	Vaihdelaatikkovika.	Ota yhteyttä Several Oy .
Kulkunopeus eteen liian alhainen.	Liian paljon hydrauliiikkaöljyä.	Vähennä öljynmäärää.
	Hallintalaitteen väärä säätö.	Ota yhteyttä Several Oy .
Peruutusnopeus alhainen.	Liian vähän hydrauliiikkaöljyä.	Täytä ja ilmaa järjestelmä.
	Ilmaa valvontalaitteessa.	Ilmaa valvontalaitteisto.
	Hallintalaitteen väärä säätö.	Ota yhteyttä Several Oy .
Hydrauliikka öljyvuoto	Liittimet vuotavat.	Tiivistä liitokset.
	Viallinen hydrauliiikkaletku.	Vaihda letku.
	Viallinen männän tiiviste vaihdelaatikossa.	Ota yhteyttä SeveralOy
Laite toimii virheellisesti.	Iskujalka vaurioitunut	Uusi kaikki jalat.

Altrad Bellein 'RPC' sarjan peruuttavalla levyllä varustettu 2-ajosuuntainen maantiivistäjät on suunniteltu toimimaan virheettömästi useita vuosia. On kuitenkin tärkeää, että säännölliset tässä kappaleessa mainitut ylläpitohuollot suoritetaan. Suosittelemme, että valtuutettu Altrad Belle jälleenmyyjä suorittaa kaikki tärkeimmät ylläpitohuollot ja korjaukset. Käytä aina alkuperäisiä Altrad Belle varaosia, muiden osien käyttö saattaa päättää laitteen takuun.

Sammuta moottori ennen mihinkään ylläpitohuoltoon ryhtymistä. Jos työskytin on sammutus asennossa.

Aseta maantiivistäjä aina tasaiselle maalle, jotta nestepintatason tarkistus tapahtuu oikein. Käytä vain suositeltuja öljyjä (katso taulukkoa seuraavalla sivulla).

Säännölliset tarkistukset

Kun maantiivistäjä on uusi, niin moottoriöljy tulee vaihtaa sisäänajon jälkeen.

(Katso tarkemmat ohjeet moottorin valmistajan ohjekirjasta).Hihnan kireys tulee tarkistaa 4 tunnin käytön jälkeen.

Vetohihna

Irrota hihnasuoja ja tarkista hihnan kireys painamalla yläpuolelta sormella hihnaa moottorin vetopyörän ja vaihdelaatikonhihnapyörän puolivälissä. Hihnan tulisi joustaa n. 10 - 15 mm. Jos hihna vaatii säätöä, niin löysää hihnankiristimen säätöruuvia ja liuta sitä oikealle. Kun kiristys on tehty, tarkista hihnan kireys uudelleen. Kun säätö on suoritettu kiristä säätöruuvi ja aseta hihnasuoja paikoilleen samalla varmistaen, että se on kunnolla paikoillaan ja varmasti kiristetty.

Ylläpitohuolto		Joka 8. tunti	1. kuukausi / 50tuntia	150 tuntia	250 tuntia	500 tuntia
Moottorin öljy	Tarkista taso	✓				
	Vaihda		✓		✓	
Ilmasuodatin	Tarkista kunto / Puhdista		✓			
		Uusi tarvittaessa / 12 kk välein				
Vaihdelaatikon	Vaihda					✓
Vetohihna	Kiristys		✓		✓	

Öljy/Polttoaine tyyppi ja määrä - sytytystulppa tyyppi

	Öljytyyppi	Määrä (Litraa)	Polttoaine Tyyppi	Määrä (Litraa)	Sytytystulppa Tyyppi	Tulpan kärkiväli (mm)
Hatz 1D81Z	S.A.E. 10W 30	1.8	Diesel (BS2869)	10	N/A	N/A

Öljy tyyppi ja määrä

Laite	Öljytyyppi	Hatz 1D81Z (Litraa)
Vaihdelaatikko	S.A.E. 75W-90	1.2
Hydrauliijärjestelmä	Shell Tellus 32	0.2
	Fuchs Renolin MR520	0.2



VAARA

TÄMÄN TOIMENPITEEN AIKANA OLISI SUOTAVAA KÄYTTÄÄ LAITETTA KUMIMATON TAI VASTAAVAN VÄRINÄÄ VAIMENTAVAN MATERIAALIN PÄÄLLÄ.

Hydrauliikkajärjestelmän ilmaus

1. Varmista, että laite on seisonta asennossa ja tasaisella alustalla.
2. Poista täyttötulppa ja täytä ohjauspumppu öljyllä, kunnes öljyn pinta on noussut ylärajan merkkiin asti.
3. Liikuta ohjaustankoa hitaasti etuasentoon ja taka-asentoon, kunnes öljyn pinta laskee.
4. Lisää öljyä ylärajaan asti. Jatka pumppausliikettä ohjaustangolla kunnes alkaa tuntua vastusta ja ohjaustanko lukittuu peruutus asentoon.
5. Täytä uudestaan ohjauspumppu öljyllä ylärajan merkkiin asti.
6. Kiinnitä täyttötulppa ja kokeile laitetta.

Ohjauspumpun asennus

1. Puhdista runko sisäpuolelta paineilmalla huolellisesti. Tarkista o-renkaiden liukupintojen naarmut ja esiintyykö teräviä reunoja.
2. Paina hela runko-osaan.
3. Voitele huulitiiviste hydraulikkaöljyllä ja aseta se akseliin (avoin puoli pois päin telineestä).
4. Voitele akseli hydraulillaöljyllä ja liu'uta se runkoon, kunnes huulitiiviste on urassa, varmista, että hampaat ovat oikeassa asennossa. Kun huulitiiviste on urassa se saa aikaan eteenpäin liikkeen.



VAARA

Peruutus liikkeen aikana ohjaustangot ovat samansuuntaisia rungon kanssa.

5. Voitele hammaspyörä (ilman O rengasta), aseta se runko-osaan. Tarkista akselin eteen - taakse liike. (Katso HUOMIO).
6. Ota hammaspyörä ulos ja asenna kaksi O-rengasta, varmista, että ne eivät ole vahingoittuneet.
7. Voitele hammaspyörä ja O rengas hydraulillaöljyllä ja aseta se runko-osaa. Varmistu, että tanko on oikeassa asennossa se on helpointa todeta kun kahva on peruutusasennossa.
8. Asenna kiila ja säätörengas. Asentamisen helpottamiseksi voit työntää hammaspyörää toiselta puolelta.
9. Aseta täyttöpuolen kotelo ja aseta O renkaat pohjapintaa vasten. **Käytä LOCTITE tiivisteainetta 518**.
10. Kiinnitä hydraulikkaaliitin ja aluslevy käyttäen **LOCTITE 243**.
11. Asenna kotelo ja 4 ruuvia aluslevyineen käyttäen **LOCTITE 243**.
12. Laita tulpparuuvi tiivisteineen paikoilleen **ÄLÄ KIRISTÄ**.

Takuu

Uudella Altrad Belle "RPC" maantiivistäjällä on alkuperäiselle ostajalle vuoden takuu (12 kk) ostopäivästä lukien. Altrad Belle takuu kattaa suunnittelu, valmistus, raaka-aineviat.

Altrad Belle takuu ei kata seuraavaa:

1. Vaurioita, joka on aiheutunut väkivallan, väärinkäytön, pudottamisen tai muun vastaavan seikan tai asennus-, käyttöohjeiden tai huolto-ohjeiden virheellisen tulkinnan seurauksena.
2. Muun henkilön kuin Altrad Belle tai sen valtuuttaman maahantuojan tekemät muutokset, lisäykset tai korjaukset.
3. Minkään laitteen takuutapauksen korjaamisessa tai korvaamisessa syntyviä kuljetus- tai lähetyskuluja Altrad Bellelle tai Belle Groupilta tai sen valtuuttamalta maahantuojalta tai maahantuojalle.
4. Normaalin kulumisen aiheuttamia uusimisesta, korjaamisesta tai osien vaihdosta aiheutuvia materiaali ja/tai työkuuluja.

Takuu ei kata seuraavia osia:

- Vetohihna/ -t
- Moottorin ilmansuodatin
- Moottorin sytytystulppa

Altrad Belle ja/tai sen valtuuttama maahantuoja, johtajat, työntekijät tai vakuuttajat eivät ole vastuussa välillisistä tai muista vahingoista, tappioista tai mistään kuluista, jotka aiheutuvat laitteen käyttökelvottomuudesta tai muusta laitteen käytöstä johtuvasta syystä.

Takuuhakemus

Kaikki takuuhakemukset tulee aluksi osoittaa Altrad Belle , puhelimitse, Faksilla, sähköpostilla tai kirjallisesti.

Takuuhakemukset:

Altrad Belle Warranty Department,
Sheen, Nr. Buxton
Derbyshire
SK17 0EU,
England

Tel: +44 (0)1298 84606

Fax: +44 (0)1298 84722

Email : warranty@belle-group.co.uk

Niniejszy podręcznik został napisany, aby pomóc w bezpiecznym sterowaniu i obsłudze urządzenia 'RPC'. Ten podręcznik przeznaczony jest dla sprzedawców i operatorów urządzenia 'RPC'.

Przedmowa

Dział **'Opis Maszyny'** pomaga w zaznajomieniu się z rozmieszczeniem i funkcjami sterowania poszczególnych elementów obsługi maszyny.

Dział **'Środowisko'** zawiera instrukcje na temat tego, jak przeprowadzać recykling zużytego przyrządu w sposób przyjazny środowisku naturalnemu.

Dział **'Bezpieczeństwo Ogólne'** oraz **'Zdrowie i Bezpieczeństwo'** wyjaśnia, jak użytkować maszynę, aby zapewnić sobie bezpieczeństwo oraz bezpieczeństwo ogólnospoleczne.

'Procedura Start i Stop' pomoże Tobie przy uruchamianiu i zatrzymywaniu maszyny.

Przewodnik **'Wykrywanie i Usuwanie Usterek'** pomoże Tobie w przypadku, gdy będziesz mieć problem z maszyną.

Dział **'Obsługa i Konserwacja'** jest po to, aby pomóc Tobie w ogólnym utrzymaniu oraz obsłudze technicznej Twojej maszyny.

Dział **'Gwarancja'** określa charakter objęcia gwarancją i procedurę reklamacyjną.

Dział **'Deklaracja Zgodności'** przedstawia normy, na podstawie których maszyna została wykonana.

Wytyczne odnośnie zapisów.

Teksty w niniejszym podręczniku, którym należy oddać szczególną uwagę, są przedstawione w sposób następujący.



UWAGA

Produkt może stanowić zagrożenie. Istnieje ryzyko uszkodzenia maszyny lub zranienia operatora, jeżeli procedury nie zostały przeprowadzone w sposób właściwy.



OSTRZEŻENIE

Istnieje możliwość zagrożenia życia operatora.

OSTRZEŻENIE



OSTRZEŻENIE

*Przed obsługą i przeprowadzaniem konserwacji tej maszyny **NALEŻY PRZECZYTAĆ i PRZESTUDIOWAĆ** niniejszy podręcznik.*

Należy **WIEDZIEĆ** jak bezpiecznie wykorzystywać regulację urządzenia i jak należy dokonywać bezpiecznej jego konserwacji.

(Notabene należy się upewnić, czy wiadomo, jak wyłączyć maszynę już przed jej włączeniem na wypadek wystąpienia problemów.)

ZAWSZE nosić lub używać odpowiednich elementów ochrony osobistej.

Jeżeli masz **JAKIEKOLWIEK PYTANIA** na temat bezpiecznego używania i konserwacji tego urządzenia, **ZAPYTAJ NASZEGO KIEROWNIKA NADZORU LUB SKONTAKTUJ SIĘ Z: GRUPĄ BELLE** Wik. Brytania. +44 (0) 1298 84606

Spis treści

Jak korzystać z niniejszego podręcznika	90
Ostrzeżenie	90
Opis Maszyny	91
Dane Techniczne	91
Środowisko	91
Przyczyny konieczności ubijania	91
Bezpieczeństwo Ogólne.....	92
Zdrowie i Bezpieczeństwo.....	92
Kontrola przed Uruchomieniem.....	92
Procedura Start & Stop.....	93
Praca Ubijarki	94
Poradnik Wykrywania i Usuwania Usterek.....	94
Obsługa i Konserwacja.....	95 - 96
Gwarancja	96
Deklaracja Zgodności.....	3

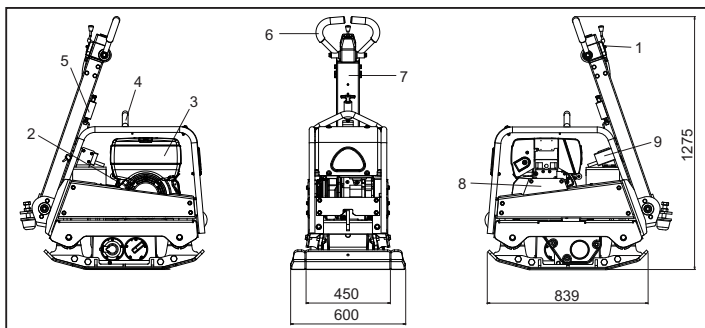

1. Dźwignia Przepustnicy.
2. Rękojeść Rozrusznika Powrotnego.
3. Zbiornik Paliwa.
4. Punkt Podnoszenia.
5. Zatrask Zwalniania Rękojeści.
6. Rękojeść Regulacji Przód / Tyl.
7. Rękojeść Główna.
8. Osłona Pasa Napędowego.
9. Stacyjka rozruchu.

Dane Techniczne

Model	60/80
Silnik – Hatz 1D81Z wysokoprężny (KM)	15
Silnik – Hatz 1D81Z wysokoprężny z rozrusznikiem elektrycznym (KM)	15
Ciężar – Hatz 1D81Z wysokoprężny (kg)	505
Ciężar – Hatz 1D81Z wysokoprężny z rozrusznikiem elektrycznym (kg)	505
Prędkość obrotowa silnika - Hatz	3000
Siła odśrodkowa (kN)	60
Częstotliwość (Hz)	70
Maksymalna prędkość ruchu (m/min)	> 28
Poziom hałasu (dB(A))	109

* Minimalny poziom wg En500 część 4

Środowisko

Bezpieczne Usuwanie Odpadów.



Instrukcje ochrony środowiska naturalnego. Maszyna zawiera materiały wartościowe. Zużyty aparatę i akcesoria umieszczaj w odpowiednich urządzeniach do recyklingu.

Element Składowy	Materiał
Uchwyt	Stal
Pokrywa Przednia	Polietylen o wysokiej gęstości HDPE
Rama Główna	Stal
Płyta Podstawowa	Stal
Uchwyty Ręczne	Pianka Poliuretanova
Silnik	Aluminium
Oprawy Giętkie	Stal i Guma
Części Różne	Stal i Aluminium

Przyczyny Konieczności Ubijania

Grunt, który został naruszony lub na nowo wypełniony, naniesiona została nowa dolna warstwa nośna lub nawierzchnia bitumiczna, będzie posiadał puste przestrzenie lub dziury powietrzne, które, jeżeli nie zostaną ubite, będą prowadziły do pojawiania się jednego lub wielu problemów.

1. Gdy ruch drogowy przebiega przez obszary nieubite, grunt jest ściskany. Prowadzi to do zapadania się górnej powierzchni, gdyż materiał wypełnia luki.
2. Podobna sytuacja ma miejsce przy obciążeniach statycznych na nieubitym podłożu. Obciążenie (np. budynek) będzie się zapadać.
3. Materiały z pustymi lukami są bardziej wrażliwe na przesączenie wodą, co prowadzi do erozji. Pochłanianie wody może także powodować rozszerzenie się gruntu podczas mroźnych temperatur i jego kurczenie podczas krótkich okresów suszy. Rozszerzalność i kurczliwość są głównymi przyczynami niszczenia fundamentów budynków i prowadzą zwykle do tego, że konstrukcje ich muszą zostać podparte.

Ubijanie zwiększa gęstość materiału i tym samym zwiększa jej zdolność przenoszenia obciążeń. Zmniejsza puste przestrzenie i tym samym zmniejsza ryzyko zapadania się, rozszerzania i kurczenia się na skutek przenikania wody.



Bezpieczeństwo Ogólne

Dla bezpieczeństwa własnego oraz bezpieczeństwa wszystkich przebywających wokół należy przeczytać i upewnić się, czy się rozumie, następujące informacje nt. bezpieczeństwa. Operator jest odpowiedzialny za to, aby upewnić się, że w pełni rozumie, jak bezpiecznie obsługiwać urządzenie. W przypadkach niepewności co do bezpiecznego i właściwego użytkowania urządzenia 'RPC' skonsultuj się ze swym kierownikiem nadzoru lub Grupą Belle.



UWAGA

Niewłaściwa konserwacja może być niebezpieczna. Przed rozpoczęciem przeprowadzania wszelkich prac konserwacyjnych, serwisowania lub napraw należy przeczytać i zrozumieć niniejszy dział.

- Urządzenie to jest ciężkie i nie musi być podnoszone ręcznie w pojedynkę. Zatem albo POPROŚ O POMOC albo użyj odpowiedniego sprzętu dźwigniowego.
- Należy ogrodzić miejsce przeprowadzania robót i utrzymywać współpracowników oraz osoby nieupoważnione w bezpiecznej od niej odległości.
- Należy nosić Sprzęt Ochrony Osobistej (SOO) w każdym miejscu, gdzie sprzęt ten jest przewidziany do użytku (patrz Zdrowie i Bezpieczeństwo).
- Upewnij się, czy potrafisz bezpiecznie wyłączyć urządzenie przed tym, jak dokonasz jego włączenie, na wypadek powstania problemów.
- Zawsze wyłączaj silnik urządzenia przed jego transportowaniem, przenoszeniem lub obsługą techniczną.
- Podczas użytkowania silnik staje się bardzo gorący, zatem pozwól, aby silnik się ochłodził zanim zaczniesz go dotykać. Nigdy nie pozostawiaj silnika w ruchu bez dozoru.
- Nigdy nie usuwaj, ani nie ruszaj jakichkolwiek osłon, w które wyposażona jest maszyna. One są tu dla Twojej ochrony. Zawsze sprawdzaj osłony pod względem ich stanu technicznego i bezpieczeństwa. Jeżeli jakkolwiek z nich jest uszkodzona lub nie ma jej w ogóle, NIE UŻYWAJ MASZYNY, dopóki osłona ta nie zostanie wymieniona lub naprawiona.
- Nie używaj maszyny, gdy jesteś chory, czujesz się zmęczony, lub też gdy jesteś pod wpływem alkoholu lub narkotyków.

Bezpieczeństwo Paliwowe.



UWAGA

Paliwo jest materiałem łatwopalnym. Istnieje ryzyko uszkodzenia maszyny lub zranienia operatora. Wyłącz silnik, wygaś wszystkie otwarte źródła ognia i nie pal tytoniu podczas napełniania zbiornika paliwa. Zawsze wycieraj wycieki paliwa.

- Przed tankowaniem wyłącz silnik i pozwól, aby się ochłodził.
- Podczas tankowania NIE pal tytoniu, ani nie zezwalaj na obecność nieostonionych płomieni w tej strefie.
- Każdy wyciek paliwa należy natychmiast zabezpieczyć przy użyciu piasku. Gdy wyciek nastąpi na Twoje ubranie, wymień je.
- Przechowuj paliwo w dopuszczonych, przeznaczonych do tego celu pojemnikach z dala od źródeł ognia i zapłonu.



Zdrowie i Bezpieczeństwo

Drgania

Niektóre drgania powstające na skutek pracy ubijania przenoszone są poprzez rękojeść na ręce operatora maszyny. Zakres urządzeń 'RPC' Grupy Belle został specjalnie zaprojektowany, aby zmniejszyć poziom drgań przenoszonych na ręce/ramiona. Odnieś się do wymagań i danych technicznych, aby poznać poziomy drgań i czasy użytkowania maszyny (zalecany maksymalny, dzienny czas narażenia na działania drgań). NIE przekraczaj maksymalnych czasów użytkowania maszyny.

SOO (Sprzęt Ochrony Osobistej).

Należy nosić odpowiedni SOO podczas użytkowania urządzenia, np. Okulary Ochronne, Rękawice Ochronne, Nauszniki, Maski Przeciwpylowe oraz Buty z ochraniaczami palców u nóg. Noś zawsze ubranie odpowiednie do pracy jaką wykonujesz. Zwiąż z tyłu długie włosy oraz usuń biżuterię, która może dostać się w kontakt z poruszającymi się częściami urządzenia. Zawsze chroń skórę przed kontaktem z betonem.

Pył.

Proces ubijania może tworzyć przy okazji pył, który może okazać się groźny dla zdrowia. Zawsze noś maskę ochronną odpowiednią do rodzaju tworzonego pyłu.

Paliwo.

Zapobiegaj dostawianiu się paliwa do przewodu pokarmowego i nie wdychaj oparów paliwa, a także unikaj kontaktu ze skórą. Natychmiast wycieraj wszelkie rozpryski paliwa. Jeśli paliwo dostało się do oczu przepłucz je obfitą ilością wody i zasięgnij jak najszybciej porady medycznej.

Wydzieliny spalin.



OSTRZEŻENIE

Wydzieliny spalin tworzone przez to urządzenie są wysoce toksyczne i mogą być przyczyną śmierci!!!

Nie używaj ubijarki wewnątrz budynków, ani w pomieszczeniach zamkniętych; upewnij się, czy obszar roboczy jest odpowiednio wentylowany.



Kontrola przed Uruchomieniem

Kontrola przed uruchomieniem

Należy przeprowadzić następującą Kontrolę przed Uruchomieniem maszyny przed rozpoczęciem każdej sesji roboczej lub po każdych czterech godzinach pracy, w zależności od tego co wystąpi pierwsze. W tym celu prosimy się zwrócić się do działu obsługi celem uzyskania szczegółowych wskazówek. Jeżeli zostanie wykryte jakiegokolwiek uszkodzenie to ubijarka nie może być używana zanim usterka ta nie zostanie usunięta.

1. Sprawdź gruntownie maszynę pod względem występowania oznak uszkodzeń. Sprawdź, czy wszystkie elementy składowe są zamontowane i zabezpieczone. Szczególną uwagę zwróć na osłonę bezpieczeństwa pasa napędowego.
2. Sprawdź poziom oleju w silniku i w razie konieczności dopełnij.
3. Sprawdź poziom paliwa w silniku i w razie konieczności dopełnij.
4. Sprawdź układ pod względem wycieków paliwa i oleju.

Silnik wysokoprężny Hatz 1D50 (korba ręczna).

1. Jeżeli to możliwe, odłącz od silnika napędzane nim urządzenie. Dodatkowy osprzęt i urządzenia powinny być ustawione na biegu jałowym.
2. Ustaw dźwignię kontroli prędkości obrotowej pomiędzy położeniem STRAT i max. START, jak potrzeba. Niższe ustawienie oznacza mniejszą prędkość obrotową podczas rozruchu.
3. Upewnij się, że dźwignia wyłącznika, jeżeli silnik jest w nią wyposażony, jest ustawiona w położeniu umożliwiającym pracę silnika.
4. Przesuń do oporu dźwignię dekompresji. W tym położeniu dźwigni da się słyszeć automatyczna dekompresja, po której możliwe jest uruchomienie silnika.
5. Po dekompresji automatycznej należy wykonać 5 obrotów korbą, aby wytworzyć wymagany do uruchomienia stopień kompresji w silniku.
6. Chwyć uchwyt korby w obydwie ręce i zacznij obracać nim, zwiększając prędkość obrotów. Maksymalna prędkość obrotowa osiągana jest zwykle w momencie, kiedy dźwignia dekompresji wróciła w położenie „0”. Jak tylko silnik rozpocznie pracę, wyciągnij korbę z tulei.
7. Jeżeli silnik zacznie strzelać, oznacza to najprawdopodobniej, że obroty korby były za wolne. W takiej sytuacji natychmiast przestań obracać korbą i zatrzymaj silnik.
8. Aby ponownie uruchomić silnik po takim zatrzymaniu, pozwól najpierw aby zatrzymał się całkowicie, a następnie rozpocznij procedurę uruchomienia od początku.

Silnik wysokoprężny Hatz (rozrusznik elektryczny).

1. Ustaw dźwignię dekompresji w pozycji „0”, włóż kluczyk do stacyjki i przekręć go w położenie „I” (zaświecą się lampki ładowarki akumulatora i poziomu oleju).
2. Przekręć kluczyk w stacyjce w położenie „II” i przytrzymaj.
3. Jak tylko silnik rozpocznie pracę, zwolnij kluczyk. Wróci on samoczynnie do położenia „I”, w którym pozostaje podczas pracy silnika. Lampki ładowarki akumulatora i poziomu oleju powinny natychmiast zgasnąć, zaświeci się lampka „1” informująca o pracy silnika.
4. Jeżeli sposób pracy silnika budzi niepokój, natychmiast zatrzymaj silnik, zidentyfikuj przyczynę problemu i usuń ją (odwołaj się do Przewodnika wykrywania i usuwania usterek).
5. Wskaźnik temperatury silnika „4” (wyposażenie opcjonalne) zaświeca się, jeżeli temperatura głowicy cylindra jest zbyt wysoka. Jeżeli sytuacja taka będzie miała miejsce, zatrzymaj silnik, zidentyfikuj przyczynę problemu i usuń ją.

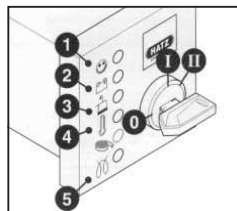

UWAGA

Nigdy nie używaj rozrusznika elektrycznego, jeżeli silnik pracuje lub zatrzymuje się, ponieważ grozi to uszkodzeniem zębataki rozrusznika.

Nigdy nie zatrzymuj silnika za pomocą dźwigni dekompresji. Podczas przerw w pracy lub po zakończeniu pracy, zabezpiecz dźwignię i kluczyk rozrusznika w miejscu, do którego nie mają dostępu osoby nieupoważnione.

6. Zawsze przed ponownym uruchomieniem silnika najpierw przestaw kluczyk w położenie „0”. Blokada stacyjki uniemożliwia przekręcenie kluczyka w stacyjce i potencjalne spowodowanie uszkodzenia podczas pracy silnika.
7. Aby zatrzymać silnik przestaw dźwignię prędkości obrotowej silnika w położenie „STOP”.
8. W przypadku silnika bez wolnej prędkości obrotowej przestaw dźwignię prędkości obrotowej oraz dźwignię stopu „2” w położenie „STOP” i przytrzymaj dopóki silnik nie zatrzyma się.
9. Zwolnij dźwignię „2” po całkowitym zatrzymaniu silnika i upewnij się że dźwignia wróciła do swojego normalnego położenia (zaświecą się lampki ładowarki akumulatora i poziomu oleju).
10. Przetaw kluczyk w stacyjce w położenie „0” i wyjmij go.

- Przenoszenie ubijarki w żądane miejsca**
 Gdy konieczne jest zastosowanie urządzeń dźwignicowych do pozycjonowania ubijarki zapewnij, aby ten sprzęt dźwigowy posiadał odpowiednie do ciężaru ubijarki Ograniczenie Obciążenie Roboczego (patrz: tabela wymagań technicznych na stronie 6 lub tabliczka znamionowa maszyny). Odpowiednie łańcuchy lub zawiesia montuj TYLKO do punktów podnoszenia na górze ubijarki.
- Po przeprowadzeniu kontroli wymienionych w dziale 'przed uruchomieniem' możesz uruchomić silnik.**
 Ubijarki Grupy Belle serii 'RPC' wyposażone są w sprzęgło bezwładnościowe, co umożliwi silnikowi jego bieg w stanie jałowym bez napędu ze skrzynki przekładniowej.
 Ponieważ prędkość silnika jest zwiększona, nastąpi włączenie sprzęgła i rozpocznie się napęd skrzynki przekładniowej. W celu uzyskania prawidłowej pracy prędkość silnika powinna być ustawiona na wartość maksymalną.
- Nastaw przepustnicę na maksimum i użyj uchwytu kontrolnego do sterowania lub obracania ubijarki.**
 Rękojeść regulacji została tak skonstruowana, że gdy jest ona używana w ruchu nawrotnym, a operator odejdzie od niej z jakiegokolwiek powodu, rękojeść automatycznie przestawia się do pozycji do przodu. Jest to bardzo ważna właściwość bezpieczeństwa tej maszyny. Podczas normalnej pracy nie powinieneś pchać ubijarki, lecz pozwolić jej jechać w jej własnym tempie. Prędkość jazdy jest określona przez stan ubijanej powierzchni.
 Należy zachować szczególną ostrożność, gdy ubijarka pracuje w ruchu nawrotnym. Zapewnij, żeby nie było tu żadnych przeszkód lub niebezpieczeństw samoczynnego wyłączenia się, gdy maszyna pracuje w ruchu nawrotnym.
 Gdy powierzchnia ubijana znajduje się na stokach należy zwrócić szczególną uwagę na kontrolę kierunku jazdy ubijarki. Gdy to konieczne, używaj odpowiedniej liny zamocowanej do ubijarki do dolnego punktu na podwoziu, aby umożliwić pomocnikowi przejęcie części ciężaru ubijarki. Zawsze pracuj maszyną 'góra/dół'. Nigdy w poprzek stoku.
- Pracuj ubijką nad powierzchnią w sposób zorganizowany dopóki nie zostanie uzyskane wymagane ubicie nawierzchni.**
 W miejscach, w których istnieje wiele warstw przeznaczonych do ubicia jedna na drugiej, ubijaj każdą z nich oddzielnie.
- W celu zatrzymania wibracji ubijarki ustaw przepustnicę w pozycji jałowej. W celu zatrzymania silnika odnieś się do odpowiedniej procedury uruchamiania i zatrzymywania.

Problem	Przyczyna	Środek zaradczy
Silnik nie uruchamia się.	Brak paliwa.	Otwórz zawór paliwa. Napełnij zbiornik paliwa.
	Silnik wyłączony.	Włącz silnik.
	Zużyte świece zapłonowe.	Wyczyść i wyreguluj szczelinę świec.
	Silnik zimny.	Zamknij przepustnicę.
	Silnik zalany.	Honda, otwórz przepustnicę, całkowicie otwórz zawór dławiaczy, wyciągnij starter aż silnik zapali. Hatz, przesuń regulację prędkości do pozycji stop, wyciągnij starter 5 razy i następnie powtórz procedurę zapłonu.
Silnik nadal się nie uruchamia.	Uszkodzenie Główne.	Skontaktuj się Dealerem lub Grupą Belle.
Urządzenie nie rusza.	Silnik pracuje zbyt wolno.	Zwiększ prędkości silnika.
	Zbyt duży luz pasa napędowego.	Wyreguluj napięcie pasa.
	Zapchany filtr powietrza.	Wyczyść lub wymień filtr powietrza.
	Zużyte lub uszkodzone sprzęgło.	Napraw lub wymień, gdy to konieczne.
	Uszkodzenie napędu.	Skontaktuj się Dealerem lub Grupą Belle.
	Uszkodzona przekładnia.	Skontaktuj się Dealerem lub Grupą Belle.
Jazda do przodu jest zbyt wolna.	Zbyt duża ilość oleju hydraulicznego.	Zmniejsz poziom oleju.
	Złe ustawienie układu regulacji.	Skontaktuj się Dealerem lub Grupą Belle.
Jazda nawrotna jest zbyt wolna.	Niedostateczna ilość oleju hydraulicznego.	Napełnij i odpowietrz układ.
	Powietrze w układzie regulacji.	Odpowietrz układ.
	Złe ustawienie układu regulacji.	Skontaktuj się Dealerem lub Grupą Belle.
Utrata Oleju Hydraulicznego.	Przebiegające złączki.	Ponownie uszczelnij złączki.
	Uszkodzony przewód hydrauliczny.	Wymień przewód.
	Uszkodzone uszczelnienie trzpienia w skrzynce przekładniowej	Skontaktuj się Dealerem lub Grupą Belle.
Maszyna pracuje zawieszona.	Uszkodzone zawieszenie przeciwwstrząsowe.	Wymień wszystkie cztery nieprawidłowo.

Ubijarki z Płytą Nawrotną Grupy Belle, serii 'RPC' są zaprojektowane, aby zapewnić przez wiele lat bezproblemową pracę. Ważnym jednak jest, aby była przeprowadzana regularna konserwacja urządzenia opisana w niniejszym dziale. Zaleca się, aby wszystkie ważniejsze prace konserwacyjne i naprawy były przeprowadzane przez autoryzowanego dealera Grupy Belle. Zawsze stosuj oryginalne części zamienne Grupy Belle; używanie nieautentycznych części może doprowadzić do unieważnienia Twojej gwarancji.

Przed dokonaniem jakiegokolwiek konserwacji na maszynie wyłącz silnik. Podczas pracy na maszynie napędzanej silnikiem Diesla zapewnij, aby przełącznik zatrzymania znajdował się w pozycji stop.

Zawsze ustawiaj maszynę na poziomym podłożu dla zapewnienia prawidłowego odczytu poziomów płynu. Stosuj tylko zalecane oleje (patrz tabela na następnej stronie).

Praca Okresowa

Gdy ubijarka jest używana po raz pierwszy od nowości, olej silnikowy musi być wymieniany po pierwszym uruchomieniu w regularnych odstępach czasu (w celu uzyskania szczegółów patrz instrukcja silnika). Napięcie pasa należy sprawdzać po 4 godzinach pracy.

Pas Napędowy

Zdejmij osłonę pasa napędowego i sprawdź napięcie pasa lekkim naciskiem palca na górną część pasa, możliwie blisko środka pomiędzy napędem silnika a kołem pasowym skrzynki przekładniowej. Pas powinien się odchylić o około 10 mm do 15 mm. Gdy napięcie pasa wymaga regulacji, poluzuj cztery śruby montażowe silnika na urządzeniu do naprężania pasa napędowego i przesuń silnik w prawą stronę. Gdy napięcie zostało ustawione, ponownie dokręć śruby montażowe silnika i sprawdź napięcie pasa po raz drugi. Na końcu załóż z powrotem osłonę pasa napędowego zapewniając, aby była zamontowana prawidłowo i bezpiecznie.

Konserwacja Bieżąca		Co 8 godzin	Pierwszy / miesiąc 50h	150h	250h	500h
Olej silnikowy	Sprawdź poziom	✓				
	Wymiana		✓		✓	
Filtr Powietrza	Sprawdź stan techn. / Wyczyść		✓			
WYMIEN W RAZIE POTRZEBY / COD 12 GODZINY						
Olej Przekładniowy	Wymiana					✓
Pas Napędowy	Naprężenie		✓		✓	

Rodzaj i Ilość Oleju/Paliwa – Rodzaj Świec Zapłonowych

	Rodzaj Oleju	Ilość (Litry)	Rodzaj Paliwa	Pojemność (Litry)	Rodzaj Świec Zapłonowych elektrodowa	Przerwa Między (mm)
Hatz 1D81Z	S.A.E. 10W 30	1.8	Diesel (BS2869)	10	N/A	N/A

Typ oleju & ilość.

Element Składowy	Rodzaj oleju	Hatz 1D81Z
Skrzynka przekładniowa	S.A.E. 75W-90	0.6 Litry
Regulacja Hydrauliczna	Shell Tellus 32	0.2 Litry
	Fuchs Renolin MR520	0.2 Litry



UWAGA

PRZY ROZRUCHU TEGO URZĄDZENIA PODCZAS TYCH CZYNNOŚCI ZALECA SIĘ USTAWIENIE URZĄDZENIA NA MACIE GUMOWEJ LUB PODOBNEJ, W CELU ABSORBCJI CZĘŚCI DRGAŃ.

Odpowietrzanie elementów hydraulicznych.

1. Upewnij się, że zagłuszcarka stoi stabilnie na rywnej powierzchni.
2. Odkręć korek wlewowy i napełnij giowick hydraulicznym olejem do poziomu maksymalnego wskazanego na giowicy.
3. Powoli przesuń dźwignik zmiany kierunku z poioienia „Do przodu” do poioienia „Do tyłu”, a poziom oleju obniży się.
4. Ponownie napełnij giowick olejem do poziomu maksymalnego. Ponownie wykonaj ruch dźwigni zmiany kierunku, a poziom oleju spadnie.
5. Ponownie napełnij giowick olejem do poziomu maksymalnego.
6. Zamknij otwór wlewowy oleju hydraulicznego i kontroluj sposoby pracy zagłuszcarki.

Zespół Pompy Sterującej

1. Starannie oczyść obudowę sprężonym powietrzem od wewnątrz. Sprawdź otwory przesuwne pod O-ringi pod względem występowania rys. Nie powinno tu być żadnych ostrych krawędzi.
2. Wciśnij Tuleję do Obudowy.
3. Nasmaruj Uszczelkę Wargową Olejem Hydraulicznym i wsuń ją w Zębatkę (z otwartej strony zębatki).
4. Nasmaruj Zębatkę Olejem Hydraulicznym i wsuń ją do Obudowy, aż Uszczelka Wargowa znajdzie się w rowku, upewniając się, że użębienie znajduje się we właściwej pozycji. Gdy Uszczelka Wargowa jest w Rowku, przedstawia to ruch do przodu.

**UWAGA**

W ruchu wstecznym Rękojeści Regulacyjne pracują równoległe do Obudowy w kierunku operatora.

5. Po nasmarowaniu Wałka Zębatego (bez O-ringu), włóż go do Obudowy i Zębatki. Kontroluj ruch Zębatki Przd / Tył. (Patrz UWAGA).
6. Wyjmij Wałek Zębaty i zamontuj dwa o-ringi, zapewniając, by nie uległy one uszkodzeniu.
7. Nasmaruj Wałek Zębaty i o-ringi olejem hydraulicznym i starannie włóż je do Obudowy. Zapewnij, aby Zębatka znalazła się we właściwej pozycji. Najłatwiejsze jest to podczas ruchu wstecznego.
8. Zamocuj Podkładkę Ustalającą i Pierścień Zabezpieczający. Może być konieczne wciśnięcie Wałka Zębatego od przeciwnej strony, aby sprawić, by elementy te zostały zamontowane.
9. Umieść Obudowę na stronie wypełnionej i zamocuj o-ringi na powierzchni czołowej dna. Zaleca się uszczelnienie LOCTITE 518.
10. Zamontuj Złączkę Hydrauliczną oraz Uszczelkę Dowty'ego przy użyciu LOCTITE 243.
11. Zamontuj Wspornik i zamocuj go 4 śrubami i podkładkami przy użyciu LOCTITE 243.
12. Luźno zamocuj Śrubę Wtykową i Podkładkę. NIE DOCIĄGAJ ICH.

Gwarancja

Nowa, jednokierunkowa ubijarka płytowa serii 'RPC' Grupy Belle objęta jest gwarancją dla pierwotnego nabywcy przez okres jednego roku (12 miesięcy) od pierwotnej daty zakupu. Gwarancja Grupy Belle obejmuje błędy w konstrukcji, materiałach i jakości wykonania.

Następujące elementy nie są objęte gwarancją Grupy Belle:

1. Uszkodzenia spowodowane niewłaściwym użytkowaniem, zrzuceniem lub podobne uszkodzenia, wywołane lub będące wynikiem nie zastosowania się do wskazanej kolejności montażu, zasady działania lub instrukcji konserwacji przez użytkownika.
2. Zmiany, przyłączenia i naprawy wykonywane przez osoby spoza Grupy Belle lub osoby inne niż jej uznani przedstawiciele handlowi.
3. Koszty transportu i przesyłek do i od Grupy Belle lub jej uznanych przedstawicieli handlowych celem naprawy bądź oceny technicznej jakichkolwiek z maszyn, nie będących podstawą do roszczenia gwarancyjnego.
4. Koszty materiałowo-robocze odnawiania, naprawy i wymiany elementów składowych w związku z ich zwykłym zużyciem.

Następujące elementy składowe nie są objęte gwarancją:

- Pasy napędowe
- Filtry powietrza chłodzenia silnika
- Silnikowe świece zapłonowe

Grupa Belle i/lub jej uznani przedstawiciele handlowi, dyrektorzy, pracownicy czy firmy ubezpieczeniowe nie ponoszą odpowiedzialności za następstwa lub inne uszkodzenia, straty i wydatki powstałe w związku lub będące skutkiem niemożności użytkowania maszyny w określonym przez siebie celu.

Roszczenia gwarancyjne

Wszelkie roszczenia wynikające z gwarancji należy najpierw kierować do firmy Altrad Belle telefonicznie, poprzez telefaks, pocztą elektroniczną lub też pisemnie.

Adres na jaki należy kierować roszczenia gwarancyjne:

Altrad Belle Warranty Department,
Sheen, Nr. Buxton
Derbyshire
SK17 0EU,
Anglia

Tel. : +44 (0) 1298 84606

Fax. : +44 (0) 1298 84722

E-mail : warranty@belle-group.co.uk

Данное руководство было написано с целью помочь вам в безопасной работе и обслуживании РЛК. Данное руководство предназначено для поставщиков и операторов РЛК.

Предисловие

Раздел «**Описание Машины**» поможет вам ознакомиться с устройством машины и ее управлением.

Раздел «**Окружающая среда**» предоставит вам инструкции по поводу утилизации списанного аппарата с учетом защиты окружающей среды.

Разделы «**Общая Безопасность**» и «**Здоровье и Безопасность**» объясняют, как пользоваться данной машиной с учетом вашей собственной безопасности и безопасности окружающих.

Раздел «**Процедура по запуску и остановке**» поможет вам запустить и остановить машину.

Раздел «**Советы на случай возможных неполадок**» поможет вам в случае возникновения проблем с вашей машиной.

Раздел «**Техническое обслуживание**» поможет вам с вопросами по общему техническому обслуживанию вашей машины.

Раздел «**Гарантия**» дает детальное описание основных принципов гарантии, а также процедуры для предъявления гарантийных претензий.

В разделе «**Сертификат соответствия**» приведены стандарты, по которым данная машина была построена.

Указания о вещах, требующих повышенного внимания.

Текст в данном руководстве, на который необходимо обратить особенное внимание, выделен следующим образом:



ВНИМАНИЕ

Данная продукция может содержать в себе элементы риска. В случае, если процедуры выполняются неверно, может пострадать как машина, так и вы сами.



Предупреждение

Жизнь оператора может подвергнуться опасности.

Предупреждение!



Предупреждение

Прежде чем проводить какие-либо работы или выполнять техобслуживание данной машины, **ВЫ ДОЛЖНЫ ПРОЧИТАТЬ** и **ИЗУЧИТЬ** данное руководство.

Необходимо **ЗНАТЬ**, как безопасно пользоваться управлением данной машины и что надо делать для безопасного выполнения работ по техническому обслуживанию.

ВНИМАНИЕ! Чтобы не попасть в затруднительное положение, убедитесь в том, что вы знаете как безопасно выключить машину, до того, как вы ее включите.

ВСЕГДА носите и используйте соответствующие защитные вещи, необходимые для обеспечения вашей безопасности.

Если у вас возникнут **какие-либо вопросы** по поводу безопасного использования и техобслуживания данной машины,

обратитесь к СВОему руководству или свяжитесь с Белле Групп

Оглавление

Как пользоваться данным Руководством.....	97
Предупреждение.....	97
Описание машины.....	98
Технические данные.....	98
Окружающая среда.....	98
Причины для утрамбовывания.....	98
Инструкции по безопасности.....	99
Здоровье и безопасность.....	99
Контроль перед запуском.....	99
Процедура по запуску и остановке.....	100
Руководство по применению.....	101
Советы на случай возможных неполадок.....	101
Техническое обслуживание.....	102 - 103
Гарантия.....	103
Сертификат соответствия.....	4

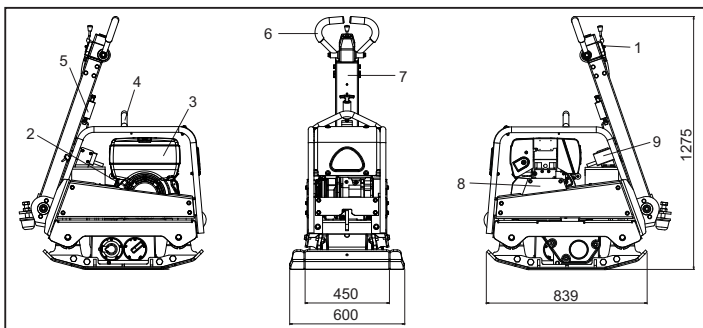

1. Рычаг дросселя.
2. Рукоятка стартера.
3. Топливный бак.
4. Точка для подъема.
5. Запор рукоятки.
6. Рукоятка для контроля над поступательным и возвратным движением.
7. Основная рукоятка.
8. Предохранительный щиток ремня.
9. Без перевода

Технические данные

Модель	60/80
Мотор - Хац 1D81Z, дизельный, (п.с.)	15
Engine - Хац 1D81Z дизельный	15
Пуск электростартером (п.с.)	
Вес - Хац 1D81Z дизельный (кг)	502
Вес - Хац 1D81Z дизельный	522
Пуск электростартером (кг)	
Частота вращения двигателя - Хац	3000
Мощность центрифуги (кН)	60
Частота (Гц)	70
Максимальная скорость движения, (м/мин)	> 28
Мощность звука (дБ/А)	107

* Минимальный уровень по стандарту En500, Часть 4.

Окружающая среда

Безопасная утилизация



Инструкции по охране окружающей среды. Машина сделана из ценных материалов. Передайте списанный аппарат и запчасти в ближайшее предприятие по переработке утильсырья.

Компонент	Материал
Рукоятка	Сталь
Передняя панель	Высокоплотный полиэтиленовый композит
Основной корпус	Сталь
Основание	Сталь
Рукоятки	Полиуретановая пена
Мотор	Алюминий
Подвижные крепления	Сталь и резина
Прочие части	Сталь и алюминий

Причины для утрамбовывания

В слое почвы, который разрыхлили или заново заполнили, будь то суглинок или чернозем, остаются пустоты и пузыри воздуха, которые – если их не утрамбовать – могут привести к целому ряду проблем.

1. Если на неутрамбованной поверхности происходит движение транспорта, то материал подвергается нагрузке. И по мере того, как материал заполняет имеющиеся пустоты, это приводит к проседанию поверхности.
2. Подобная вещь происходит и в случае статичной нагрузки на неутрамбованную поверхность. Тяжесть (например здание) проваливается сквозь землю.
3. Материалы, содержащие пустоты, более восприимчивы к воздействию воды, что приводит к эрозии почвы. Скопления воды могут привести к разрыву почвы во время заморозков, а также к ее сжатию во время засухи. Разрыв и сжатие являются основными причинами поврежденных фундаментов зданий и обычно приводят к тому, что здание нуждается в постройке дополнительных свай.

Утрамбовывание приводит к уплотнению материала и тем самым способствует росту его грузоподъемности. Оно уменьшает количество воздушных пузырей и тем самым уменьшает степень опасности проседания, расширения или сжатия из-за скопления воды

Для обеспечения вашей собственной защиты, а также безопасности окружающих вас людей, пожалуйста прочтите и убедитесь в том, что вы полностью усвоили нижеследующую информацию по безопасности. Обязанностью оператора является то, чтобы он/она полностью понимал(а) как именно надо работать с данным оборудованием в безопасном режиме. Если у вас нет уверенности по поводу безопасного и правильного использования РЛК, обратитесь к вашему руководству или свяжитесь с Белле Групп

**ВНИМАНИЕ**

Неверное проведение техобслуживания может привести к возникновению опасности. Прочтите и уясните для себя этот раздел перед тем, как начинать выполнять какие-либо работы по техническому обслуживанию или ремонту.

- Данное оборудование – тяжелое, и его нельзя поднимать в одиночку; **ПОВОЗИТЕ КОГО-НИБУДЬ НА ПОМОЩЬ** или используйте соответствующее подъемное оборудование.
- Оградите место проведения работ и держите публику и посторонних на безопасном расстоянии.
- При любом использовании данного оборудования оператор должен одевать средства персональной защиты (СПЗ); (см. «Здоровье и безопасность»).
- Чтобы не попасть в затруднительное положение, убедитесь в том, что вы знаете, как **безопасно выключить** машину, до того, как вы ее **включите**.
- Всегда **выключайте** мотор перед началом транспортировки, переносом машины на месте выполнения работ или произведения техобслуживания.
- Во время работы мотор нагревается; перед тем как трогать его, дайте ему остыть. Никогда не оставляйте работающую машину без надзора.
- Никогда не снимайте и не трогайте какие-либо предохранительные щитки: они сделаны для вашей защиты. Следует всегда проверять состояние предохранительных щитков, а также их крепеж; если какие-либо из них повреждены или отсутствуют **НЕ ПОЛЬЗУЙТЕСЬ КОМПАКТОРОМ** до тех пор, пока предохранительный щиток не будет заменен или починен.
- Не работайте с компактором, если вы больны, устали или если вы находитесь в состоянии алкогольного или наркотического опьянения.

Безопасное использование топлива**ВНИМАНИЕ**

Топливо легко воспламеняется. Это может привести к травмам и порче имущества. Выключите мотор, устранив все открытые источники огня и не курите во время заправки топливного бака. Следует всегда насухо вытирать пролившееся топливо.

- Перед тем, как производить заправку, следует выключить мотор и дать ему остыть.
- **Не курите** во время заправки, а также устранив все открытые источники огня вокруг.
- Пролитое топливо следует немедленно обезопасить, засыпав его песком. Если вы пролили топливо на одежду – смените ее.
- Храните топливо в соответствующей и созданной для этой цели емкости вдали от каких-либо источников тепла и возгорания.

Здоровье и Безопасность**Вибрация**

Во время проведения утробочных работ какая-то часть вибрации передается через рукоятку управления на руки оператора. РЛК-продукция Белле Групп была специально разработана с целью понизить уровень вибрации кистей/рук. Ознакомьтесь с описанием и техническими данными уровней вибрации и временем использования (рекомендуемый в день максимум времени работы с машиной). **НЕ ПРЕВЫШАЙТЕ** максимальное время использования.

СПЗ (Средства персональной защиты)

При использовании оборудования необходимо одеть соответствующие виды СПЗ, такие как защитные очки, перчатки, защитные наушники, пылевую маску и обувь со стальными подковками. Следует носить одежду, которая подходит для той работы, которую вы выполняете. Подвяжите длинные волосы и снимите какую-либо бижутерию, которая может попасть между подвижными частями машины. Всегда предохраняйте кожу от непосредственного контакта с бетоном.

Пыль

Процесс утробки иногда приводит к пылеобразованию, которое может повредить вашему здоровью. Всегда надевайте маску, которая подходит для типа возникающей пыли.

Топливо

Не глотайте топливо и не вдыхайте его испарений, избегайте прямого контакта топлива с кожей. Немедленно смывайте все брызги топлива. Если топливо попадет вам в глаза, промойте их большим количеством воды и как можно скорее обратитесь за врачебной помощью.

Выхлопные газы**Предупреждение**

Выхлопные газы, производимые данным оборудованием, очень ядовиты и могут убить!

Не пользуйтесь компактором внутри помещения или в закрытом помещении, всегда следует убедиться в том, что зона работы достаточно хорошо проветривается.

Контроль перед запуском**Осмотр перед запуском**

Нижеследующий осмотр должен выполняться перед началом каждого рабочего цикла или после каждых четырех часов работы, в зависимости от того что наступит первым. Для детального описания обратитесь, пожалуйста, к разделу «Техобслуживание». В случае, если будет обнаружен какой-либо сбой, компактором нельзя пользоваться до полного устранения неполадки.

1. Тщательно осмотрите компактор на предмет повреждений. Проверьте, чтобы все компоненты присутствовали на своих местах в соответствующих положениях. Особое внимание обратите на предохранительный щиток ремня.
2. Проверьте уровни моторного и гидравлического масла и при необходимости долейте.
3. Проверьте уровень топлива и при необходимости долейте.
4. Проверьте топливо, масло и гидравлику на предмет утечек.

Дизельный мотор Hatz (Запуск пусковой рукояткой)

1. Двигатель - если возможно - с помощью выключения сцепления отсоединить от приводимого агрегата. Агрегат подключать на холостом ходу.
2. Рычаг изменения частоты вращения '1' в зависимости от возможности и необходимости поставить в положение 1/2 - START или max. START. Установленная низкая частота вращения обеспечивает малую дымность.
3. Обратить внимание на то, чтобы рычаг останова '2' (дополнительное оборудование) находился в рабочем положении 'START'.
4. Рычаг декомпрессора '1' повернуть до шелука. В этом положении услышите шелука автоматки декомпрессора и двигатель готов к пуску.
5. После фиксирования автоматки декомпрессора необходимо пять поворотов рукоятки до начала сжатия и воспламенения.
6. Пусковую рукоятку проуно взять двумя руками и сильно вращать с нарастающей скоростью. Когда рычаг декомпрессора зашелкнется в положении '0' (компрессия), должна быть достигнута наиболее высокая скорость вращения. Как только двигатель запустится пусковую рукоятку вытащить из наирвляющей втулки.
7. Если во время пуска при медленном вращении происходит обратный ударприем двигатель, возможно, заработает в обратную сторону -, то пусковую рукоятку следует тотчас отпустить и двигатель остановить.
8. Для повторения запуска подождите, пока двигатель остановится, только после этого вновь проведите подготовку к пуску.

Дизельный мотор Hatz (Электрическая заводка)

1. Установив кесонный рычаг в положении «0», вставьте ключ и поверните его в положение «I».
(при этом загораются лампы-индикаторы зарядки аккумулятора и давления масла).
2. Поверните ключ заводки в положение «I».
3. Как только мотор заработает, отпустите ключ заводки. Он должен сам по себе возвратиться в положение «I» и оставаться в нем в течение всей работы. Лампы-индикаторы зарядки аккумулятора и давления масла должны погаснуть сразу же после того, как мотор заведется. Контрольная лампа «1» горит тогда, когда мотор работает.
4. Если что-нибудь окажется неисправным, то следует немедленно остановить двигатель и исправить неполадку (см. «Советы на случай сбоев»).
5. Датчик температуры мотора «4» (дополнительное оборудование) загорается в том случае, если температура в головке цилиндра будет слишком высокой. Выключите двигатель и исследуйте причину этой неисправности.

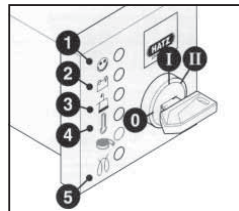

ВНИМАНИЕ

Никогда не следует пользоваться электрическим стартером в том случае, если мотор еще работает или еще останавливается после выключения. В подобном случае существует опасность поломки шестерни стартера или зубцов коробки скоростей.

Никогда не следует выключать мотор с помощью перемещения кесонного рычага. Во время перерывов в работе или в конце рабочей смены следует хранить стартовую рукоятку и стартовый ключ в безопасном месте, вне досягаемости посторонних людей.

6. Перед каждым повторным запуском мотора следует вернуть ключ заводки в положение «0». Запор повторной заводки не позволит мотору завестись и может сломаться в том случае, если мотор все еще продолжает работать.
7. Передвиньте рычаг управления скоростью «1» назад в положение «STOP» (ОСТАНОВКА).
8. В моторах с более низкими машинными скоростями это не предусмотрено; передвиньте рычаг управления скоростью движения «1» назад, а затем передвиньте рычаг останова «2» в положение «STOP» (ОСТАНОВКА). Удерживайте его в этом положении до полной остановки мотора.
9. Отпустите рычаг останова «2» после того, как мотор перестал работать, и убедитесь в том, что рычаг возвращается к своему нормальному положению (при этом загораются лампы-индикаторы зарядки аккумулятора и давления масла).
10. Поверните ключ заводки в положение «0» и вытащите его. Все лампы должны погаснуть.

- Перенос компактора туда, где он нужен**
 Для перемещения компактора при необходимости используйте подъемное оборудование с учетом того, что подобное подъемное оборудование должно обладать достаточной для веса компактора мощностью рабочей нагрузки (см. раздел с Техническими данными или таблицу с серийным номером машины). Подводите необходимые цепи или зажимы ТОЛЬКО к точкам для подъема, расположенным на верхней части компактора.
- После того, как вы проведете все проверки, которые описаны в разделе «Перед запуском», можно запускать машину.**
 Все модели компакторов Белле Групп серии РЛК снабжены центрифужным сцеплением, которое позволяет машине работать на холостом ходу без задействования коробки скоростей. По мере увеличения скорости работы мотора, сцепление начнет работать и управлять коробкой скоростей. Для правильной работы следует использовать максимальную скорость мотора.
- Переведите дроссель на максимум и используйте рукоятку управления для выбора направления движения, а также для управления и разворота компактора.**
 Рукоятка управления была сконструирована таким образом, что если в случае работы в возвратном направлении оператор по какой-либо причине отпустит рукоятку, то рукоятка автоматически перейдет в режим поступательного движения. Это очень важное свойство безопасной эксплуатации машины. Во время обычной работы вам не следует подталкивать компактор, а следует дать ему возможность двигаться с его собственной скоростью. Скорость движения будет определяться состоянием утрамбовываемой поверхности. При использовании компактора в режиме возвратного хода требуется осторожность. При работе в режиме возвратного хода убедитесь в том, что на пути следования нет никаких препятствий или опасностей. Если утрамбовываемая поверхность находится на склоне, то при управлении направлением движения компактора требуется большая осторожность. При необходимости закрепите на нижней части компактора подходящую веревку для того, чтобы помощник мог удерживать часть веса компактора. Работайте вверх и вниз по склону, но не поперек его.
- Обрабатывайте поверхность компакром планомерно до тех пор, пока не будет достигнута требуемая степень утрамбовки.**
 В тех местах, где требуется утрамбовать несколько слоев, накладываемых друг на друга, следует утрамбовывать каждый слой в отдельности.
- Для того, чтобы остановить вибрацию машины, переведите дроссель на холостой ход. Для остановки мотора обратитесь к соответствующему разделу с описанием процедуры по запуску и остановке.

Советы на случай возможных неполадок



Описание сбоя	Причина	Действие
Не заводится мотор.	Нет горячего.	Откройте крышку бака. Залейте горячее в бак.
	Мотор выключился.	Включите мотор.
	Засорились свечи зажигания. между свечами.	Очистите и отрегулируйте зазор
	Мотор холодный.	Закройте подсос.
	Мотор захлебнулся.	Для Хонды: откройте подсос, полностью откройте дроссель, и дергайте за стартер до тех пор, пока мотор не заработает. Для Хаи: переведите контроль скорости в положение «стоп», затем пять раз дерните за стартер, а затем повторите процедуру запуска.
Мотор по-прежнему не заводится.	Серьезная поломка.	Обратитесь к представителю или в Белле Групп.
Машина не двигается.	Скорость мотора слишком низкая.	Установите контроль скорости на более высокую скорость.
	Ослабло натяжение ремня.	Подкорректируйте натяжение ремня.
	Забился воздушный фильтр.	Почистите или замените воздушный фильтр.
	Сцепление сносилося или повредилось.	Почините или замените при необходимости.
	Сломался привод. Сломалась коробка скоростей.	Обратитесь к представителю или в Белле Групп. Обратитесь к представителю или в Белле Групп.
Слишком медленная скорость поступательного	Переизбыток масла в гидравлической головке.	Понижьте уровень масла.
	Неверно отрегулирован движения.	Обратитесь к представителю или в Белле Групп. контроль скорости.
Слишком медленная скорость возвратного хода.	В гидравлической головке не хватает масла.	Долейте масло и продуите систему.
	В систему контроля попал воздух.	Продуйте систему контроля.
	Система контроля неверно отрегулирована.	Обратитесь к представителю или в Белле Групп.
Потеря гидравлического масла.	Утечка в соединениях.	Загерметизируйте соединения.
	Поврежден гидравлический шланг.	Замените шланг.
	В коробке скоростей повреждена промба поршня.	Обратитесь к представителю или в Белле Групп.
Машина работает беспорядочно.	Повреждены абсорбирующие крепления.	Замените все четыре абсорбирующих крепления.

Все модели реверсивных листовых компакторов РЛК производства Белле Групп разработаны для долгосрочной и бесперебойной работы. Тем не менее, очень важно регулярно проводить несложные работы по техническому обслуживанию, описываемые в данном параграфе. При этом рекомендуется проводить все значительные по объему работы по техническому обслуживанию и ремонту у официального представителя Белле Групп. Всегда используйте оригинальные запчасти Белле Групп; использование поддельных запчастей может аннулировать ваше право на гарантийное обслуживание.

Перед тем, как начинать проводить какие-либо работы по техобслуживанию машины, выключите мотор. При работе с дизельной машиной убедитесь в том, что переключатель переведен в позицию «стоп».

Для правильности наблюдений за уровнем жидкости следует всегда устанавливать компактор на строго горизонтальной поверхности. Используйте только рекомендованные типы масла (см. таблицу на следующей странице).

Периодичность работы

В случае, если новый компактор используется в первый раз, после начального периода работы следует заменить масло в моторе (для всех подробностей обратитесь к Руководству по эксплуатации изготовителя мотора). Натяжение ремней должно проверяться каждые 4 часа работы.

Ременный привод

Удалите предохранительный щиток с ремня, и для того, чтобы проверить степень натяжения ремня, слегка надавите пальцем в районе центральной точки, расположенной между приводом мотора и валом коробки скоростей. Ремень должен проседать приблизительно на 10-15 мм. Если требуется подкорректировать натяжение ремня, то ослабьте регулировочный винт на устройстве для натяжения ремня и сдвиньте его вправо. После регулировки затяните винт и проверьте натяжение ремня еще раз. Затем опять установите предохранительный щиток, убедившись в том, что он правильно и надежно прикреплен.

Регулярное техобслуживание		После каждых 8 часов	После первого месяца / 50 часов	После 150 часов	После 250 часов	После 500 часов
Масло в моторе	Проверка уровня	✓				
	Замена		✓		✓	
Воздушный фильтр	Проверка состояния/очистка		✓			
Замена при необходимости / каждые 12 месяцев						
Масло в коробке скоростей	Замена					✓
Ременный привод	Натяжение		✓		✓	

Тип и количество масла / топлива – тип свечей зажигания

	Тип масла	Количество (в литрах)	Тип топлива	Объем (в литрах)	Тип свечей зажигания	Зазор между электродами
Хац 1D81Z	S.A.E. 15W 40	1,8	Дизель (BS2869)	10	Отсутствует	Отсутствует

Тип и количество масла

Компонент	Тип масла	Хац1D81Z
Коробка скоростей	S.A.E. 75W-90	1.2 в литрах
Гидравлический контроль	Shell Tellus 32	0.2 в литрах
	Fuchs Renolin MR520	0.2 в литрах



ВНИМАНИЕ

ВО ВРЕМЯ ПРОГОНКИ МАШИНЫ ПО ЭТИМ ПРОЦЕДУРАМ РЕКОМЕНДУЕТСЯ УСТАНОВИТЬ МАШИНУ НА РЕЗИНОВЫЙ КОВРИК ИЛИ ЧТО-ЛИБО ПОДОБНОЕ ДЛЯ ПОГЛОЩЕНИЯ ЧАСТИ ВИБРАЦИИ.

Продувание гидравлической системы

1. Следует убедиться в том, что машина находится в стационарном положении и установлена на ровной поверхности.
2. Удалите крышку с отверстия для заливки масла и заполните головку контрольного насоса маслом. Прекратите заливку в тот момент, когда вы достигните отметки максимального уровня, расположенной внутри головки.
3. Медленно прокачивайте рукоятку управления из положения «Движение вперед» в положение «Движение назад» до тех пор, пока уровень масла не понизится.
4. Снова заполните головку контрольного насоса маслом до максимального уровня. Продолжайте прокачивать рукоятку до тех пор, пока не почувствуется сопротивление и рукоятку не замкнет в положении «Движение назад».
5. Еще раз заполните головку контрольного насоса маслом до максимального уровня.
6. Установите масляную затычку на место и опробуйте работу машины.

Установка контрольного насоса

1. Тщательно прочистите корпус изнутри сжатым воздухом. Убедитесь в том, что в высверленных отверстиях для скольжения круглых уплотнительных шайб нет царапин или острых краев.
2. Затолкните в корпус втулку.
3. Смажьте язычковую пломбу гидравлическим маслом и плавно задвиньте ее в каркас (открытой стороной по направлению от каркаса).
4. Смажьте каркас гидравлическим маслом и плавно задвиньте его в корпус таким образом, чтобы язычковая пломба поместилась в паз, обеспечивая правильность расположения зубцов. Положение, при котором язычковая пломба находится в пазе, обозначает режим поступательного движения.



ВНИМАНИЕ

При возвратном движении рукоятки управления двигаются параллельно с корпусом в направлении оператора.

5. После того, как вы смазали шестерню (без шайб), поместите ее в каркас в корпусе. Проверьте люфт каркаса от поступательного к возвратному движению (см. предупреждение «ВНИМАНИЕ!»).
6. Выньте шестерню обратно и разместите на ней две уплотнительных шайбы, предварительно убедившись в том, что они не повреждены.
7. Смажьте шестерню и шайбы гидравлическим маслом и осторожно задвиньте в корпус. Убедитесь в том, что каркас находится в правильном положении; легче всего это сделать в положении для возвратного хода.
8. Установите прокладку и ограничительную шайбу. Для их установки вам, вероятно, придется подтолкнуть шестерню с обратной стороны.
9. Установите корпус со стороны фильтра и разместите уплотнительные шайбы на нижней поверхности. Мы рекомендуем употреблять герметик ЛОКТИТ 518.
10. Установите гидравлическую муфту и звуковую прокладку при помощи ЛОКТИТА 243.
11. Установите скобу, закрепите четыре винта с прокладками при помощи ЛОКТИТА 243.
12. Слегка закрутите винт-заглушку с прокладкой. Не затягивайте.

Гарантия



Ваш новый односторонний компактор «РЛК» производства Белле Групп имеет гарантию для первоначального покупателя сроком один год (12 месяцев) со дня первоначальной покупки. Гарантия Белле Групп распространяется на дефекты в дизайне, материалах и отделке.

Гарантия Белле Групп не распространяется на нижеперечисленное:

1. Повреждения, возникшие в результате злоупотребления, неправильного употребления, падения на землю, а также иные повреждения подобного рода, появившиеся в результате или возникшие из-за неверного использования инструкций по монтажу, использованию и обслуживанию.
2. Внесенные изменения, дополнения и ремонтные работы, выполненные кем-либо помимо Белле Групп или их официальных представителей.
3. Расходы по пересылке или перевозке (в оба конца) какой-либо машины в Белле Групп или к их официальному представителю для ремонта или осмотра по гарантийной претензии.
4. Материалы и стоимость работы по обновлению, ремонту или замене компонентов, подверженных обычному износу.

Гарантия не распространяется на следующие компоненты:

- Ремни приводов;
- Воздушные фильтры мотора;
- Свечи зажигания.

Ни сама Белле Групп, ни ее официальные представители, руководители, работники или страховщики не несут ответственности за повреждения, возникшие как следствие или иные повреждения, потери или расходы, возникшие в результате или в связи с невозможностью использовать машину для каких-либо целей.

Гарантийные претензии

Все гарантийные претензии должны быть прежде всего направлены непосредственно в Белле Групп по телефону, по факсу, по электронной почте или в письменном виде.

Для гарантийных претензий:

Altrad Belle Warranty Department,
Sheen, Nr. Buxton
Derbyshire
SK17 0EU,
Англия

Телефон: +44 (0) 1298 84606

факс: +44 (0) 1298 84722

Э-почта: Warranty@belle-group.co.uk



Kuidas kasutada käesolevat kasutusjuhendit?

Käesolev juhend on koostatud selleks, et õpetada vibroplaatide RPC ohutult kasutamist ja hooldamist. Juhend on ette nähtud RPC edasimüüjatele ja operaatoritele.

Eessõna

Osa "**Masina kirjeldus**" aitab teil tutvuda masinaosade asetuse ja juhtimisseadistega.

Osas "**Keskkonnakaitse**" antakse juhised, kuidas kasutusest kõrvaldatud masinat keskkonnasõbralikult moel käidelda.

Osades "**Üldised ohutusnõuded**" ning "**Tervishoid ja ohutus**" on selgitatud, kuidas masinat nii kasutada, et oleks tagatud teie ja teiste inimeste ohutus.

Osas "**Käivitamis- ja seiskamistoimingud**" toodud juhised abistavad teid masina käivitamisel ja seiskamisel.

Osa "**Rikkeotsing**" aitab teid, kui masinal on probleem.

Osa "**Teenindamine ja hooldamine**" aitab teid masina üldhooldamisel ja teenindamisel.

Osas "**Garantii**" selgitatakse garantiitingimusi ja reklamatsioonide esitamise korda.

Osas "**Vastavusdeklaratsioon**" on ära näidatud standardid, mille alusel masin on ehitatud.

Juhtnõõrid märkuste tähistamise kohta

Käesolevas juhendis on tekstid, millele tuleb erilist tähelepanu pöörata, näidatud järgmisel viisil.



ETTEVAATUST

Seadmega seonduv oht. Kasutusjuhendi nõuete eiramisel võite kahjustada seadet või vigastada ennast.



HOIATUS

Operaatori elu võib olla ohus.



HOIATUS



HOIATUS

Enne masina kasutamist ja igasuguseid hooldustöid tuleb käesolev juhend läbi lugeda ja selgeks õppida

ÕPPIGE seadme juhtkange ohutult kasutama ja seadet ennast ohutult hooldama.

(NB! Enne seadme käivitamist tehke kindlaks, kas oskate selle probleemi korral välja lülitada.)

Omaenda turvalisuse huvides kandke **ALATI** nõutud isikukaitsevahendeid.

Kui Teil tekib seoses seadme ohutu kasutamise või hooldamisega **KÜSIMUSI**, PÕÕRDUGE TÖÖDEJUHATAJA VÕI **Altrad Bellel (SUURBRITANNIA) ESINDAJA POOLE**: +44 012 988 4606



Sisukord

Juhendi kasutamine.....	104
Hoiatus	104
Masina kirjeldus.....	105
Tehnilised andmed.....	105
Keskkonnakaitse	105
Tihendamise põhjused	105
Ohutusjuhised.....	106
Tervishoid ja ohutus.....	106
Käivituseelsed kontrollitoimingud.....	106
Käivitus- ja seiskamistoimingud.....	107
Töötamisjuhised	108
Rikkeotsing	108
Teenindamine ja hooldamine.....	109 - 110
Garantii	110
Vastavusdeklaratsioon.....	4

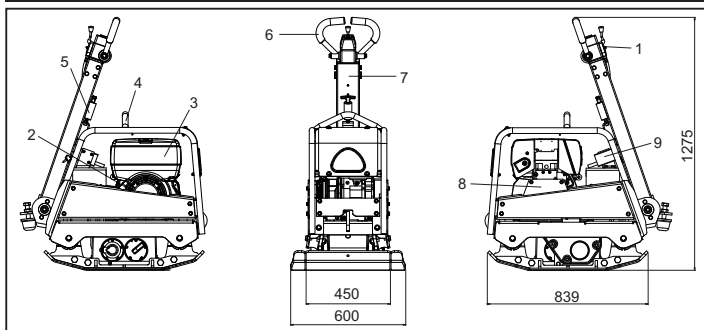

1. Gaasihoob.
2. Käivitushöõri käepide.
3. Kütusepaak.
4. Tõsteaas.
5. Juhtvarre vabasti.
6. Edasi- ja tagasilükkumise juhtvars.
7. Juhtimiskäepide.
8. Rihmakaitse.
9. Süütevõti „Start”

Tehnilised Andmed

Model	60/80
Mootor - Hatz 1D81Z Diisel (Hp)	15
Mootor - Hatz 1D81Z Diisel Elektri käivituma (Hp)	15
Kaal - Hatz 1D81Z Diisel (Kg)	475
Kaal - Hatz 1D81Z Diisel Elektri käivituma (Kg)	505
Mootori pöörete arv - Hatz	3000
Sentrifugaaljõud (kN)	60
Sagedus mootoriga (Hz)	70
Suurim liikumiskiirus, (m/min)	> 28
Helivõimsus, dB(A)	109

* Minimaalne tase vastavalt EN500 osale 4

Keskonnakaitse



Ohutu jäätmekäitlus

Keskonnakaitsealased juhised Masin sisaldab väärtuslikke materjale. Sorteerige kasutusest kõrvaldatud masinaosad ja tarvikud tabelis toodud liikidesse.

Masinaosa	Materjal
Käepide	Teras
Esikate	Kõrgtihe polüetüleen
Alusraam	Teras
Alusplaat	Teras
Käepidemed	Polüuretaanvaht
Mootor	Alumiinium
Vibratsioonisummutid	Teras ja kumm
Muud osad	Teras ja alumiinium

Tihendamise Põhjusted

Segatud või täidetud pinnases, aluskihis või asfaldisegus on väikesed tühemikud või õhutuskud, mis tihendamata pinnases põhjustavad ühe või mitu alltoodud probleemi.

1. Kui liiklus kulgeb üle tihendamata ala, siis pressitakse materjal kokku. See viib maapinna ülemise pinna alanemisele, sest tühemikud täituvad materjaliga.
2. Samasugune olukord tekib siis, kui tihendamata pinnasele antakse staatiline koormus. Koormus (nt ehitis) vajub.
3. Tühemikega materjal on tundlikum vee sisseimendumisele, mis põhjustab erosiooni. Ka võib vee sissepääsemine põhjustada miinustemperatuuridel pinnase mahu suurenemist ja kuival perioodil thihenemist. Pinnase mahu suurenemine ja kokkuvajumine on ehitise vundamentide kahjustumise peamiseks põhjuseks ning sellega tekib vajadus ehitise vundamenti tugevdamiseks.

Tihendamine suurendab materjali tihedust ja sellega suureneb pinnase koormuskandevõime. Tihendamine vähendab õhutühemike hulka ja sulgeb vee sissepääsu – väheneb vajumisrisk, mahumuutused ja kahanemine.

Et tagada teie enda ja ümbritsevate inimeste ohutus, lugege palun läbi alltoodud juhised ja veenduge, et olete neist täielikult aru saanud. Masina operaator vastutab täielikult selle eest, et on aru saanud, kuidas seadet ohutult kasutada. Kui te kahtlete masina ohutuses ja nõuetekohases kasutamises, siis konsulteerige oma teenindajaga või Altrad Belleiga.

**ETTEVAATUST**

Masina väärkasutamine on ohtlik. Lugege enne mis tahes hooldus-, teenindus- ja remonttööde alustamist käesoleva juhendi ohutusjuhised läbi ning veenduge, et olete neist aru saanud

- Seade on raskekaaluline ja seda tohi käsitsi üksi tõsta – kutsuge abi või kasutage sobivat tõstemehhanismi.
- Piirake tööpiirkond ning hoidke kõrvalseisjad ja kõrvalised töötajad ohutus kauguses.
- Kasutage masinaga töötamisel alati individuaalseid kaitsevahendeid.
- Enne masina käivitamist tehke selgeks, kuidas seda välja lülitada – vastasel juhul satute raskesse olukorda.
- Lülitage masina mootor alati enne transportimist, ehitusplatsil teisaldamise ja teenindamise ajaks välja.
- Töötamisel kuumeneb mootor kõrge temperatuurini – laske mootoril jahtuda, enne kui seda puudutate. Ärge jätkke töötava mootoriga masinat järelevalveta.
- Ärge kunagi eemaldage paigaldatud kaitsekatteid või muutke nende ehitust – katted on ette nähtud teie kaitsmiseks. Kontrollige pidevalt, et kaitsekatted oleksid töökorras ja turvalised ega oleks vigastatud või puuduks. **ÄRGE KASUTAGE VIBROPLAATI**, mille kaitse on paigaldamata või katki.
- Ärge kasutage vibroplaati, kui olete haige, alkoholi või narkootikumide tarvitanud.

Kütuse ohutu kasutamine**ETTEVAATUST**

Kütus on kergsüttiv. See võib põhjustada inimvigastusi ja materiaalselt kahju. Tankimiseks seisake mootor, kustutage lahtine tuli ning ärge tankimise ajal suitsetage. Pühkige mahavalgunud kütus ära.

- Enne tankimist seisake mootor ja laske sel maha jahtuda.
- **ÄRGE SUITSETAGE** ega laske lahtisel tulel tankimiskohas tankimise ajal põleda.
- Mahavalgunud kütus tuleb viivitamatult liivaga kahjutustada. Kui teie riietele on kütust sattunud, siis vahetage need.
- Hoidke kütust selleks ettenähtud nõus, kaugel kuumadest esemetest ja süüteseadmetest.

Tervishoid Ja Ohutus

Vibratsioon

Osa vibroplaadi vibratsioonist kandub läbi käepideme üle operaatori kätele. Altrad Bellei poolt väljatöötatud seeria RPC vibroplaadidel on vähendatud kätele ja käsivartele mõjuva vibratsiooni taset. Pidage kinni spetsifikatsioonides ja tehniliste andmete loetelus näidatud vibroplaadi soovitatavast maksimaalsest päevasest kasutusajast. **ÄRGE ÜLETAGE** maksimaalset kasutusaaega.

Individuaalsed kaitsevahendid

Seadme kasutamise ajal tuleb kanda nõuetekohaseid individuaalseid kaitsevahendeid: kaitseprille, kindaid, kuulmiskaitseid, tolmu maski ja metallist turvaninaga jalatseid.

Tolm

Tihendamise ajal võib tekkida tervisele ohtlikku tolmu, seepärast kandke alati tolmu püüdmiseks sobivat tolmu maski.

Kütus

Ärge võtke kütust sisse ega hingake sisse selle aurusid. Ärge laske kütust nahale sattuda. Pühkige kütusepritsmed viivitamatult ära. Kui kütust läheb silma, siis loputage silma rohke veega ja pöörduge nii ruttu kui võimalik arsti poole.

Heitgaasid

Ärge kasutage vibroplaati ruumis või piiratud kohas – tagage tööpiirkonnas piisav ventilatsioon.

**HOIATUS**

Seadme heitgaasid on väga mürgised ja võivad põhjustada surma!

Käivituseelsed Kontrolltoimingud

Käivituseelne ülevaatus

Alltoodud käivituseelsed kontrolltoimingud tuleb teha alati enne igat töösessiooni või pärast igat nelja töötundi – olenevalt sellest, mis varem saabub. Täpsemad juhtnöörid leiate juhendi hooldusjuhiste osast. Kui avastate mingi rikke, siis ei tohi vibroplaati enne kasutada, kui rike on kõrvaldatud.

1. Vaadake seade põhjalikult üle, et avastada kõik kahjustumismärgid. Kontrollige, et kõik masinaosad on oma kohtadel ja kindlalt kinnitatud. Kontrollige eriti hoolikalt rihmakaitset.
2. Kontrollige mootoriõli ja hüdroõli taset ning vajaduse korral lisage õli.
3. Kontrollige kütusetaset ja vajaduse korral tankige.
4. Kontrollige, et ei oleks kütuse, mootori- ja hüdroõli leket.

Hatz diiselmootor (vändaga)

1. Võimaluse korral lahutage mootor ükskõik millisest veetavast seadmest. Välisseade peab alati olema vabakäigule vastavas asendis.
2. Viige kiiruse reguleerimiseks mõeldud hoob vastavalt nõuetele asendite „START” ja „max START” vahele, kui valite madalamale kiirusele vastava asendi, väheneb käivitamisele vastav kiirus.
3. Kontrollige, kas pidurihoob, juhul kui see on paigaldatud, on tööasendis.
4. Pöörake dekompressori hooba kuni stopp-asendini. Selles asendis on kuulda automaatse dekompressiooni tööerakendumist ja mootorit on võimalik käivitada.
5. Pärast automaatse dekompressiooniseadme tööerakendumist stopp-asendi korral on vajalik teha vändaga viis pööret selleks, et mootoris püstituks surve ja süüde oleks võimalik.
4. Hoidke käivitusvánta mõlema käega ja pöörake seda kasvava kiirusega. Maksimaalne pööramiiskiirus peab olema saavutatud ajahetkeks, mil dekompressioonihoob pöörduv tagasi asendisse „0”. Niipea kui mootor on käivitunud, tõmmake käivitusvánt juht püksist välja.
5. Kui mootor hakkab turtsuma, sest käepidet ei pööratud piisavalt kiiresti, siis laske kohe vända käepidemest lahti ja lülitage mootor välja.
6. Mootori taaskäivitamiseks oodake selle täieliku peatumiseni ja korra ke seejärel käivitamiseks vajalikke toiminguid.

Hatz Diiselmootor (Elektrilise stardiga)

1. Rõhu langedes positsioonil '0', sisesta võti ning keera positsiooni 'I'
2. Keera starteri võti positsiooni 'II'
3. Koheselt peale mootori käivitumist vabasta võti. Võti peab ise tagastuma positsiooni 'I' ja püsima nii kogu töötamise aja. Aku laadimise ja õli surve märgutuled peavad tingimata kustuma peale käivitumist. Indikaatori tuli '1' põleb mootori töötamise vältel.
4. Kui miski paistab mittekorras olevat, peata motor viivitamatult ning kõrvalda viga. (Vaata veaotsingu juhisest)
5. Mootori temperatuuri displei '4' (lisavarustusena) süttib põlema kui silindri pea temperatuur on liiga kõrge. Seiska motor ja selgita välja tõrke põhjus.

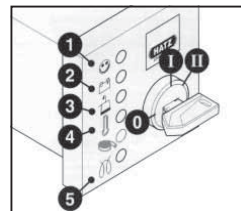

ETTEVAATUST

Ära kunagi seiska mootorit rõhuhoova liigutamisega. Tööpauside ajal ja töö lõppedes hoida käivituskäepidet ja starteri võtit turvalises kohas, et need ei satuks instrueerimata isikute valdusse.

Ära kunagi kasuta elektristarterit kui mootor töötab. Vastasel korral on risk lõhkuda starter.

6. Ennem taaskäivitamist peab võti olema alati tagastatud positsioonile '0'. Korduvkäivituse lukustus ennetab starteri mootori hambumist ja võimalikku vigastumist töötava mootori ajal.
7. Liiguta pöörete regulaatori hoob tagasi STOP positsioonile.
8. Mootoritel millel ei saa pöörideid vähendada, Liiguta pöörete regulaatori hoob '1' tagasi, seejärel liiguta stop hoob '2' positsiooni STOP . Hoida seda seal, kuni motor on seiskunud.
9. Vabasta stop hoob '2' kui motor on seiskunud, veendu, et hoob oleks tagasi oma endisel positsioonil. (Aku laadija ja õli surve märgutuli süttivad)
10. Keera võti 0 positsiooni ja tõmba välja. Märgutuled peavad kustuma.

- Paigaldage vibroplaat kohta, kus seda kasutama hakatakse.**
 Kui vibroplaadi teisaldamiseks on vaja tõsteseadet, siis veenduge, et tõsteseade on masina töstmiseks piisava tõstevõimega. Masina mass on näidatud tehnilistes andmetes ja vibroplaadile kinnitatud tehasesildil. Tõstmisel tohib tõsteketti või -troppi haakida AINULT plaadi ülaosas asuva tõsteaasa külge.
- Pärast juhendi osas "Käivituseelsed kontrolltoimingud" toodud toimingute tegemist võite mootori käivitada.**
 Altrad Bellei poolt toodetud vibroplaadid RPC on varustatud tsentrifugaalsiduriga, mis laseb mootoril töötada tühikäigul ilma käigukasti ringi ajamata. Mootori pöörete arvu suurendamisel sidur rakendub ja käivitab käigukasti. Siduri nõuetekohaseks toimimiseks tuleb mootori kiirus seada maksimaalsele suurusele.
- Viige gaasihoo maksimaalkiirusele ning kasutage juhtimiskäepidemeid vibroplaadi suunamiseks ja tüürimiseks või pööramiseks.**
 Juhtimiskäepide on sellise konstruktsiooniga, et kui seda kasutati tagasiliikumisasendis ja operaator laseb sellest mingil põhjusel lahti, siis läheb käepide automaatselt edasiliikumisasendisse. See on tähtis masina turvatoiming. Töötamise ajal ei ole vibroplaati tavaliselt vaja lükata, vaid seda võib lasta liikuda oma kiirusega. Liikumiskiirus sõltub tihendatava pinnase pinnaomadustest. Vibroplaadi tagasiliikumise korral tuleb olla ettevaatlik. Veenduge, et tagasiliikumise teekonnal ei ole takistusi või muid ohtusid. Kui tihendatav pind on kaldu, siis tuleb vibroplaadi liikumissuunda hoolikalt ohjata. Vajadusel kasutage vastavat vibroplaadi raami allossa kinnitatud köit, mille abil operaatori abiline saab osa vibroplaadi kaalust enda kanda võtta. Töötage kallakul üles-alla, mitte kallakuga risti.
- Liikuge vibroplaadiga üle tihendatava pinna korrapärase skeemi järgi, kuni nõutav tihedusaste on saavutatud.**
 Kui pinnast on vaja tihendada mitme kihina üksteise peal, siis tuleb iga kiht eraldi tihendada.
- Vibroplaadi vibratsiooni seiskamiseks tuleb gaas seada tühikäigule. Mootori seiskamisel järgige vastavaid käivitus- ja seiskamistoiminguid.

Rikke ilming	Põhjus	Kõrvaldamisabinõu
Mootor ei käivitu.	Puudub kütus.	Avage kütusekraan Tankige kütusepaak
	Lüliti on asendis OFF .	Pöörake lüliti asendisse I.
	Süüteküünal on must.	Puhastage küünal.
	Mootor on külm.	Sulgege õhuklapp.
	Mootor on kütusega	Mootor <i>Honda</i> : avage õhuklapp ülerikastatud. täielikult, andke täisgaasi ja tõmmake starterinööri, kuni mootor käivitub. Mootor <i>Hatz</i> : viige kiirusregulaator asendisse STOP , tõmmake starterinööri 5 korda ja korrake seejärel
Mootor ikkagi ei käivitu. Masin ei liigu.	Suurem rike.	Võtke ühendust edasimüüjaga.
	Mootori kiirus on liiga väike.	Seadistage mootor suurele kiirusele.
	Veorihm on lõtv.	Pingutage veorihma.
	Õhufilter on ummistunud.	Puhastage või asendage filter.
	Sidur on kulunud või vigastatud.	Parandage või vajadusel vahetage.
	Ülekande rike.	Võtke ühendust edasimüüjaga.
	Käigukasti rike.	Võtke ühendust edasimüüjaga.
Edasiliikumine on liiga aeglane.	Hüdroõli tase on liiga kõrge.	Viige õlitase normi.
	Juhtimissüsteemi seadistus	Võtke ühendust edasimüüjaga on vale.
Tagasiliikumine on liiga aeglane.	Hüdroõli tase on liiga madal.	Lisage õli ja õhutage süsteem.
	Juhtimissüsteemis on õhk.	Õhutage juhtimissüsteem.
	Juhtimissüsteemi seadistus on vale.	Võtke ühendust edasimüüjaga.
Hüdroõli kadu.	Ühendused lekivad.	Tihendage ühendused.
	Hüdroõli voolikud on defektsed.	Vahetage voolikud.
	Käigukasti tõukuri tihend on defektn.	Võtke ühendust edasimüüjaga.
Masin töötab vigastatud.	Vibratsioonisummutid on katkendlikult.	Asendage kõik neli vibratsioonisummutit.

Altrad Bellei poolt toodetud reversiivsed vibroplaadid RPC on välja töötatud, tagamaks mitme aasta pikkust riketevaba tööd. Siiski on tähtis teha regulaarselt käesolevas osas kirjeldatud lihthooldustöid. Suuremad hooldus- ja remonttööd soovitatakse lasta teha Altrad Bellei volitatud edasimüüjatel. Kasutage ainult Altrad Bellei originaalvaruosi, sest järeletehtud varuosade kasutamisel võib garantiid kehtivuse kaotada.

Enne masina mis tahes hooldustööde alustamist tuleb mootor välja lülitada. Diiselmootori hooldamisel veenduge, et seiskamislüliti on asendis **STOP**.

Õlitase kontrollimisel seadke vibroplaat horisontaalsele pinnale, et taset saaks õigesti kontrollida. Kasutage ainult järgmisel leheküljel toodud tabelis soovitatud õlimarke.

Sissetöötamisperiood

Uuel vibroplaadil tuleb mootoriõli vahetada mootoritootja juhendis näidatud sissetöötamisaja järel, järgides juhendis toodud toiminguid. Rihma pingust tuleb kontrollida iga 4 töötunni järel.

Veorihm

Eemaldage rihmakaitse ja kontrollige rihma pingust, surudes sõrmega rihma ülaossa umbes mootori ja käigukasti rihmarataste keskpunkti. Rihm peab läbi vajuma 10 kuni 15 mm. Kui on vaja rihma pingust reguleerida, siis lödvendage rihmapinguti seadekrui ja nihutage seda paremale. Pärast soovitava pinguse saavutamist keerake seadekrui kinni ja kontrollige rihma pingust veel kord. Pärast pingutustoimingu lõpetamist pange rihmakaitse ettenähtud kohale ja keerake kinnitid kindlalt kinni

Hoolduspunkt		Iga 8 töötunni järel	Esimesel kuul / iga 50 töötunni järel	150 töötunni järel	250 töötunni järel	Iga 500 töötunni järel
Mootoriõli	Taseme kontrollimine	✓				
	Õlivahetus		✓		✓	
Õhufilter	Kontrollige seisundit, vajadusel puhastage		✓			
Vahetage vajadusel või iga 12 kuu järel.						
Käigukasti õli	Vahetage					✓
Veorihm	Pingus		✓		✓	

Õli ja kütuse tüüp ning kogus, süüteküünla tüüp

	Õli tüüp	Õli Kogus	Kütuse tüüp	Kütuse kogus	Süüteküünla tüüp	Elektroodivahe
Hatz 1D81Z	S.A.E. 10W 30	0.9L	DiiselKütus (BS2869)	10	Puudub	Puudub

Transmissiooniõli tüüp ja kogus

Ülekanne	Õli tüüp	Hatz 1D81Z
Käigukast	S.A.E. 75W-90	1.2 L
Hüdrauliline	Shell Tellus 32	0.2 L
Juhtimissüsteem	Fuchs Renolin MR520	0.2 L



ETTEVAATUST

SELLE TOIMINGU TEGEMISEL SOOVITATAKSE MASIN ASETADA KUMMIMATILE VÕI MÕNELE MUULE VIBRATSIOONI NEELAVALE MATERJALILE.

Hüdraulilise süsteemi täitmine

1. Veendu, et seade oleks tasasel ja stabiilsel pinnasel.
2. Eemalda täitevalt kork ja täida control pump head õliga. Vala õli kuni maksimumtaseme näiduni.
3. Pumpa aeglaselt soovitud positsioonide 'Forward Motion' ja 'Reverse Motion' vahel, kuni õli tase langeb.
4. Täida uuesti pump maksimumtasemeni. Jätka pumpamist kuni valgumine on lõppenud ja hoob peatub positsioonil 'Reverse Motion'.
5. Täida veelkord maksimumtasemeni.
6. Aseta tagasi kork ja testi seadet.

Juhtimispubma koostamine

1. Puhastage pumba korpus seestpoolt hoolikalt suruõhuga. Kontrollige, et rõngastihendi tihenduspindele ei ole kriimustusi ja teravaid servi.
2. Suruge puks korpusesse.
3. Määrige kaelustihend hüdroõliga ja tõmmake see hammaslatile (avatud poolega hammaslati vastassuunas).
4. Määrige hammaslatt hüdroõliga ja juhtige see korpusesse, kuni kaelustihend on ringsoores, veendudes sealjuures, et hambad on õiges asendis. Kui kaelustihend on ringsoores, siis on vibroplaat edasiliiikumisasendis.

**ETTEVAATUST**

Vibroplaadi tagasiliiikumisel on juhtimiskäepidemed operaatore suunas pumba korpussega paralleelsed.

5. Määrige hammasvõll (ilma rõngastihenditeta) ja sisestage see korpusesse, hambumisse hammaslatiga. Kontrollige hammaslati liikumist edasiliiikumisasendist tagasiliiikumisele. (vt **ETTEVAATUST!**).
6. Võtke hammasvõll välja ja paigaldage rõngastihendid, veendudes, et need ei ole vigastatud.
7. Määrige hammasvõll ja rõngastihendid hüdroõliga ning paigaldage need korpusesse. Veenduge, et hammaslatt on õiges asendis – seda on kõige lihtsam teha tagasiliiikumisasendi järgi.
8. Paigaldage reguleeriseib ja lukustusrõngas. Vajaduse korral lükake nende paigaldamise võimaldamiseks hammasvõlli vastaspoolle.
9. Paigaldage korpus täitepoolele ja paigaldage põhja tihenduspinna rõngastihendid. Tihendamiseks soovitatakse kasutada tihendusmasti **LOCTITE 518**.
10. Paigaldage hüdroliitmik ja aluseib, tihendades need liimiga **LOCTITE 243**.
11. Kinnitage pumba toend nelja poldi ja seibiga ning fikseerige need liimiga **LOCTITE 243**.
12. Kinnitage kork ja seib kergelt pingutades – **ÄRGE ÜLE PINGUTAGE!**

Teie uuel Altrad Bellei vibroplaadil on alates ostukuupäevast üheaastane (12 kuud) garantii. Altrad Bellei garantii kehtib konstruktsiooniliste, materjali- ja viimistlusvigade korral.

Altrad Bellei garantii ei kehti alljärgnevatel juhtudel:

1. Kahjustused, mille on põhjustanud masina väärarvitamine, mitteshiparane kasutamine, mahakukkumine või sarnased kahjustused, mis tulenesid või tekkisid kasutusjuhendi eiramisest masina kokkupanemisel, kasutamisel või hooldamisel.
2. Muudatused, täiendused või remont, mida on teinud keegi teine peale Altrad Bellei või volitatud müügiesindaja.
3. Transpordi- ja saatekulud, mis tekkisid garantii all olevate masinate transportimisel või saatmisel Altrad Bellei või volitatud müügiesindaja territooriumile või territooriumilt remondi või hindamise eesmärgil.
4. Osade normaalsetest kulumisest ja purunemisest tulenevad taastamise, remondi või vahetamise materjalid ja/või töökuulu.

Garantii ei hõlma järgmisi osi:

- veorihm(ad),
- mootori õhufilter,
- mootori süüteküünl.

Altrad Belle ja/või volitatud müügiesindajad, direktorid, töötajad või kindlustajad ei vastuta tagajärgede ega muude purunemiste, kahjude või kulutuste eest, mis tulenevad või on põhjustatud seadme kasutamise võimatusest.

Garantiinõuded

Kõik garantiinõuded tuleb kõigepealt esitada telefoni või faksi teel järgmistel numbritel või e-posti või kirja teel järgmistel aadressidel:

Altrad Belle Warranty Department,
Sheen, Nr. Buxton
Derbyshire
SK17 0EU,
England

Tel: +44 (0)1298 84606

Fax: +44 (0)1298 84722

Email : warranty@belle-group.co.uk

Kā lietot so rokašgrāmatu



Šī rokašgrāmatā ir uzrakstīta, lai palīdzētu jums droši lietot un apkalpot plāksnes blieti. Rokašgrāmatā paredzēta plāksnes blietes dīļiem un lietotājiem.

Priekšvārds

Sadaļa „Ierīces apraksts” palīdz jums iepazīties ar ierīces uzbūvi un kontrolierīcēm.

Sadaļā „Vide” sniegti norādījumi, kā videi draudzīgā veidā nodrošināt nolietoto ierīču otrreizējo pārstrādi.

Sadaļās „Vispārējā drošība” un „Veselība un drošība” sniegti paskaidrojumi par ierīces lietošanu, lai nodrošinātu jūsu un apkārtējo cilvēku drošību.

„Ieslēgšanas un izslēgšanas procedūra” palīdz jums ieslēgt un izslēgt ierīci.

„Bojājumu izlabošana” palīdz gadījumā, ja jums radušās problēmas saistībā ar ierīci.

Sadaļa „Serviss un apkope” paredzēta, lai informētu jūs par vispārēju ierīces apkopi un labošanu.

Sadaļā „Garantija” sniegta informācija par garantijas noteikumiem un prasību iesniegšanas procedūru.

Sadaļā „Atbilstības deklarācija” norādīti standarti, saskaņā ar kuriem ierīce izgatavota.

Norādījumi saistībā ar piezīmēm.

Rokašgrāmatā teksts, kam jāpievērš īpaša uzmanība, apzīmēts šādā veidā:



UZMANĪBU

Iespējams risks. Neievērojot norādījumus, ierīce var tikt bojāta vai jūs varat gūt savainojumus.



BRĪDINĀJUMS

Var tikt apdraudēta lietotāja dzīvība.



BRĪDINĀJUMS

Pirms lietojat ierīci vai veicat jebkādas apkopes darbus, JUMS JĀIZLASA un JĀIELĀGO šī rokašgrāmatā.

JĀZINA, kā droši lietot ierīces vadības elementus un veikt drošu apkopi.

(NB: Pirms ierīces ieslēgšanas vienmēr pārliecinieties, ka zināt, kā to izslēgt, gadījumā, ja rastos sarežģījumi.)

VIENMĒR valkājiet vai izmantojiet atbilstošu drošības aprīkojumu, kas nepieciešams jūsu aizsardzībai.

Ja jums ir KĀDI JAUTĀJUMI par šīs ierīces drošu lietošanu vai apkopi, VAICĀJIET DARBU VADĪTĀJAM VAI SAZINIETIES AR Altrad Belle.

Saturs



Kā izmantot šo rokašgrāmatu	111
Brīdinājums	111
Ierīces apraksts	112
Tehniskie dati	112
Vide	112
Blietēšanas pamatojums	112
Drošības Instrukcijas	113
Veselība un drošība	113
Pārbaudes pirms darba sākšanas	113
Ieslēgšanas un izslēgšanas procedūra	114
Lietošanas norādījumi	115
Bojājumu izlabošana	115
Serviss un apkope	116 - 117
Garantija	117
Atbilstības deklarācija	4

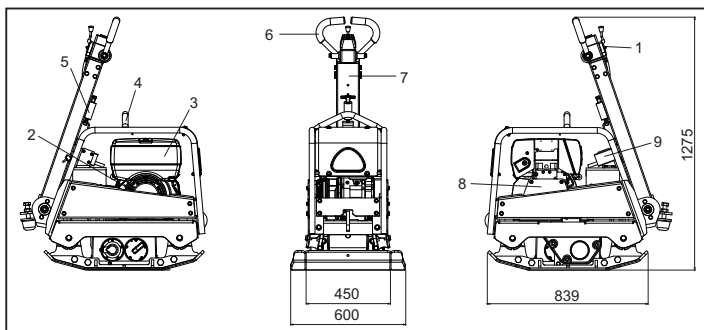

1. Drosele svira.
2. Atsītieta startera rokturis.
3. Degvielas tvirtne
4. Pacelšanas punkts.
5. Roktura atlaišanas aizbīdnis.
6. Kontroles svira kustībai uz priekšu/atpakaļ.
7. Galvenais rokturis.
8. Siksna aizsargs.

Tehniskie dati

Model	60/80
Motors – Hatz 1D81Z, dīzelis Hp	15
Motors – Hatz 1D81Z, dīzelis (Elektriskā iedarbināšana) Hp	15
Svars – Hatz 1D81Z, dīzelis Kg	475
Svars – Hatz 1D81Z, dīzelis (Elektriskā iedarbināšana) Kg	505
Dzinējs - lietv. apgriezieni minūtē - Hatz	3000
Centrbēdzes spēks kN	60
Frekvence – Honda Hz	70
Maksimālais kustības ātrums m/min	> 28
Skaņas jauda (dB(A))	109

* Minimālais līmenis saskaņā ar En500, 4. daļu

Vide

Droša iznīcināšana



Norādījumi vides aizsardzībai.
Ierīce satur vērtīgus materiālus. Nolietoto ierīci un aksesuārus nogādājiet uz atbilstošām atsevišķās pārstrādes vietām.

Komponents	Materiāls
Rokturis	Tērauds
Priekšējais pārsegs	HDPE
Galvenais rāmis	Tērauds
Pamatnes plāksne	Tērauds
Rokturi	Poliuretāna putas
Motors	Alumīnijs
Elastīgās daļas	Tērauds un gumija
Dažādas detaļas	Tērauds un alumīnijs

Blietēšanas pamatojums

Aizskartā augsnē vai jaunos uzbērumos, pamatos vai asfalta pamatnē būs sīki gaisa burbulīši, kas, gadījumā, ja netiks sablietāti, izraisīs vienu vai vairākas problēmas.

1. Transportlīdzekļiem braucot pa virsmām ar nenoblietētu segumu, materiāls tiek saspiests. Tas izraisa virsējā materiāla nosēšanos, jo tas aizpilda poras.
2. Tas pats notiek nenoblietētas zemes statiskas noslodzes gadījumā. Slodzes izraisītājs (piem., ēka) iegrims.
3. Materiāli ar porām ir jutīgi pret ūdens sūcēm, kas izraisa eroziju. Ūdens iekļūšana var arī izraisīt augsnes izplešanos salā un saraušanos sausumā. Izplešanās un saraušāns ir galvenais iemesls ēku pamatu bojājumiem un parasti tiek radīta struktūra, kam nepieciešami stiprinājumi.

Blietēšana palielina materiāla blīvumu, tādējādi uzlabojot tā slodzes izturību. Tā samazina gaisa poras un – līdz ar to – nosēšanās, izplešanās un saraušāns risku ūdens iekļūšanas dēļ.

Lai nodrošinātu savu un apkārtējo cilvēku drošību, lūdzam izlasīt turpmāko drošības informāciju un pārliecināties, ka tā ir pilnībā saprasta. Lietotājs ir atbildīgs par to, lai viņš/ viņa pilnībā izprastu, kā droši lietot šo aprīkojumu. Ja neesat pārliecināts/pārliecināta par drošu un pareizu „RPC” lietošanu, konsultējieties ar darbu vadītāju vai Altrad Belle.



UZMANĪBU

Nepareiza apkope var būt bīstama. Pirms veicat jebkādu apkopi, servisu vai remontu, izlasiet un izprotiet šo nodaļu.

- Šis aprīkojums ir smags, un to nedrīkst celt bez citu palīdzība; vai nu IZMANTOJIET PALĪDZĪBU, vai lietojiet atbilstošu pacelšanas aprīkojumu.
- Norobežojiet darba zonu un turiet apkārtējos cilvēkus un nepiederošas personas drošā attālumā.
- Lietojot šo ierīci, lietotājam vienmēr jāizmanto personiskais aizsargaprīkojums (sk. sadaļu “Veselība un drošība”).
- Pirms ieslēdzat ierīci, pārliecinieties, ka zināt, kā to izslēgt gadījumā, ja rastos sarežģījumi.
- Pirms ierīces pārvietošanas darba zonā vai apkopes veikšanai vienmēr izslēdziet motoru.
- Lietošanas laikā motors stipri uzkarst; pirms pieskaraties, ļaujiet tam atdzist. Nekad neatstājiet ierīci ar ieslēgtu motoru bez uzraudzības.
- Nekad nenonemiet vai neaiztieciest nekādu aizsargaprīkojumu – tas domāts jūsu aizsardzībai. Vienmēr pārbaudiet aizsargaprīkojuma stāvokli un drošību; ja kāda no detaļām ir bojāta vai iztrūkst, NELIETOJIET BLIETI, līdz tā nav nomainīta vai salabota.
- Nelietojiet bļīvi, ja esat slim/slimā, jūtaties noguris/nogurusi vai atrodaties alkohola vai narkotisko vielu iespaidā.



UZMANĪBU

Degviela ir viegli uzliesmojoša. Tā var radīt savainojumus un bojāt materiālās vērtības. Aizveriet motoru, nodzēsiet visas atklātās liesmas un nesmēķējiet, uzpildot degvielas tvertni. Vienmēr savāciet visu izlijušo degvielu.

- Pirms degvielas atkārtotas uzpildīšanas izslēdziet motoru un ļaujiet tam atdzist.
- Atkārtoti uzpildot degvielu, nesmēķējiet un nepieļaujiet atklātu liesmu tuvākajā apkārtne.
- Izlijusi degviela nekavējoties jāpadara droša, izmantojot smiltis. Ja ar degvielu notraipījies apģērbs, nomainiet to.
- Uzglabājiet degvielu piemērotā, tieši šīm nolūkam paredzētā tvertnē atstatu no karstuma un uzliesmošanas avotiem.

Veselība un drošība

Vibrācija

Lietojot ierīci, neliela daļa vibrācijas caur rokturi nonāk lietotāja rokās. Altrad Belle RPC sērija ir īpaši izveidota, lai samazinātu plaukstas-rokas vibrācijas līmeni. Sk. specifikācijas un tehniskos datus par vibrācijas līmeni un lietošanas ilgumu (maksimālo ieteicamo ekspozīcijas laiku dienā). **NEPĀRSNIEDZIET** maksimālo lietošanas ilgumu.

Personiskais drošības aprīkojums

Izmantojot šo ierīci, jālieto piemērots personiskās drošības aprīkojums, t.i., aizsargbrilles, cimdi, ausu aizsargi, putekļu maskas un apavi ar tērauda purngaliem. Valkājiet veicamajam darbam piemērotu apģērbu. Sasieniet garus matus un noņemiet visas rotaslietas, aiz kurām varētu aizķerties ierīces kustīgās daļas. Vienmēr sargājiet ādu no saskares ar betonu.

Putekļi

Blietēšanas procesa laikā var rasties putekļi, kas var būt kaitīgi veselībai. Vienmēr valkājiet masku, kas piemērota radīto putekļu veidam.

Degviela

Nenorijiet degvielu, neelpojiet degvielas tvaikus un izvairieties no tās saskares ar ādu. Nekavējoties nomazgājiet degvielas traipus. Ja degviela nokļūst acīs, skalojiet tās ar lielu daudzumu ūdens un pēc iespējas ātrāk meklējiet medicīnisku palīdzību.

Izplūdes gāzes



BRĪDINĀJUMS

Ierīces radītās izplūdes gāzes ir ļoti toksiskas un var apdraudēt dzīvību!

Nelietojiet blieti iekšējā telpā vai noslēgtā telpā, pārliecinieties, ka darba zonā ir nodrošināta atbilstoša ventilācija.

Pārbaudes pirms darba sākšanas

Apskate pirms darba sākšanas

Turpmāk aprakstītā apskate pirms darba sākšanas jāveic pirms katras darba sesijas sākuma vai pēc katrām četrām darba stundām, atkarībā no tā, kurš nosacījums izpildās ātrāk. Detalizētu aprakstu lūdzam skatīt sadaļā par apkopi. Ja tiek atklāts kāds defekts, blieti nedrīkst lietot, iekams tas novērsts.

1. Rūpīgi pārbaudiet blieti, vai nav redzamas kādas bojājumu pazīmes. Pārbaudiet, vai visi komponenti ir vietā un droši piestiprināti. Īpašu vērību pievēršiet siksna aizsargam.
2. Pārbaudiet motora eļļas un hidrauliskās eļļas līmeni un papildiniet to, ja vajadzīgs.
3. Pārbaudiet motora degvielas līmeni un papildiniet to, ja vajadzīgs.
4. Pārbaudiet, vai nav degvielas, eļļas vai hidrauliskās eļļas noplūdes.

Hatz 1D50 Dīzeļa dzinējs (Iedarbināšana ar kloķi)

1. Ja iespējams, atvienojiet dzinēju no jebkādas strādājošas tehnikas.
2. Ja iespējams, atvienojiet dzinēju no jebkuras darbojošās ierīces. Palīgiekārtām vienmēr jābūt neitrālā pozīcijā.
3. Ieslēdziet ātruma kontroles sviru pozīcijā starp START un max.START, atbilstoši prasībām. Zemāka dzinēja izvēle samazinās ātrumu pie dzinēja iedarbināšanas.
4. Pārļecinieties, ka apturēšanas svira, ja tāda ir, ir darbošanās stāvoklī.
5. Pagrieziet dekompresijas sviru, līdz sasniedzat beigas. Šinī pozīcijā ir dzirdama automātiskā dekompresija un var ieslēgt dzinēju.
6. Pēc tam, kad automātiskās dekompresijas ierīce ir nonākusi apstāšanās stāvoklī, dzinējam ir nepieciešami 5 roktura pagriezieni, lai atkal izveidotu kompresiju un sadedzinātu degvielu.
7. Saņemiet iedarbināšanas sviru ar abām rokām pagrieziet to uz pieaugoša ātruma. Maksimālais griešanās ātrums ir jāsasniedz, kamēr dekompresijas svira ir atgriezusies '0' pozīcijā. Kolīdz dzinējs ir iedarbināts, izvelciet iedarbināšanas rokturi no uznavas.
8. Ja dzinēja priekšlaicīgi aizdegas, jo rokturis netika pagriezts pietiekami stingri, nekavējoties atlaidiet kloķa rokturi un apturiet dzinēju.
9. Lai atkal iedarbinātu dzinēju, pagaidiet līdz tas pilnībā apstājas, un tad atkārtojiet iedarbināšanas darbības.

Hatz Dīzeļa dzinējs (Elektriskā iedarbināšana)

1. Kad dekompresijas svira ir '0' pozīcijā, ielieciet atslēgu un pagrieziet uz pozīciju 'I' (iedegsies akumulatora lādiņa un eļļas spiediena brīdinājuma gaismas)
2. Pagrieziet aizdedzes atslēgu pozīcijā 'II'.
3. Tiklīdz dzinējs iedarbojas, atlaidiet aizdedzes atslēgu. Tai pašai jāatgriežas pozīcijā 'I' un jāpaliek šajā pozīcijā visu darbības laiku. Akumulatora lādiņa un eļļas spiediena brīdinājuma Gaismām jāizdzīst tūlīt pēc iedarbināšanas. Indikators gaismas '1' deg, kamēr darbojas dzinējs.
4. Ja kaut kas liekas nepareizi, nekavējoties izslēdziet dzinēju un rektificējiet kļūdu. (Skatieties Traucējummeklēšanas rokasgrāmatu)
5. Dzinēja temperatūras ekrāns '4' (papildus aprīkojums) iedegas, ja temperatūra cilindra galvā ir pār augstu. Izslēdziet dzinēju un atrodiet problēmas cēloni.

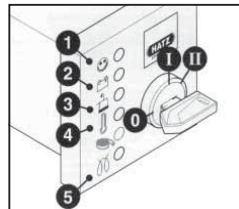
**UZMANĪBU**

Nekad nedarbojieties ar elektrisko aizdedzi, kamēr dzinējs darbojas vai to gatavojas izslēgt. Tādejādi jūs riskējat salauzt startera mazo zobratu vai zobrata zobus.

Nekad neizslēdziet dzinēju ar dekompresijas sviru. Darba pauzēs vai beidzot darbu, noglabājiet startera rokturi un startera atslēgu drošā vietā, kur tai nevar piekļūt nepiederošas personas.

6. Pirms dzinēja atkal iedarbināšanas vienmēr pagrieziet startera atslēgu atpakaļ pozīcijā '0'. Atkārtota saslēgšana novērs startera motora aizņemību un iespējamo sabojāšanu, kamēr dzinējs vēl strādā.
7. Pārvietojiet ātruma kontroles sviru no '1' atpakaļ uz STOP pozīciju.
8. dzinējiem, kam nav pieejami zemāki ātrumi, novietojiet ātruma sviru '1' atpakaļ, tad virziet apturēšanas sviru '2' STOP virzienā. Turiet to tur līdz dzinējs apstājas.
9. Atlaidiet apturēšanas sviru '2' kad dzinējs ir apstājies, pārļecinoties, ka svira atgriežas tās sākuma pozīcijā. (Akumulatora un eļļas spiediena gaismas izslēgsies.)
10. Pagrieziet atslēgu uz 0 pozīciju un izņemiet to ārā. Tad būtu jāizslēdzas arī gaismām.

• **Pārvietojiet blieti uz vietu, kur tā nepieciešama.**

Ja blietes pārvietošanai nepieciešams izmantot pacelšanas aprīkojumu, pārliecinieties, ka pacelšanas ierīcei ir blietes svaram atbilstošs darba slodzes limits (sk. tehniskos datus uz ierīces datu plāksnītes). Piestipriniet piemērotas ķēdes vai saites TIKAI pie pacelšanas punkta blietes augšdaļā.

• **Kad veiktas sadaļā "Pārbaudes pirms darba" uzskaitītās pārbaudes, varat iedarbināt motoru.**

Altrad Belle RPC sērijas blietes aprīkotas ar centrālās sajūgu, kas ļauj motoram darboties tukšgaitā, nedarbinot pārvadmehānismu.

Motora ātrumam palielinoties, sajūgs saslēgsies un sāks darbināt pārvadmehānismu. Pareizai lietošanai motora ātrumam jābūt iestatītam uz maksimumu.

• **Iestatiet droseli maksimālajā režīmā un izmantojiet kontroles rokturi, lai noteiktu virzienu un stūrētu vai pagrieztu blieti.**

Kontroles rokturis veidots tā, lai, lietojot to reversīvā režīmā un lietotājam jebkāda iemesla dēļ to atlaižot, rokturis automātiski pārslēgtos uz kustību uz priekšu. Tā ir būtiska ierīces drošības iezīme.

Normālos lietošanas apstākļos jums nav jāspiež bliete, tikai jāļauj tai pārvietoties ar savu svaru.

Kustības ātrums būs atkarīgs no blietējamās virsmas stāvokļa.

Lietojot blieti atpakaļgaitā, jāievēro piesardzība. Lietojot ierīci atpakaļgaitā, nodrošiniet, lai tās ceļā nebūtu šķēršļu vai citu risku. Ja blietējamā vieta atrodas slīpumā, īpaši rūpīgi jākontrolē blietes kustības virziens. Ja nepieciešams, izmantojiet piemērotu tauvu, kas piestiprināta pie blietes šasijas apakšējās daļās, lai palīgs varētu pārņemt daļu blietes masas. Strādājot slīpumā, virzieties un augšu un leju, nevis šķērsām.

• **Strādājiet ar blieti uz virsmas noteiktā kārtībā, līdz panākts vajadzīgais blīvējums.**

Ja nepieciešams sablīvēt vairākus dažādus slāņus vienu virs otra, blīvējiet katru slāni atsevišķi.

• **Lai izslēgtu blietes vibrāciju, iestatiet droseli tukšgaitā. Lai izslēgtu motoru, rīkojieties, kā aprakstīts punktā par ieslēgšanas/izslēgšanas procedūru.**

Bojājumu izlabošana

Problēma	Iemesls	Risinājums
Motoru nevar iedarbināt.	Nav degvielas.	Atveriet degvielas tvertni. Uzpildiet to.
	Motors ir izslēgts.	Ieslēdziet motoru.
	Aizsērējusi aizdedzes svece.	Notīriet sveces ievietošanas vietu un ievietojiet to atpakaļ.
	Motors ir auksts.	Aizveriet aukstās palaišanas droseli.
	Motors ir pārpildīts.	Honda: atveriet aukstās palaišanas droseli, pilnīgi atveriet droseli, paraujiet atsitiena starteri, līdz motors iedarbojas. Hatz: pārvietojiet ātruma kontrolslēdzi pozīcijā "Stop", 5 reizes paraujiet atsitiena starteri, pēc tam atkārtoti iedarbināšanas procedūru.
Motoru nevar iedarbināt.	Būtisks defekts.	Sazinieties ar aģentu vai Altrad Belle.
Ierīce nepārvietojas.	Pārāk mazs motora ātrums.	Pārslēdziet motora ātruma kontroles ierīci uz ātrāku režīmu.
	Nepietiekami nosprigota piedziņas sikсна.	Noregulējiet siksnas nosprigojumu.
	Blokēts gaisa filtrs.	Notīriet vai atjaunojiet gaisa filtru.
	Noliegts vai bojāts sajūgs.	Atkarībā no nepieciešamības salabojiet vai nomainiet to.
	Piedziņas defekts.	Sazinieties ar aģentu vai Altrad Belle.
Pārāk lēna kustība uz priekšu	Pārāk daudz eļļas hidrauliskās sistēmas augšdaļā.	Samaziniet eļļas daudzumu.
	Nepareizi noregulēta kontroles sistēma.	Sazinieties ar aģentu vai Altrad Belle.
Pārāk lēna kustība atpakaļgaitā.	Nepietiekams eļļas daudzums hidrauliskās sistēmas augšdaļā.	Uzpildiet eļļu un atgaisojiet sistēmu.
	Gaiss kontroles sistēmā.	Atgaisojiet kontroles sistēmu.
	Nepareizi noregulēta kontroles sistēma.	Sazinieties ar aģentu vai Altrad Belle.
Hidrauliskās eļļas zudums.	Noplūde savienojumos.	Noslēdziet savienojumus.
	Defektīva hidrauliskā šļūtene.	Nomainiet šļūteni.
	Defektīva virzuļa blīve pārvadme hānismā.	Sazinieties ar aģentu vai Altrad Belle.
Neparasta ierīces darbība.	Bojāti prettrieciena stiprinājumi.	Nomainiet visus četrus stiprinājumus.

Altrad Belle „RPC” sērija paredzēta lietošanai bez problēmām daudzu gadu garumā. Tomēr ir svarīgi veikt regulāras vienkāršās apkopes, kā aprakstīts šajā sadaļā. Ieteicams, lai visas apjomīgākās apkopes un remontus veiktu sertificēts Altrad Belle dīleris. Vienmēr izmantojiet oriģinālās Altrad Belle rezerves daļas; ja tiek lietotas neoriģinālās daļas, garantija nav spēkā.

Pirms ierīcei tiek veikti jebkuri apkopes darbi, izslēdziet motoru. Ja strādājat ar ierīci, kurai ir dīzeļa motors, pārliecinieties, ka slēdzis “Stop” ir pozīcijā “Stop”.

Vienmēr novietojiet blieti uz līdzenas virsmas, lai nodrošinātu šķidrums līmeņu pareizu nolasišanu. Izmantojiet tikai ražotāja ieteiktās eļļas (sk. tabulu nākošajā lpp.).

Izmēģināšanas periods

Pirmoreiz lietojot jaunu blieti, motora eļļa jānomaina pēc pirmās izmēģināšanas (pilnīgu informāciju sk. motora ražotāja rokasgrāmatā). Siksna nosprīgojums jāpārbauda pēc 4 stundu lietošanas.

Piedziņas siksna

Noņemiet siksna aizsargu un pārbaudiet siksna nosprīgojumu, ar pirkstu viegli uzspiežot uz siksna augšējās daļas tuvu vidum starp motora pievadu un pārvadmehānisma blokam. Siksnai jāizliecas par aptuveni 10-15 mm. Ja siksna nosprīgojums jāpielāgo, atskrūvējiet iestatīšanas skrūvi uz siksna nosprīgojuma ierīces un paslidiniet to uz labo pusi. Kad nosprīgojums iestatīts, pievelciet iestatīšanas skrūvi un atkārtoti pārbaudiet siksna nosprīgojumu. Visbeidzot, uzlieciet atpakaļ siksna aizsargu tā, lai tas būtu uzlikts pareizi un droši.

Standarta apkope		Ik pēc 8 stundām	Pirmajā mēnesī / 50 stundām	150 stundām	250 stundām	500 stundām
Motora eļļa	Pārbaudiet līmeni	✓				
	Nomainiet		✓		✓	
Gaisa filtrs	Pārbaudiet stāvokli / Notīriet		✓			
Nomainiet, kad nepieciešams/ Ik pēc 12 mēnešiem						
Pārvadmehānisma eļļa	Nomainiet					✓
Piedziņas siksna	Nosprīgojums		✓		✓	

Eļļas / degvielas tips un daudzums - Aizdedzes sveces lente

	Eļļas tips	Daudzums (litri)	Degvielas tips	Capacity (litri)	Aizdedzes sveces tips	Elektroda intervāls (mm)
Hatz 1D81Z	S.A.E. 10W 30	1.8	Dīzelis (BS2869)	10	N/A	N/A

Eļļas tips un daudzums

Komponents	Eļļas tips	Hatz 1D81Z
Pārvadmehānisms	S.A.E. 75W-90	1.2 Litri
Hidrauliskā kontrole	Shell Tellus 32	0.2 Litri
	Fuchs Renolin MR520	0.2 Litri



UZMANĪBU

KAMĒR IERĪCE TIEK LIETOTA PROCEDŪRAS IETVAROS, IETEICAMS TO NOVĪTOT UZ GUMIJAS VAI LĪDZĪGA MATERIĀLA PAKLĀJA, LAI AMORTIZĒTU ZINĀMU DAĻU VIBRĀCIJAS.

Hidrauliskās sistēmas eļļošana

- Pārliecinieties, vai ierīce ir nekustīga un novietota uz zemes.
- Noņemiet piltuves vāciņu un piepildiet kontroles sūkņa galvu ar eļļu. Pārtrauciet piepildīšanu, tiklīdz sasniegta galvā esošā maksimālā līmeņa atzīme.
- Lēnām sūkņējiet, pārvietojot kontroles rokturi no pozīcijas “kustība uz priekšu” (‘Forward Motion’) pozīcijā ‘kustība atpakaļ’ (‘Reverse Motion’), līdz eļļas līmenis krītas.
- Atkal piepildiet kontroles sūkņa galvu līdz maksimālajam līmenim. Turpiniet kustināt rokturi, līdz jūtat pretestību un rokturis nofiksējas pozīcijā ‘kustība atpakaļ’.
- Atkal piepildiet kontroles sūkņa galvu līdz maksimālajam līmenim.
- Vēlreiz piepildiet piltuves tapu un pārbaudiet ierīci.

Kontroles sūkņa montāža

1. Rūpīgi notīriet korpusa iekšpusi ar saspīestu gaisu. Pārbaudiet, vai uz O gredzenu slīdošajām atverēm nav skrāpējumu un vai nav asu malu.
2. Iespiediet iemavu korpusā.
3. Ieeļļojiet manšetes blīvi ar hidraulisko eļļu un uzslidiniet to uz balsta (atvērtajai pusei jābūt vērstai prom no balsta).
4. Ieeļļojiet balstu ar hidraulisko eļļu un ieslidiniet to korpusā, līdz manšetes blīve atrodas iedobumā, pārliecinoties, ka zobiņi ir pareizā pozīcijā. Kad manšetes blīve ir iedobumā, tas nozīmē kustību uz priekšu.



UZMANĪBU

Atpakaļgaitā kontroles rokturi kustas paralēli korpusam lietotāja virzienā.

5. Pēc zobrata (bez O gredzeniem) ieeļļošanas ievietojiet to korpusā un balstā. Pārbaudiet balsta kustību no kustības uz priekšu uz kustību atpakaļ. (sk. UZMANĪBU).
6. Izņemiet zobratu un uzlieciet divus) gredzenus, pārliecinoties, ka tie nav bojāti.
7. Ieeļļojiet zobratu un O gredzenus ar hidraulisko eļļu un uzmanīgi ievietojiet korpusā. Pārliecinieties, ka balsts ir pareizā pozīcijā un ka tas ir visvieglākais, kas notiek kustība atpakaļ.
8. Uzlieciet paplāksni un savilcējgredzenu. Lai tos uzstādītu, var būt nepieciešams no otras puses piespiest zobratu.
9. Novietojiet korpusu uz pildvielas puses un uzlieciet O gredzenus uz apakšējās virsmas. Ieteicams izmantot LOCTITE seal 518.
10. Hidrauliskā savienotāja un Dowty uzgriežņa montāža, izmantojot LOCTITE 243.
11. Samontējiet pamatni un nostipriniet ar 4 skrūvēm un uzgriežņiem, izmantojot LOCTITE 243.
12. Vaiļģi uzlieciet aizbāžņa skrūvi un uzgriezni. NEPIEVELCIET.

Garantija



Jūsu jaunajai Altrad Belle "RPC" vienvirziena plāksnes blietei ir viena gada (12 mēnešu) garantija, kas tiek nodrošināta pirmajam pircējam, skaitot no iegādes dienas. Altrad Belle garantija ietver konstrukcijas un materiālu defektus, kā arī darbinieku vainas dēļ radušos defektus.

Altrad Belle garantija neietver:

1. Defektus, ko radījusi nepareiza vai kļūdaina ekspluatācija vai nomešana, vai citus līdzīgus defektus, ko radījusi montāžas, lietošanas vai apkopes norādījumu neievērošana.
2. Izmaiņas, papildinājumus vai remontus, ko veikušas citas personas, nevis Altrad Belle vai tās pilnvarotie aģenti.
3. Izmaksas par transportēšanu vai nosūtīšanu uz no Altrad Belle vai tās pilnvarotajiem aģentiem, lai veiktu jebkuras ierīces remontu vai novērtējumu saistībā ar garantijas pieprasījumu.
4. Materiālu un/vai darbaspēka izmaksas, lai atjaunotu, saremontētu vai nomainītu nolietotās detaļas.

Garantija neattiecas uz šādām detaļām:

- Piedziņas siksnas
- Motora gaisa filtrs
- Motora aizdedzes svece

Altrad Belle un/vai tās pilnvarotie aģenti, direktori, darbinieki vai apdrošinātāji nav atbildīgi par sekojošiem vai cietiem bojājumiem, zaudējumiem vai izdevumiem saistībā ar nespēju izmantot ierīci kādam mērķim vai šīs nespējas dēļ.

Garantijas prasības

Visas garantijas prasībām pirmām kārtām jāpaziņo Altrad Belle telefoniski, pa faksu, ar e-pasta starpniecību vai rakstiskā veidā.

Garantijas prasībām:

Apvienotajā Karalistē:

Altrad Belle Warranty Department,
Sheen, Nr. Buxton
Derbyshire
SK17 0EU,
England

Tālr.: +44 (0)1298 84606,

fakss: +44 (0)1298 84722

E-pasts: warranty@belle-group.co.uk



Kaip naudotis šia instrukcija

Ši naudojimo instrukcija parengta siekiant jums padėti saugiai naudoti ir prižiūrėti presą. Ši instrukcija yra skirta preso pardavėjams ir naudotojams.

Pratarmė

Skyriuje „**Įrenginio aprašymas**“ aprašyta įrenginio schema ir jo valdymo principai.

Skyriuje „**Aplinka**“ pateikiami nurodymai, kaip aplinkai nekenksmingu būdu išrūšiuoti išmetamo aparato dalis.

Skyriuose „**Bendros saugumo priemonės**“ ir „**Sveikata ir saugumas**“ aiškinama, kaip saugiai naudotis įrenginiu ir apsaugoti aplinkinius.

Skyriuje „**Įjungimo ir išjungimo tvarka**“ aiškinama, kaip įjungti ir išjungti įrenginį.

„**Gedimų apžvalgoje**“ pateikta informacija padės jums įveikti problemas, kurių gali išskirti eksploatuojant įrenginį.

Skyriuje „**Techninė apžiūra ir remontas**“ aptariami bendri techninės priežiūros ir remonto darbai.

Skyriuje „**Garantija**“ pateikta informacija apie garantijos taikymo sąlygas ir pretenzijų pateikimo procedūrą.

Skyriuje „**Atitikties deklaracija**“ nurodyti standartai, kuriais remiantis buvo pagamintas įrenginys.

Ženklavimo direktyvos.

Šioje instrukcijoje surašyta informacija, į kurią reikia atkreipti ypatingą dėmesį, pateikta kaip pastabos atitinkamai jas paženklinant:



ATSARGIAI

Produktas gali būti pavojingas. Neteisingai atlikdami veiksmus, galite sugadinti įrenginį arba patys susižaloti.



ISPĖJIMAS

Operatoriaus gyvybei gresia pavojus.



Įspėjimas



ISPĖJIMAS

Prieš pradėdami naudoti ar remontuoti šį įrenginį, ĮDĖMAI PERSKAITYKITE šią naudojimo instrukciją.

ĮSIDĖMĖKITE visas saugaus įrenginio valdymo taisykles ir nepamirškite, ką privalote daryti, kad užtikrintumėte saugų remontą.

(Gerai įsidėmėkite: prieš įjungdami įrenginį, pasitikrinkite, ar žinote, kaip reikia jį išjungti, jei kiltų problemų.)

VISUOMET naudokite tinkamas asmenines apsaugos priemones.

JEI TURITE KLAUSIMŲ dėl šio produkto saugaus naudojimo ar remonto, KREIPKITĖS Į SAVO KONSULTANTĄ ARBA SUSISIEKITE SU „BELLE“ GRUPE.



Turinys

Kaip naudotis šia instrukcija	118
Įspėjimas	118
Įrenginio aprašymas	119
Techniniai duomenys	119
Aplinkosauga	119
Su presavimu susijusios priešastys	119
Bendros saugumo priemonės	120
Sveikata ir saugumas	120
Saugumo patikrinimas prieš darbą	120
Įjungimo ir išjungimo procedūra	121
Naudojimo Instrukcijos	122
Gedimų apžvalga	122
Techninė priežiūra ir remontas	123 - 124
Garantija	124
CE sertifikatas	4

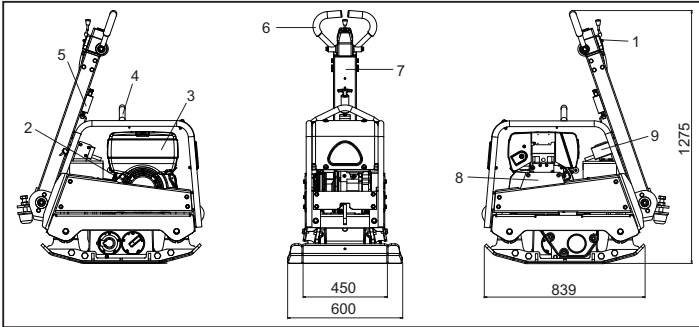

1. Droselio svirtis
2. Starterio rankena
3. Degalų bakas
4. Kėlimo tvirtinimo vieta
5. Rankenos atleidimo griebtuvas
6. Priekinės/atbulinės eigos valdymo rankena
7. Pagrindinė rankena
8. Diržo apsauga

Techniniai duomenys

Modelis	60/80
Dyzelinis <i>Hatz</i> 1B30 variklis AG	15
Dyzelinis <i>Hatz</i> 1B30 variklis (elektrinis paleidimas) AG	15
Dyzelinio <i>Hatz</i> 1B30 variklio masė (svarai)	475
Dyzelinio <i>Hatz</i> 1B30 variklio masė (elektrinis paleidimas) kg (svarai)	505
Variklio apsukos per sekundę	3000
Išcentrinė jėga kN	60
Dažnis – <i>Hatz</i> H	70
aksimalus eigos greitis m/min. (pėda/min.)	> 28
Garso galingumas (dB(A))	109

* Minimalus lygis En 500 4 dalis

Aplinkosauga

Nurodymai dėl saugaus atliekų tvarkymo



Aplinkosaugos instrukcijos.

Mašinoje yra vertingų medžiagų. Atsižvelgdami į atliekų tvarkymo ypatybes, išmontuokite išmetimui skirtą aparatą dalimis.

Detalė	Medžiaga
Rankena	Plienas
Priekinis dangtis	HDPE
Pagrindinis korpusas	Plienas
Pagrindo plokštė	Plienas
Rankenos	Poliuretano puta
Variklis	Aliuminis
Pritaikomi įtvarai	Plienas, guma
Įvairios dalys	Metalas ir aliuminis

Su presavimu susijusios priežastys

Naujai paklotas gruntas arba asfalto danga yra porėti arba juose yra oro ertmių, kurių nesupresavus, ateityje gali kilti problemų.

1. Mašinos, judėdamos per nesupresuotą dangą, ją įspaudžia. Tai sąlygoja dangos nusėdimą, nes spaudžiama medžiaga užpildo ertmes.
2. Analogiška situacija pasikartoja, kai nesupresuotas paviršius yra veikiamas statinės apkrovos. Apkrova (pvz., pastatas) gali įdubti.
3. Medžiagos su ertmėmis yra labiau pažeidžiamos protėkio, o tai sukelia eroziją. Be to, vanduo, patekęs į dangą šaltuoju periodu, išsiplečia, o šiltuoju – susitraukia. Išsiplečimas ir susitraukimas yra pagrindinės priežastys, dėl kurių atsiranda pastatų pamatų defektai. Tai reikalauja papildomo pamatų tvirtinimo.

Presavimas padidina ne tik medžiagos tankumą, bet ir didesnės apkrovos išlaikymą. Sumažindami oro ertmių skaičių, sumažinate ir nusėdimo riziką bei pratekančio vandens susitraukimo ir išsiplečimo daromą žalą.



Bendros saugumo priemonės

Jūsų ir aplinkinių saugumo sumetimais prašome įdėmiai perskaityti šias saugumo taisykles. Dirbantis su įrenginiu asmuo turi patvirtinti, kad jis suprato ir įsidėmėjo darbo saugos taisykles. Jei jūs abejojate, ar saugiai ir tinkamai naudojate įrenginį, kreipkitės į skyriaus vadovą arba *Altrad Belle*.



ATSARGIAI

Netinkamai naudojant įrenginį gali kilti pavojus. Prieš naudodamiesi įrenginiu ir prieš atlikdami priežiūros ir remonto darbus, perskaitykite ir įsidėmėkite šią informaciją.

- Šis įrenginys yra sunkus ir neturėtų būti keliamas be kitų pagalbos, todėl, norėdami pakelti įrenginį, pasitelkite ką nors į pagalbą arba naudokite atitinkamą kėlimo įrangą.
- Atitverkite darbo vietą, neleiskite, kad į ją patektų pašaliniai asmenys.
- Naudojantis įrenginiu būtina dėvėti tinkamas AAP (asmenines apsaugos priemones) (žr. *Sveikata ir saugumas*).
- Prieš įjungdami (ON padėtis) šį įrenginį, patikrinkite, ar žinote, kaip jį saugiai išjungti (perjungti į OFF padėtį).
- Prieš transportuodami, perkeldami arba remontuodami įrenginį, visuomet išjunkite variklį (perjungite į OFF padėtį).
- Dirbdamas variklis labai įkaista, todėl nelieskite jo, kol neatvės.
- Nepalikite neprižiūrimo/veikiančio variklio.
- Nenuimkite apsauginių dalių – jos skirtos jūsų apsaugai užtikrinti.
- Visuomet patikrinkite apsaugos dalių būklę ir saugumą. Jei apsaugos dalys pažeistos arba jų nėra, nenaudokite preso, kol jos nebus suremontuotos arba pakeistos.
- Nenaudokite preso, jei sergate, esate pavargę, išgėrę alkoholio arba vartojote narkotikų.



ATSARGIAI

Benzinas lengvai užsidega, todėl jis gali būti pavojingas jūsų sveikatai ir nuosavybei. Pildydami benzino baką, išjunkite variklį, užgesinkite bet kokią atvirą ugnį ir nerūkykite. Visuomet išvalykite išsiliejusį benzina.

- Prieš pildami degalus, išjunkite variklį ir leiskite jam atvėsti.
- Pildami degalus nerūkykite ir užgesinkite bet kokią atvirą ugnį.
- Išsiliejusius degalus tuoj pat pašalinkite naudodami smėlį. Jei degalai išsiliejo ant jūsų drabužių, pasikeiskite juos.
- Degalus laikykite specialiam šiam tikslui skirtame konteineryje, nustatytoje vietoje, toliau nuo įkaitusių ir kibirkščiujančių šaltinių.



Sveikata ir saugumas

Vibracija

Dalis vibracijos, veikiant įrenginiui, persiduoda nuo rankenos į operatoriaus rankas. *Belle* grupės presai sukurti, siekiant sumažinti persiduodančią vibraciją. Informacijos apie vibracijos lygį ir įrenginio naudojimo laiką (rekomenduotiną maksimalų darbo laiką) ieškokite skyrelyje *Techninės sąlygos/duomenys*. NEVIRŠYKITE nustatyto maksimalaus naudojimo laiko.

AAP (asmeninės apsaugos priemonės)

Naudojantis įrenginiu, būtina dėvėti tinkamas AAP, t. y. apsauginius akinius, pirštines, ausines, kaukes nuo dulkių bei apsauginę avalynę su pirštų apsauga.

Dėvėkite darbo pobūdį atitinkančius rūbus. Suriškite ilgus plaukus ir nusiimkite visus papuošalus, kuriuos gali įtraukti judančios įrenginio dalys. Saugokitės, kad ant odos nepatektų cemento.

Dulkės

Presuojant atsiranda dulkių, kurios kelia grėsmę sveikatai. Visuomet užsidenkite veidą apsaugine kauke.

Degalai

Nenurykite benzino arba neįkvėpkite benzino garų, saugokitės, kad ant odos nepatektų benzino. Tuoj pat nuvalykite išsiliejusį benzina. Jei benzino pateko į akis, išskalaukite jas kuo didesniu kiekiu vandens ir kreipkitės pagalbos į medikus.

Išmetamosios dujos



ISPĖJIMAS

Šio įrenginio išmetamosios dujos yra itin nuodingos ir yra pavojingos gyvybei!

Nedirbkite su presu uždaroje patalpose, patikrinkite, ar darbo vieta yra tinkamai vėdinama.



Saugumo patikrinimas prieš darbą

Patikrinimas prieš paleidžiant variklį

Šis patikrinimas turi būti atliekamas kiekvieną kartą prieš pradėdam darbą arba po to, kai įrenginys buvo naudojamas keturias valandas. Išsamesnės informacijos ieškokite skyriuje *Techninės priežiūra*. Nustačius defektus, presas neturi būti naudojamas, kol defektai nebus pašalinti.

1. Kruopščiai patikrinkite, ar presas nėra pažeistas. Patikrinkite, ar yra visi komponentai, ar jie saugūs naudoti. Atkreipkite ypatingą dėmesį į diržo apsaugą.
2. Patikrinkite variklio tepalų lygį ir hidraulines alyvos lygį. Papildykite tiek, kiek reikia.
3. Patikrinkite degalų lygį ir papildykite tiek, kiek reikia.
4. Patikrinkite, ar nėra degalų arba tepalų nuotėkio.

Dyzelinis 1D50 Hatz variklis (paleidimo rankena)

1. Jei įmanoma, atjunkite variklį nuo varomosios įrangos. Papildomą įrangą laikykite tam skirtoje vietoje.
2. Laikydami esei reikalavimų, nustatykite greičio valdymo svirtį į padėtį tarp START (paleisti) ir max. START (paleisti maksimaliu greičiu).
3. Patikrinkite, ar veikia stabdymo svirtis (jei įmontuota).
4. Pasukite slėgio mažinimo svirtį, kol ši sustos. Šioje pozicijoje įjungiamas automatinio slėgio mažinimo funkcija ir galima uvesti variklį.
5. Norėdami padidinti slėgį (veikiant automatiniam slėgio mažinimo įtaisui), 5 kartus pasukite rankeną.
6. Abiem rankomis suimkite paleidimo rankeną ir truktelėkite ją. Maksimalus variklio apskukų skaičius turi būti pasiektas per laiką, kol slėgio mažinimo svirtis sugrįš į ,0' poziciją. Užvedus variklį, ištraukite paleidimo rankeną iš kreipiamosios įvorės.
7. Jei variklis sproginėja (nepakankamai stipriai pasukta rankena), atlaisvinkite rankeną ir sustabdykite variklį.
8. Norėdami iš naujo paleisti variklį, palaukite, kol jis sustos, o po to pakartokite paleidimo veiksmus.

Dyzelinis Hatz variklis (elektrinis paleidimas)

1. Nustatykite slėgio reguliavimo svirtį į ,0' padėtį, įjunkite perjungiklį ir pasukite jį ,I' poziciją (užsidega baterijos įkrovos ir alyvos slėgio signalinės lemputės).
2. Pasukite paleidimo jungiklį į ,II' poziciją.
3. Pradėjus veikti varikliui, išjunkite paleidimo jungiklį. Jis turi sugrįžti į ,I' poziciją ir likti joje iki darbo pabaigos. Pradėjus veikti įrenginiui, išsijungia baterijos įkrovos ir alyvos slėgio signalinės lemputės. Veikiant varikliui, dega ,1' indikatorius lemputė.
4. Pastebėję įrenginio darbo defektus, tuoj pat sustabdykite variklį ir pašalinkite gedimus (žr. „Gedimų apžvalga“).
5. Jeigu temperatūra cilindro galvutėje yra per aukšta, užsidega variklio temperatūros ,4' displežus (papildoma įranga). Išjunkite variklį ir pašalinkite defektus.

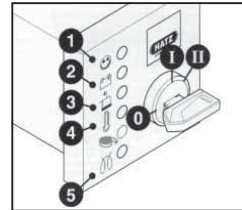

ATSARGIAI

Veikiant varikliui arba jį stabdant, nenaudokite elektrinio starterio. Galite sulaužyti starterio dantratką arba krumpliaračio mechanizmą.

Nestabdykite variklio perkeldami slėgio mažinimo svirtį. Pertraukų metu arba baigus darbą, paleidimo rankeną ir jungiklį laikykite saugioje vietoje.

6. Prieš iš naujo paleisdami variklį, nustatykite paleidimo jungiklį į ,0' padėtį. Tai apsaugo nuo galimo motoro paėidimo.
7. Atitraukite ,1' greičio valdymo svirtį atgal, į STOP (stabdymo) poziciją.
8. Lėtaeigiai varikliai neturi ,1' svirties, todėl perkelkite ,2' stabdymo svirtį STOP (stabdymo) kryptimi. Laikykite, kol sustos variklis.
9. Sustojus varikliui, atleiskite ,2' stabdymo svirtį ir patikrinkite, ar ji sugrįžo į įprastinę padėtį (užsidegs įkrovos ir alyvos slėgio lemputės).
10. Perkelkite jungiklį į ,0' poziciją ir ištraukite jį. Turi užgesti lemputės.

- Preso transportavimas į darbo vietą**
 Kai norėdami pastatyti presą naudojate kėlimo įrangą, įsitikinkite, ar kėlimo įranga turi DAL (darbinės apkrovos limitą), atitinkantį preso svorį (žr. skyrių *Techniniai duomenys* arba ant mašinos serijinės plokštelės). Reikiamas grandines arba dir, us tvirtinkite TIK prie kėlimo tvirtinimo vietos, esančios ant preso viršutinės dalies.
- Atlikę patikrą, nurodytą skyriuje Patikrinimas prieš darbą, galite įjungti variklį.**
Belle grupės RPC tipo presai turi išcentrinę sankabą – tai leid, ia varikliui veikti tuščiaja eiga be varančiosios pavarų dėžės. Padidėjęs variklio apsučių skaičius, sankaba įjungia ir valdo pavarų dėžę. Kad variklis tinkamai veiktų, turi būti nustatytas maksimalus variklio apsučių greitis.
- Iki galo atidarykite droselį, o kryptčiai nustatyti (pasukti, vairuoti) naudokite valdymo rankeną.**
 Valdymo rankena yra sukonstruota taip, kad operatoriui paleidus rankeną, o įrenginiui veikiant reversine eiga, ji automatiškai persijungtų ir įrenginys pradėtų judėti priekine eiga. Tai įrenginio saugumo ypatybė. Įprastos darbinės operacijos metu nespaukite preso ir nesistenkite padidinti jo darbo tempo. Įrenginio eigos greitį sąlygoja presuojamo paviršiaus būklė. Dirbdami reversine eiga, laikykitės saugumo reikalavimų. Įsitikinkite, ar įrenginiui veikiant reversine eiga nebūs jokių kliuvinių. Jei presuojamas paviršius yra nuokalnėje, preso darbinė eiga turi būti ypač kontroliuojama. Norėdami sumažinti preso pasvirimo kampą, jei būtina, naudokite prie preso važiuoklės žemutinės dalies pritvirtintą lyną. Esant nuokalnei, nedirbkite skersai (preso eigos kryptis į viršų/į apačią).
- Dirbdami su presu, naudokite įprastus metodus, kol bus pasiektas reikiamas dangos suspaudimas.**
 Jei jums reikia supresuoti keletą skirtingų dangos sluoksnių, supresuokite kiekvieną sluoksnį atskirai.
- Sustabdykite preso vibraciją ir nustatykite droselį į tuščiosios eigos režimą. Variklio sustabdymo procedūra aprašyta atitinkamame skyrelyje apie START/STOP (įjungti/išjungti).

Problema	Priežastis	Ką daryti
Neveikia variklis.	Baigėsi degalai.	Nuimkite degalų bako kamštį. Pripildykite degalų baką.
	Išsijungė variklis.	Įjunkite variklį.
	Apsinešusi žvakė.	Išvalykite ir vėl surguliuokite žvakės protarpį.
	Šaltas variklis.	Uždarykite droselinę sklendę.
	Teka iš variklio.	<i>Honda</i> : atidarykite droselį, iki galo atidarykite droselinę sklendę, patraukite atitraukiamą starterį, kol užsives variklis. <i>Hatz</i> : greičio valdymo jungiklį perjunkite į stabdymo poziciją, truktelėkite starterį 5 kartus, po to pakartokite procedūrą.
Neužsiveda variklis.	Techninis gedimas.	Kreipkitės į tarpininką arba <i>Belle</i> grupę.
Nejuda presas.	Per mažas variklio greitis.	Nustatykite variklio greitį.
	Atsilaisvinęs varantysis diržas.	Sureguliuokite diržo įvaržą.
	Užsikimšo oro filtras.	Išvalykite arba jį pakeiskite.
	Nusidėvėjusi arba pažeista sankaba.	Patikrinkite arba pakeiskite kaip turi būti.
	Sugedusi pavana.	Kreipkitės į tarpininką arba <i>Belle</i> grupę.
Sugedusi pavarų dėžė.	Kreipkitės į tarpininką arba <i>Belle</i> grupę.	
Lėta eiga į priekį.	Hidraulinėje galvutėje yra pernelyg daug tepalų.	Sumažinkite tepalų lygį.
	Neteisingas valdymo sistemos nustatymas.	Kreipkitės į tarpininką arba <i>Belle</i> grupę.
Lėta reversinė eiga.	Nepakankamas tepalų kiekis galvutėje.	Papildykite tepalų kiekį ir išleiskite orą iš sistemos.
	Oras valdymo sistemoje.	Išleiskite orą.
	Neteisingas valdymo sistemos nustatymas.	Kreipkitės į tarpininką arba <i>Belle</i> grupę.
Hidraulinės alyvos nuotėkis.	Nuotėkis jungtyse.	Užsandarinkite jungtis.
	Pažeista hidraulinė žarna.	Pakeiskite ją.
	Pavarų dėžės stūmoklio sandarinimo defektai.	Kreipkitės į tarpininką arba <i>Belle</i> grupę.
Netolygiai veikiantis įrenginys.	Pažeistas smūginis aptaisas.	Pakeiskite visus keturis aptaisus.

Belle grupės presas su reversine plokšte yra pritaikytas ilgalaikiai eksploatacijai. Nepaisant to, labai svarbu, kad būtų atliekami šiame skyriuje nurodyti techninės priežiūros darbai.

Rekomenduotina, kad visus pagrindinius techninės priežiūros ir remonto darbus atliktų *Belle* grupės patvirtintas tarpininkas. Visuomet naudokite *Belle* grupės atsargines dalis - naudojant falsifikuotas dalis negalioja garantija.

Prieš atlikdami mašinos remonto darbus, išjunkite variklį. Dirbdami su dyzeliniu varikliu, patikrinkite, ar stabdiklis yra stabdymo pozicijoje.

Kad būtų nustatytas tikslus skysčio lygis, presą visuomet statykite ant lygaus paviršiaus. Naudokite tik nurodytus tepalus (žr. kitame puslapyje pateiktą lentelę).

Įdirbio laikotarpis

Naudojant presą pirmą kartą, variklio alyva turi būti keičiama po pirminio įdirbio (išsamesnę informaciją rasite *Gamintojo vadove*). Diržo įtempimas turi būti tikrinamas po 4 valandų naudojimo.

Varomasis diržas

Nuimkite diržo apsaugą, po to smiliumi spustelėkite diržo vietą, esančią tarp variklio pavaro ir pavarų dėžės skriemulio, ir patikrinkite jo įvaržą. Diržas turėtų išsitempti nuo 10 iki 15 mm. Norėdami sureguliuoti diržo įvaržą, atlaisvinkite ant diržo įtempimo įtaiso esantį nustatymo sraig tą ir paslinkite jį dešinėn. Jei nustatėte įvaržą, vėl priveržkite nustatymo sraig tą ir patikrinkite diržo įvaržą dar kartą. Baigdami tinkamai ir saugiai sumontuokite diržo apsaugą.

Periodinė techninė priežiūra		Kas 8 valandas	Pirmą mėnesį / 50 valandų	150 valandų	250 valandų	500 valandų
Variklio tepalas	Patikrinkite lygį	✓				
	Keitimas		✓		✓	
Oro filtras	Patikrinkite/išvalykite		✓			
Keitimas, jei būtina/kas 12 mėn.						
Pavarų dėžės alyva	Keitimas					✓
Varantysis diržas	Įvaržą		✓		✓	

Alyva/degalų tipas ir kiekis – žvakės tipas

	Alyvos tipas	Kiekis (litrai)	Degalų tipas	Talpa (litrai)	Žvakė tipas	Elektrodas protarpis (mm)
Hatz 1D81Z	S.A.E. 10W 30	1.8	Dyzelis (BS2869)	10	N/A	N/A

Alyvos tipas ir kiekis

Komponentas	Alyvos tipas	Hatz 1D81Z
Pavarų dėžė	S.A.E. 75W-90	1.2 litrai
Hidraulinis valdymas	Shell Tellus 32	0.2 litrai
	Fuchs Renolin MR520	0.2 litrai



ATSARGIAI

ŠIOS OPERACIJOS METU PATARTINA UŽKELTI MAŠINĄ ANT GUMOS PAKLOTO ARBA ANALOGIŠKO PAGRINDO, KAD BŪTŲ NEUTRALIZUOTA VIBRACIJA.

Hidraulinės sistemos išleidimas

1. Įsitinkite, ar įrenginys stovi ant lygaus pagrindo.
2. Nuimkite pripylimo dangtį ir pripildykite pompos galvutę alyvos. Pildykite tol, kol lygio indikatorius užfiksuoja maksimalų alyvos lygį.
3. Naudodami valdymo rankeną (padėtis „eiga į priekį“ keičiama į padėtį „reversinė eiga“) lėtai siurbkite tol, kol sumažės alyvos lygis.
4. Vėl pripildykite pompos galvutę alyvos. Siurbkite tol, kol pajusite pasipriešinimą, o rankena užsifiksuoja „reversinės eigos“ padėtyje.
5. Vėl įpilkite maksimalų alyvos kiekį.
6. Priveržkite išleidimo varžtą ir patikrinkite įrenginio veikimą.



Techninė priežiūra ir remontas

Valdymo pompos surinkimas

1. Suspaustu oru kruopščiai išvalykite vidinę korpuso dalį. Patikrinkite, ar neįbrėžti slankiojantys cilindrai (su O žiedais) ir ar tarp jų nėra aštrių kampų.
2. Įdėkite įvorę į korpusą.
3. Sutepkite viršutinį tarpiklį hidrauline alyva ir uždėkite jį ant krumpliaštiebinės pavaros (atidarykite šoninę dalį dengiančią krumpliaštiebinę pavarą).
4. Sutepkite krumpliaštiebinę pavarą hidrauline alyva ir stumkite ją į korpusą tol, kol viršutinis tarpiklis atsiders įlaide, tuomet patikrinkite, ar krumpliai yra teisingoje pozicijoje. Įlaide esantis viršutinis tarpiklis reiškia priekinę eigą.



ATSARGIAI

Jeį įrenginys veikia atbuline eiga, valdymo rankenos juda paraleliai su korpusu operatoriaus kryptimi.

5. Sutepkite dantračį hidrauline alyva (be O žiedų), įdėkite jį korpusą su krumpliaštiebine pavana. Patikrinkite, kaip pavara veikia nuo priekinės iki reversinės eigos (žr. *Įspėjimas*).
6. Išimkite dantračį ir pritaisykite du O žiedus (prieš tai patikrinkite, ar jie nėra pažeisti).
7. Sutepkite dantračį ir O žiedus hidrauline alyva ir atsargiai įdėkite juos į korpusą. Patikrinkite, ar krumpliaštiebinė pavara yra tinkamoje padėtyje. Tai lengviausia nustatyti, kai ji veikia reversine eiga.
8. Pritaisykite pleišną ir laikantįjį žiedą. Norėdami juos sumontuoti, spustelėkite dantračį iš priešingos pusės.
9. Padėkite korpusą pildymo anga į apačią ir ant apatinės dalies pritaisykite O žiedus. Rekomenduojame naudoti *Loctite* 518 tarpiklį.
10. Naudodami *Loctite* 243, sumontuokite hidraulinę jungtį ir *Dowty* poveržlę.
11. Naudodami *Loctite* 243, sumontuokite laikytuvą ir pritvirtinkite jį 4 varžtais ir poveržlėmis.
12. Nestipriai prisukite kaiščio varžtą ir veržlę. Neverkite.



Garantija

Naujamam Belle grupės presui su vienos krypties plokšte suteikiama 1 metų (12 mėnesių) garantija, kuri pradeda galioti nuo tos dienos, kai klientas įsigyja gaminį.

Belle grupės garantija taikoma atsiradus konstrukcijos ar medžiagų defektams.

Belle grupė netaiko garantijos tokiems atvejais:

1. kai gedimai atsiranda netinkamai naudojant įrenginį, jį numetus ar kitaip nerūpestingai naudojant, nesilaikant gamintojo pateiktų surinkimo, valdymo ar naudojimo instrukcijų;
2. jei pakeitimai, papildymai ar remontas atliekamas ne Belle grupės atstovų ar jų įgaliotų asmenų;
3. esant transportavimo ar gabenimo bet koku transportu iki ir iš Belle grupės arba jų įgalioto atstovo dėl remonto ar patikrinimo ne pagal garantinę paraišką išlaidoms;
4. medžiagoms ir/ar darbo išlaidoms atnaujinant, taisant ar pakeičiant gaminio dalis dėl natūralaus nusidėvėjimo.

Žemiau išvardytoms dalims garantija netaikoma:

- pavarų diržams
- variklio oro filtrui
- variklio žvakei

Belle grupės ir/ar jų įgalioti atstovai, vadovai, darbuotojai ar draudikai neprisiima atsakomybės už gedimus, nuostolius ar išlaidas, atsiradusius dėl nemokėjimo naudotis pgaminio.

Paraiškos dėl garantijos

Visos paraiškos dėl garantinės priežiūros pirmiausia turi būti perduotos Belle grupės atstovams telefonu, faksu, el. paštu arba paprastu paštu:

Paraiška dėl garantijos:

Didžioji Britanija:

Belle grupė, Garantijos taikymo skyrius,
Sheen, Nr. Buxton
Derbyshire
SK17 0EU,
Anglija

Tel.: +44 (0)1298 84606,

faks.: +44 (0)1298 84722

El. paštas: warranty@belle-group.co.uk

Как да използваме това ръководство



Това е ръководство за безопасна експлоатация и сервис на RPC.
Ръководството е предназначено за търговците и операторите на RPC.

Предговор

В раздела '**Описание на машината**' са изброени основните части и контролни елементи на машината.

Разделът '**Околна среда**' дава инструкции за рециклирането на машината по безопасен за околната среда начин.

Разделите '**Обща безопасност**' и '**Безопасни и здравословни условия на труд**' дават инструкции за безопасна експлоатация на машината.

Разделът '**Пуск и спиране**' описва как машината се пуска и спира.

Разделът '**Отстраняване на неизправности**' е ръководство за издирване и отстраняване на проблеми с машината.

В '**Сервиз и техническо обслужване**' са описани основните принципи на сервиз и поддръжка на машината.

'**Резервни части**' дава инструкции как да подрежда как да подрежда резервните части на машината.

Разделът '**Гаранция**' описва обхвата на гаранцията и процедурата по рекламации.

Разделът '**Декларация за съответствие**' описва стандартите, по които е конструирана машината.

Знаци за внимание

Текст, на който трябва да се обърне специално внимание е отбелязан със съответен знак:



ВНИМАНИЕ

Продуктът е изложен на риск. Има вероятност машината или вие да бъдете/те/ повредени/наранени, ако не се спазва стриктно ръководството



Предупреждение

Животът на оператора на машината е изложен на риск.

Предупреждение



Предупреждение

Преди да започнете експлоатация и обслужване на тази машина **ТРЯБВА ДА ПРОЧЕТЕТЕ** и **РАЗУЧИТЕ** това ръководство.

НАУЧЕТЕ да използвате правилно контролните уреди на машината и правилата за безопасно техническо обслужване.

(Забележка: Научете се първо да изключвате машината, преди да я включите, в случай че възникне някакъв проблем.)

ВИНАГИ носете или използвайте подходяща екипировка и средства за лична защита и безопасност.

ВЪПРОСИ за безопасната експлоатация или техническо обслужване на този уред, можете да отправите към своя ИНЖЕНЕР ПО ТЕХНИКАТА НА БЕЗОПАСНОСТ ИЛИ НА ТЕЛ: **ALTRAD Belle (UK): +44 (0) 1298 84606.**

Съдържание



Как да използваме това ръководство	125
Предупреждение	125
Описание на машината	126
Технически данни	126
Околна среда	126
Причини за уплътняване.....	126
Обща безопасност.....	127
Безопасни и здравословни условия на труд.....	127
Предпускова контролна проверка	127
Пускане и спиране.....	128
Експлоатация	128
Отстраняване на неизправности.....	128
Сервиз & Техническо обслужване.....	129 - 130
Гаранция.....	131
Декларация за съответствие	4



Описание на машината

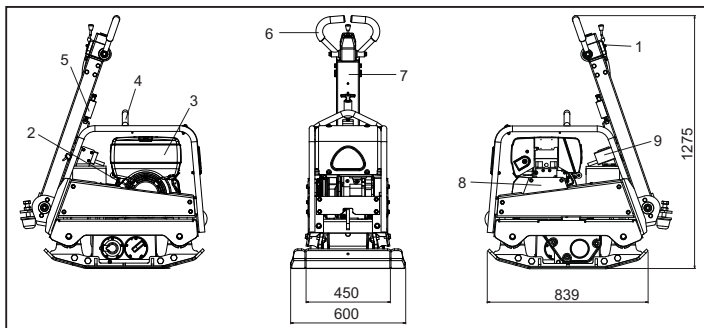

1. Лост за регулиране на скоростта/ оборите/ на мотора.
2. Ръкохватка на ръчен starter.
3. Резервоар за гориво.
4. Точка за повдигане.
5. Застопоряващ палец на дръжката.
6. Дръжка за движение напред/ назад.
7. Основна дръжка.
8. Кожух за защитно ограждане на ремъчната предавка.
9. Ключов starter.



Технически данни

Модел	60/80
Мотор – Hatz 1D81Z дизел (конски сили)	15
Мотор – Hatz 1D81Z дизел електрическо запалване (конски сили)	15
Тегло – Hatz 1D81Z дизел (кг)	502
Тегло – Hatz 1D81Z дизел електрическо запалване (кг)	522
Обороти за минута на мотора - Hatz	3000
Центробежна сила (kN)	60
Честота (Hz)	70
Максимална скорост на предвижване (м/мин)	> 28
Звукова мощност (dB(A))	107

* Минимално ниво по EN500, раздел 4



Околна среда

Рециклиране



Инструкции за опазване на околната среда. Някои от частите на машината са от ценни материали. Разглобените части и аксесоари се рециклират.

Част	Материал
Дръжка	Стомана
Преден капак	HDPE
Основна рамка	Стомана
Опорна плоча	Стомана
Ръкохватки	Полиуретанова пяна
Двигател	Алуминий
Гъвкави сглобки	Стомана и каучук
Други части	Стомана и алуминий



Причини за уплътняване

Между насипаната пръст или новия пълнеж, едра баластра или битуминозна пътна настилка остават малки въздушни джобове, които, ако не се уплътнят, могат да причинят известни проблеми.

1. Трафикът по неуплътнена зона, компресира материала. Това води до пропадане на горния слой когато материала запълва празнините.
2. Подобна е ситуацията при статично натоварване по некомпесирана повърхност. Товарът (например сграда) пропада.
3. Некомпесираните материали просмукват повече вода, което води до ерозия. Проникването на вода може да накара пръстта да се разшири при температури под нулата и да се свие при по високи температури. Това разширяване и свиване е основан причина за повредите на строителните основи и обикновено сградата трябва да се обезопасява.

Уплътняването повишава плътността на материал и така повишава товароподемността му. Намалва въздушните джобове в материала и намалява риска от пропадане, разширяване и свиване при навлизане на вода.

За ваша собствена защита и за безопасността на тези около вас, моля прочете и се уверете, че разбирате напълно информацията по-долу. Операторът на машината трябва да е сигурен, че може да работи с машината по безопасен начин. Ако не сте сигурни за безопасната и правилна експлоатация на RPC, моля, обърнете се към вашия инженер по техниката на безопасност или към групата дружества на Altrad Belle .



ВНИМАНИЕ

Неправилното техническо обслужване или употреба могат да бъдат опасни. Прочетете и разучете този раздел преди да извършите техническо обслужване, сервис или поправка на машината.

- Това оборудване е тежко и не може да се вдига само от един човек. ПОТЪРСЕТЕ ПОМОЩ или използвайте подходящо товароподемно оборудване.
- Заградете работната площадка, за да не преминават хора и неоторизиран персонал.
- Носете лична защитна екипировка при употреба на тази машина (виж Безопасни и здравословни условия на труд).
- Научете се първо да изключвате машината, преди да я включите, в случай че възникне някакъв проблем.
- Винаги ИЗКЛЮЧАВАЙТЕ двигателя преди да местите машината или да извършите сервис.
- По време на работа двигателя се нагрява, не го пипайте преди да се охлади.
- Никога не оставяйте двигателя да работи без надзор.
- Не махайте поставените защитни елементи, те са за вашата безопасност.
- Винаги проверявайте състоянието и сигурността на защитните елементи и дали някои от тях не липсват или не са повредени. Не ползвайте RPC докато не замените и поправите защитните елементи.
- НЕ РАБОТЕТЕ с RPC ако сте болни, изморени или под влияние на алкохол или наркотици.

Безопасност на горивото



ВНИМАНИЕ

Горивото е лесно запалимо. Може да предизвика наранявания или имуществени щети. Изгасете двигателя, отстранете всички открити пламъци и не пушете докато пълните резервоара. Винаги забърсвайте разлялото се гориво

- Преди да презаредите, изключете двигателя и го оставете да изстине.
- При презареждане НЕ ПУШЕТЕ и не пазете зоната от открит пламък.
- Разлялото гориво трябва незабавно да се обезопаси с пясък. Ако разлеете гориво по дрехите си, трябва да ги смените.
- Съхранявайте горивото в подходящ за целта контейнер далеч от открит пламък и запалителни източници.

Безопасни и здравословни условия на труд

Вибрация

Частична вибрация от работещата машина може да се пренесе чрез дръжката до ръцете на оператора. RPC на Altrad Belle са специално конструирани да намалят вибрациите, които достигат до ръцете. Нивата на вибрация и препоръчителното време на работа с машината са посочени в спецификациите и техническите данни. НЕ НАДВИШАВАЙТЕ максимално допустимото време за работа с машината.

Лична защитна екипировка

При работа с машината носете лична защитна екипировка: защитни очила, ръкавици, тапи за уши, защитна маска и обувки със стоманено покритие на пръстите. Носете подходящо за работата ви облекло. Вържете дългата коса назад и свалете бижутата, които могат да се закачат за подвижните части на машината. Избягвайте контакт на кожата с бетон.

Прах

При процеса на уплътняване може да се вдигне прах, който може да е опасен за здравето. Винаги носете защитна маска, която да ви защитава от праха.

Гориво

Пазете се от поглъщане на гориво и от вдишване на пари от горивото и избягвайте контакт на горивото с кожата. Пръските от гориво по кожата трябва незабавно да се отмият. Ако в очите ви попадне гориво, измийте обилно с вода и потърсете лекарска помощ.

Изгорели газове



Предупреждение

Изгорелите газове от машината са силно токсични и могат да причинят смърт!

Не работете с RPC в закрити помещения или тесни пространства, уверете се, че работното място е добре вентилирано.

Предпускова контролна проверка

Предпусков контрол

Преди да започнете работа или на всеки четири часа експлоатация трябва да извършите следния предпусков контрол. За по-подробна информация се обърнете към раздела за сервисно обслужване. В случай на повреда не работете с RPC преди да я отстраните.

1. Внимателно огледайте RPC за признаци на повреда. Проверете дали всички компоненти са на място и са в изправност. Обърнете специално внимание на кожата за защитно ограждане на ремъчната предавка.
2. Проверете нивото на масло в мотора и хидравличното масло и допълнете, ако е необходимо.
3. Проверете нивото на гориво и допълнете резервоара, ако е необходимо.
4. Проверете дали няма изтичане на гориво, масло или хидравлично масло.

Hatz дизелов двигател (коляновата ръчка)

1. Ако е възможно махнете допълнителните съоръжения и устройства, включени към двигателя. Ако не – включете ги на неутрална позиция.
2. Завъртете лоста за контрол на скоростта на позиция START /START/ и max. START, според нуждите; избора на по-ниска предавка ще намали скоростта при запалване.
3. Уверете се, че лоста за спиране е на оперативна позиция.
4. Завъртете лоста за декомпресия до стоп. В тази позиция се чува как декомпресията се задейства; двигателят е готов за запалване.
5. След задействането на уреда за декомпресия на стоп лимита, са необходими 5 завъртания на коляновата ръчка, за да може в мотора да се натрупа компресия и да запали.
6. Хванете ръчката за пускане с две ръце и я завъртете с увеличаваща се скорост. Максималната скорост на ротация трябва да се достигне докато лоста за декомпресия достигне позиция '0'. След като двигателя запали, махнете ръчката за пускане от ръкава.
7. Ако двигателя се задави, защото ръчката не е била дръпната достатъчно силно, освободете незабавно коляновата ръчка и спрете мотора.
8. За да запалите отново, изчакайте докато мотора спре и повторете стъпките по-горе.

Hatz дизелов двигател (електрически пуск)

1. Докато лоста за декомпресия е на позиция '0', вкарайте ключа и го завъртете на позиция 'I' (Светват контролните индикатори на батерията и налягането на маслото)
2. Завъртете ключа за пускане на позиция 'II'.
3. След като мотора запали, освободете ключа за пускане. Той трябва сам да се върне на позиция 'I' и да остане там докато машината работи. Контролните индикатори на батерията и налягането на маслото изгасват. Индикатор '1' свети, докато мотора работи.
4. Ако се съмнявате, че има някаква неизправност, спрете мотора и отстранете неизправността. (виж ръководството)
5. Ако температурата в цилиндъра се покачи прекалено, се включва допълнителния индикатор '4', спрете мотора и вижте какъв е проблема.

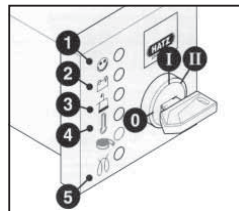

ВНИМАНИЕ

Никога не следва да се използва електрическият стартер, ако моторът все още работи или все още се спира след изключване. В подобен случай съществува опасност от повреда на шестерни на стартера или зъбци на скоростната кутия. Никога не следва да се изключва моторът с помощта на ръчката за спиране. По време на прекъсване на работата или в края на работния сменен период следва да се запази стартовият ключ и стартовият ключ в безопасен мястото, извън достъпа на чужди хора.

6. Винаги връщайте ключа за пускане на позиция '0' преди да рестартирате мотора. Предпазният блокатор р не позволява на стартерния мотор да се задейства и може да бъде повреден, ако не изпълнявате това условие.
7. Завъртете лоста за контрол на скоростта на позиция '1' обратно към 'STOP' позицията.
8. При мотори, при които няма по-ниска предавка завъртете лоста за контрол на скоростта на позиция '2' по посока към позицията 'STOP'. Задръжте го там докато мотора спре.
9. Освободете лоста за спиране '2', когато мотора спре, като се уверите, че се върне на изходна позиция (Светват контролните индикатори на батерията и налягането на маслото).
10. Завъртете ключа на позиция '0' и го издържайте. Индикаторите трябва да изгаснат.

- Местене**
 Ако е необходимо да използвате товароподемно оборудване, се уверете, че оборудването е с лимит на работно натоварване, подходящ за теглото на RPC (Виж спецификациите серийната платка на машината). Поставете подходящи вериги или товароподемни примки CAMO на обозначените места отгоре на машината.
- След като сте направили контролните проверки, описани в раздел Предпускови, можете да запалите двигателя.**
 Машините от серията RPC на Belle Group са снабдени с центробежен съединител. Това позволява двигателя да работи на празен ход без да се задвижва предавателната кутия. При увеличаване скоростта на мотора, се задейства съединителя, а той - предавателната кутия. За максимална ефективност, двигателят трябва да е на максимални обороти.
- Нагласете оборотите на максимум и използвайте дръжката за контрол за да направлявате и завъртате машината.**
 Дръжката за контрол е проектирана, така че ако се работи на обратен ход и оператора по някаква причина я изпусне, тя да се върне автоматично на ход напред. Това е важна предпазна функция на машината.
 По време на нормална експлоатация не натискайте машината, а я оставете да се движи свободно като само направлявате посоката.
 Скоростта на движение зависи от състоянието на обработваната повърхност.
 Внимавайте, когато работите с машината на заден ход. Уверете се, че пред машината няма препятствия или места, където машината може да се обърне.
 Ако обработваната повърхност е под наклон, направлявайте посоката на машината с особено внимание. Ако е необходимо, вземете въже и го вържете за долната част на шасито, така че втори човек да може да поеме част от теглото на машината. Работете нагоре и надолу по наклона, а не напречно.
- Движете машината по повърхността с организирани действия, докато постигнете желаната компактност.**
 Ако има няколко различни слоя един върху друг, уплътнете слоевете последователно един след друг.
- За да спрете вибрациите на машината, настройте двигателя на малки обороти. За да спрете двигателя, вижте процедурите по пуск/спиране.

Отстраняване на неизправности

Проблем	Причина	Отстраняване
Моторът не пали.	Няма гориво	Отворете крана за гориво. Напълнете резервоара.
	Моторът е изключен	Запалете мотора.
	Проблем със запалителната свещ	Почистете и настройте свещта
	Моторът е студен.	Затворете дроселната клапа
	Моторът е задръстен.	Honda - Отворете дроселната клапа, отворете докрай лоста за оборотите, издърпайте ръчния starter докато мотора запали. Hatz – завъртете лоста за скоростта на стоп, дръпнете ръчния starter докато мотора запали.
Моторът не пали.	Голяма повреда.	Свържете се с представител на Belle Group
Машината не се движи.	Ниска предавка.	Минете на по-висока предавка.
	Разхлабен водещ ремък.	Регулирайте натягането.
	Задръстен въздушен филтър.	Почистете или сменете въздушния филтър.
	Износен или повреден съединител.	Поправете или сменете.
	Неизправност в предавката.	Свържете се с представител на Belle Group.
Неизправност с предавателната кутия.	Свържете се с представител на Belle Group.	
Прекалено ниска скорост напред.	Прекалено много масло в хидравличната глава.	Намалете нивото на маслото.
	Неправилен реглаж на контролната система.	Свържете се с представител на Belle Group.
Прекалено ниска скорост назад.	Недостатъчно масло в хидравличната глава.	Допълнете.
	Въздух в контролната система.	Проточете системата.
	Неправилен реглаж на контролната система.	Свържете се с представител на Belle Group.
Загуба на хидравлично масло.	Теч от конекторите.	Уплътнете конекторите.
	Дефектен хидравличен маркуч.	Сменете маркуча.
	Дефектно уплътнение на пистона в предавателната кутия.	Свържете се с представител на Belle Group.
Машината работи неравномерно.	Повреда на окачването на амортизаторите.	Сменете.



Сервиз & Техническо обслужване

Серията RPC на Altrad Belle е проектирана да осигури многогодишна безпроблемна експлоатация. Въпреки това е важно редовно да се провежда описаното в настоящия раздел лесно техническо обслужване. Препоръчва се основното обслужване и поправка да се извършват от оторизирани дилъри на Altrad Belle. Винаги използвайте оригинални резервни части на Altrad Belle, тъй като употребата на неоригинални части може да анулира гаранцията.

Преди да направите техническо обслужване на машината, изгасете двигателя. Ако работите с дизелов двигател, проверете дали изключвателя е на позиция стоп.

Винаги поставяйте машината на равна повърхност, за да сте сигурни, че нивата на течностите ще бъдат точно измерени. Използвайте само препоръчани масла и горива (виж таблицата).

График за техническо обслужване

При първото използване на машината сменете маслото в двигателя след първоначалния период на експлоатация (Вижте ръководството на производителя на двигателя). Натягането на водещия ремък се проверява на всеки 4 часа експлоатация.

Водещ ремък

Махнете кожуха за защитно ограждане на ремъчната предавка и проверете натягането на ремъка като леко натиснете с пръст центъра между двигателя и предавателната кутия. Ремъкът трябва да се отклони на 10-15 мм. Ако е необходим реглаж, развинтете гайките върху устройството за натягане на ремъка и го преместете на дясно. След реглажа, затегнете гайките и проверете отново натягането. Най-накрая поставете обратно кожуха за защитно ограждане на ремъчната предавка като внимавате да е правилно поставен.

Рутинно		На всеки 8 часа	Първия месец /50 часа	150 часа	250 часа	500 часа
Масло в двигателя	Проверка на нивото	✓				
	Смяна		✓		✓	
Въздушен филтър	Проверете състоянието/почистете		✓			
Сменете, когато е необходимо/ на всеки 12 месеца						
Масло в предавателната кутия	Смяна					✓
Водещ ремък	Натягане		✓		✓	

Количества масло/гориво, вид на запалителна свещ

	Вид масло	Количество (литри)	Вид гориво	Капацитет (литри)	Вид запалителна свещ	Електродно разстояние (мм)
Hatz 1D81Z	S.A.E. 10W 30	1.8	Дизел (BS2869)	10	Не е приложимо	

Количество и вид масло

Компонент	Вид масло	Hatz 1D81Z
Предавателна кутия	S.A.E. 75W-90	1.2 литри
Хидравличен контрол	Shell Tellus 32	0.2 литри
	Fuchs Renolin MR520	0.2 литри



ВНИМАНИЕ

По време на тази процедура е добре да поставите машината върху гумена постелка, за да неутрализира част от вибрациите.

Проточване на хидравличната система

1. Уверете се, че машината е поставена неподвижно на равна повърхност.
2. Махнете капачката на резервоара и напълнете главата на контролната помпа с масло. Спрете когато достигнете индикатора за максимално ниво, който е вътре в главата.
3. Бавно помпайте контролната дръжка от позиция 'Движение напред' /Forward Motion/ до 'Движение назад' /Reverse Motion/ , докато падне нивото на маслото.
4. Напълнете контролната помпа отново до максималното ниво. Продължавайте да помпате с дръжката докато почувствате съпротивление и дръжката се застопори на позиция 'Движение назад'.
5. Отново напълнете догоре главата.
6. Поставете обратно капачката и тествайте машината.

Монтаж на контролната помпа

1. Внимателно почистете корпуса отвътре с компресиран въздух. Проверете за наранени уплътнителни пръстени и остри ръбове.
2. Притиснете втулките към корпуса.
3. Смажете маншетното уплътнение с хидравлично масло и го поставете на зъбната рейка (отворената страна далеч от рейката).
4. Смажете рейката с хидравлично масло и я поставете в корпуса докато маншетното уплътнение влезе в нареза, като се уверите че зъбците са правилно поставени. Когато уплътнението е в нареза, движението напред е осигурено.

**ВНИМАНИЕ**

При движение назад контролните дръжки се движат успоредно на корпуса по посока на оператора.

5. След смазване на водещото зъбно колело (без уплътнителните пръстени), поставете колелото в корпуса и рейката. Проверете движението на рейката напред назад. (виж ВНИМАНИЕ).
6. Вземете водещото зъбно колело и поставете двата уплътнителни пръстена, като се уверите, че не са повредени.
7. Смажете водещото зъбно колело и уплътнителните пръстени с хидравлично масло и внимателно го поставете в корпуса. Уверете се че рейката е правилно поставена.
8. Поставете вложката и пръстена. Може да се наложи да избутате водещото зъбно колело в другата посока, за да ги монтирате.
9. Поставете корпуса на страната, от която отвора за наливане, а от долната страна закрепете уплътнителните пръстени. Препоръчваме LOCTITE Seal 518.
10. Монтирайте хидравличния конектор и подложната шайба с LOCTITE 243.
11. Монтирайте скобата и завийте четирите гайки и подложни шайби като сложите LOCTITE 243.
12. Завийте леко винта и подложката. Не натягайте прекалено.

Гаранция

Altrad Belle дава едногодишна (12-месечна) гаранция за RPC от датата на първоначалната покупка от първия купувач. Гаранцията на Altrad Belle покрива дефекти в конструкцията, материалите и изработката.

Гаранцията на Altrad Belle не покрива:

1. Повреди, дължащи се на експлоатация при нарушение правилата на работа, неправилна употреба, изпускане или други подобни повреди, причинени от или дължащи се на неспазване на инструкциите за монтаж, експлоатация или техническа поддръжка.
2. Промени, допълнения или поправки, извършени от лица, които не са от Altrad Belle или от техни оторизирани представители.
3. Разходите за транспорт или изпращане на машината до и от Altrad Belle или техни оторизирани представители за поправка или разглеждане на направена рекламация.
4. Материали и/или разходи за труд за подновяване, поправка или замяна на части, дължащи се на нормално износване на машината.

Гаранцията не покрива следните части:

- Ремъчната предавка
- Въздушния филтър на мотора
- Запалителната свещ на мотора

Altrad Belle и/или техните оторизирани представители, директори, служители или застрахователи не носят отговорност за щети, загуби или разходи, възникнали в резултат или във връзка с или поради или невъзможността за използване на машината за каквато и да е цел.

Рекламации

Рекламации се подават първо до Belle Group по телефона, чрез факс, e-mail или писмо.

Адрес за рекламации:

Altrad Belle Warranty Department,
Sheen, Nr. Buxton
Derbyshire
SK17 0EU,
England

Тел : +44 (0)1298 84606

Факс : +44 (0)1298 84722

Email : warranty@belle-group.co.uk



Jak používat tento návod k obsluze

Tento návod k obsluze byl napsán, aby byl nápomocn obsluze při bezpečném provozu a údržbě reverzní vibrační desky řady RPC 45 (dále jen zařízení). Tento návod k obsluze je určen prodejcům a uživatelům zařízení.

Předmluva

Kapitola **'Popis zařízení'** Vám bude nápomocna při seznámení se s konstrukcí zařízení a jeho ovládacími prvky.

Kapitola **'Životní prostředí'** Vám bude nápomocna při ekologické recyklaci materiálů použitých na zařízení.

Kapitola **'Všeobecná bezpečnostní pravidla'** a **'Bezpečnost a zdraví'** vysvětluje jak používat zařízení tak, aby byla zajištěna Vaše vlastní bezpečnost a bezpečnost živého okolí kolem Vás.

Kapitola **'Startování a zastavení zařízení'** popisuje start a zastavení zařízení.

Kapitola **'Průvodce odstraňováním závad'** Vám bude nápomocna v případě, že bude mít zařízení tech. problémy.

Kapitola **'Servis a údržba'** Vám bude nápomocna při celkové údržbě a opravách zařízení.

Kapitola **'Záruka'** popisuje podrobně na co vše se vztahuje záruka na zařízení a reklamační řád.

Kapitola **'Prohlášení o shodě'** poukazuje na standardy podle kterých bylo zařízení zkonstruováno.

Symbolika důležitých příkazů

Texty uvedené v tomto návodu k obsluze, které vyžadují zvláštní pozornost jsou zvýrazněny následujícím způsobem:



NEBEZPEČÍ

Zařízení může být nebezpečné! V případě, že nejsou níže uvedené postupy správně dodržovány může dojít k poškození zařízení nebo zranění obsluhy!



VÝSTRAHA

Život obsluhy zařízení může být v ohrožení!



VÝSTRAHA



VÝSTRAHA

*Tento návod k obsluze **MUSÍTE PŘEČÍST A NASTUDOVAT** vždy předtím než začnete zařízení používat nebo na něm provádět údržbu a opravu*

Vždy mějte na vědomí, jak bezpečně používat ovládací prvky zařízení a co všechno musíte udělat pro bezpečné provozování zařízení.

(Dále zdůrazňujeme, aby jste si vždy, předním než zařízení uvedete do provozu, uvědomili, zda-li víte jak jej vypnout, v případě že se dostanete do problému).

Vždy řádně používejte doporučené a schválené ochranné pomůcky určené pro osobní ochranu při práci.

Pokud máte jakékoliv otázky po stránce bezpečného používání či bezpečné údržby tohoto zařízení zeptejte se svého nadřízeného (popř. dohlázele) nebo kontaktujte výrobce: Altrad Belle: +44 (0) 1298 84606



Obsah

Jak používat tento návod k obsluze.....	132
Výstraha	132
Popis zařízení.....	133
Technická data	133
Životní prostředí	133
Důvody pro hutnění povrchů.....	133
Všeobecné bezpečnostní pokyny.....	134
Zdraví a bezpečnost.....	134
Kontrola zařízení před jeho spuštěním	134
Startování a zastavování motoru	135
Obsluha zařízení	136
Průvodce odstraňováním závad.....	136
Údržba	137 - 138
Záruka	138
Prohlášení o shodě	5

Popis zařízení

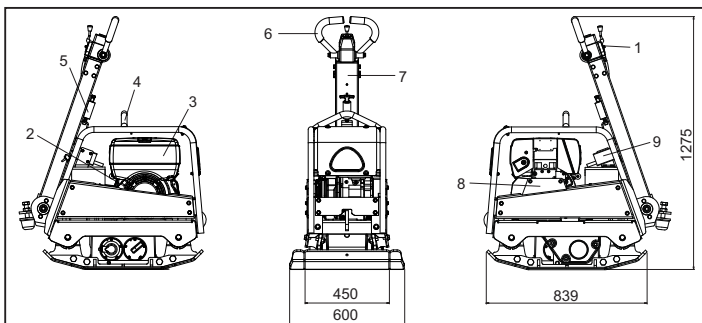

1. páčka plynu
2. startovací šňůra s rukojetí
3. palivová nádrž
4. oko pro zavěšení
5. zajišťovací páka ramena ovládací rukojeti
6. rameno ovládací rukojeti
7. hlavní rukojeť – pohyb vpřed a vzad
8. kryt klínového řemene
9. startování

Technická data



Model	60/80
Motor - Hatz 1D81Z Diesel (Hp)	15
Motor - Hatz 1D81Z Diesel elektrický start (Hp)	15
Hmotnost - Hatz 1D81Z Diesel (Kg)	475
Hmotnost - Hatz 1D81Z Diesel elektrický start (Kg)	505
Otáčky - Hatz	3000
Odstředivá síla (kN)	60
Frekvence (Hz)	70
Max. rychlost - (m/min)	> 28
Akus. tlak (dB(A))	109

* minimální hodnota vzhledem k EN500, část 4

Životní prostředí



Bezpečné nakládání s odpady

Pokyny pro ochranu životního prostředí.
Zařízení je složeno z různých druhů materiálů.
Nepoužitelné zařízení a jeho části odevzdejte na určená místa k recyklaci!

Popis součástí	Materiál
rukojeť	ocel
přední kryt	HDPE (polyetylen)
hlavní rám	ocel
vibrační základová deska	ocel
rukojeť	polyuretanová pěna
motor	hliník
silentbloky	ocel a guma
jiné části	ocel a hliník

Důvody pro hutnění povrchů



Při vytváření nových povrchů-podkladů, asfaltových vrstev, kdy je rozmístován písek, nebo jiná výplň, dochází k tvorbě vzduchových mezer, které když nejsou zhutněny vedou k následujícím problémům:

1. doprava po nezhutněném povrchu vede k jeho deformacím a propadům ve vrstvách, takto dochází k poklesu povrchové nosné vrstvy
2. tentýž efekt vyvolává statický tlak (např. budov) na nezhutněný povrch
3. nezhutnělé povrchy podléhají rychleji erozi, vniká do nich okolní vlhkost (voda), což vede k jejich erozi
Voda, která se dostala do nezhutněných vrstev se mísí s pískem a dilatuje při změnách teploty. Takto dochází k poškození podkladů budov a zvyšování nákladů na jejich opravu.

Hutněním se dosahuje zvýšení hustoty podkladového materiálu a tím jeho nosnosti a pevnosti. Hutněním se potlačují i výše popsané erozivní procesy.



Všeobecné bezpečnostní pokyny

Pro Vaši osobní bezpečnost a pro bezpečnost Vašeho okolí, prosím čtěte řádně tyto bezpečnostní pokyny a ujistěte se, že jim rozumíte a že jste je plně pochopili. Obsluha tohoto zařízení plně odpovídá za to, že pochopila a rozumí tomu jak bezpečně obsluhovat toto zařízení. Pokud si nejste jisti jak řádně a bezpečně obsluhovat toto zařízení kontaktujte svého nadřízeného (dohlázeatele) nebo výrobce Altrad Belle.



NEBEZPEČÍ

Nevhodné použití zařízení může být nebezpečné! Přečtěte si tuto kapitolu před použitím, údržbou nebo opravou zařízení!

- Toto zařízení je těžké a nesmí být zvedáno jednou osobou, je nutné mít vhodné manipulační zařízení nebo pomocníka.
- Pracovní oblast zařízení uzavřete kordonem a zamezte veřejnosti nebo nepovolaným osobám vstup na pracoviště.
- Při práci s tímto zařízením musí obsluha používat osobní ochranné pomůcky – viz níže „Ochrana zdraví a bezpečnost“
- Před tím než začnete se zařízením pracovat se vždy ujistěte, že zařízení dokážete vypnout v případě, že se dostanete do potíží.
- Motor zařízení vždy vypnete předtím než začnete zařízení přemísťovat, převážet nebo opravovat.
- Předtím než se dotknete motorové části zařízení nechte ji řádně vychladnout. Motor se za provozu zařízení velmi zahřívá! Nikdy nenechávejte běžet motor zařízení bez dozoru!
- Nikdy nemanipulujte a neodnímejte ochranné kryty zařízení, tyto kryty jsou zde pro Vaši ochranu. Nikdy nepoužívejte zařízení do kud nejsou poškozené nebo chybějící ochranné kryty opraveny nebo vyměněny za nové.
- Nikdy nepoužívejte zařízení pokud se cítíte unaveni, pokud jste nemocní, nebo pokud jste pod vlivem alkoholu nebo drog.



NEBEZPEČÍ

Pohonné látky jsou hořlavé! Mohou způsobit zranění a ničit osobní majetek. Před plněním zásobníku s palivem vypněte motor zařízení, uhasťte veškeré otevřené ohně a uhasťte hořící cigarety. Zbytky pohonných látek utřete do sucha.

Bezpečnost při manipulaci s pohonnými látkami.

- Před doplněním nádrže vypněte motor zařízení a nechte jej zchladnout.
- Při doplňování paliva nekuřte. Palivo doplňujte v místě kde nejsou otevřené ohně.
- Rozlité palivo musí být ihned zasypáno pískem. Pokud si palivem potřísníte oblečení ihned jej vyměňte.
- Palivo přechovávejte ve schválených nádobách určených pro tyto účely mimo zdroje tepla a otevřeného ohně nebo jiných vznětlivých předmětů.



Zdraví a bezpečnost

Vibrace

Některé vibrace pocházející z provozu zařízení jsou přenášeny přes držadlo na paže obsluhy. Vibrační desky RPC Altrad Belle byly navrženy s cílem minimalizovat úroveň těchto vibrací. Berte na vědomí specifikace a technická data pro úroveň vibrací a dobu používání (viz výše). Nikdy nepřekračujte stanovené expoziční doby (časy použití).

Osobní ochranné pomůcky (dále jen OOP)

Při obsluze zařízení musí být vždy použity patřičné a schválené OOP, jako jsou ochranné brýle, rukavice, ochranné klapky na uši, protiprachová maska a vhodná a schválená ochranná obuv. Rovněž je nutno používat vhodné pracovní oblečení. Dlouhé vlasy je nutné vhodně chránit pod čepici nebo stáhnout do copu. Před prací se zařízením je nezbytné sundat z těla šperky, náramky a jiné ozdobné módní prvky tak, aby se nedostaly do pohyblivých částí zařízení.

Prach

Při procesu hutnění může vznikat větší množství zviřeného prachu, který může být nebezpečný pro zdraví obsluhy. Vždy používejte ochrannou masku, která je určena pro daný typ prachových částic.

Palivo

Vyvarujte se polknutí paliva, vdechnutí palivových par nebo potřísnění pokožky. Potřísněnou pokožku ihned omyjte. Pokud se Vám palivo dostane do očí, vypláchněte je velkým množstvím vody a co nejdříve vyhledejte lékařskou pomoc.

Výfukové plyny

Nepoužívejte zařízení v nevětraných nebo stísněných prostorech, vždy se přesvědčte, že je pracovní oblast dostatečně ventilována.



VAROVÁNÍ

Výfukové plyny produkované tímto strojem jsou velmi toxické a mohou zabít!



Kontrola zařízení před jeho spuštěním

Prohlídka před spuštěním

Níže uvedená kontrolní prohlídka musí být provedena vždy před každým spuštěním zařízení nebo vždy po každé hodině provozu zařízení, podle toho co nastane dřív. Pro bližší informace nahlédněte do servisní části tohoto návodu. V případě jakékoliv závady musí být zařízení odstaveno a to do doby než dojde k odstranění závady.

1. důkladně stroj prohleďte na známky zjevného poškození, zkontrolujte ochranné prvky zda jsou funkční a nepoškozené, zvláště se soustředte na kryt klínového řemene mezi motorem a tělem vibrátoru
2. zkontrolujte hladinu oleje v motoru a doplňte olej pokud je to nutné
3. zkontrolujte stav hladiny paliva v nádrži zařízení, v případě nedostatku proveďte jeho doplnění. Používejte čisté a čerstvé palivo. Znečištěné palivo může způsobit zanesení palivového systému.
4. zkontrolujte zda někde neuniká olej nebo palivo.

Hatz Diesel (Crank Handle)

1. Motor – je-li to možné – odpojte odpoňášeného zařízení vypnutím spojky. Zařízení přepněte na volnoběh.
2. Nastavte páčku regulace otáček motoru, „1“, podle možnosti a potřeby, buď doplohy 1/2-START nebo max. START. Nizko nas tavené otáčky = méně kouřepř spušnění.
3. Dbejte na to, aby se páčka STOP „2“(rozšířená výbava) nacházela v provoznípoloze „START“
4. Otočte dekompresní páčku až na doraz, „1“. V této poloze se dekompresníautomatika zaaretuje a motor jepřipraven ke spuštění.
5. Po aretaci dekompresní automatiky nadorazu musíte pětkrát protočit motorklikou pro vytvoření komprese, aby bylmotor možné spustit.
6. Chytněte kliku oběma rukama a spřibývající rychlostí ji silně roztočte.Pokud se dekompresní páčka zaaretujev poloze „0“(komp rese), musitedosáhnout nejvyšší možné rychlosti.Jakmile se motor spustí, vytáhněte klikuz objímky.
7. Pokud během spouštění vznikne mírnýzpětný ráz – přičemž se motor případněrozběhne v opačném směru – klikuakazžitě pusťte a vypněte motor.
8. Vyčkejte úplného zastavení motoru, pakteprve opakujte spouštění.

Hatz Diesel (elektrický start)

1. nastavte dekompresní páčku do pozice „0“, vložte klíč do startování do pozice „I“ (rozsvítí se kontrolní světla tlaku oleje a baterie)
2. otočte start. klíčem do pozice „II“
3. jakmile motor nastartuje uvolněte klíč, který se musí sám vrátit do polohy „I“ a zůstat v této poloze po celou dobu běhu zařízení. Kontrolní světla baterie a oleje zhasnou ihned po nastar tování. Kontrolka „1“ svítí je-li zařízení v provozu.
4. pokud něco vypadá nesprávně – nastane-li porucha, ihned zastavte motor a poruchu odstraťte (viz průvodce odstraňováním závad)
5. kontrolka zobrazující teplotu motoru „4“ (přídavný prvek) se rozsvítí pokud teplota válce motoru dosáhne vysoké hodnoty. Vypněte motor a zjistěte příčinu přehřívání.

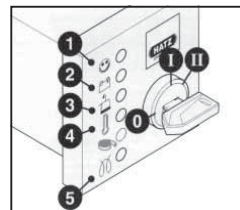

NEBEZPEČÍ

Nikdy nespouštějte startér při běžícím nebo vypínajícím se motoru – nebezpečí zlomení zubu. Motor nikdy nevypínejte pomocí dekompresní páčky. Při přerušení provozu resp. po ukončení práce uložte spouštěcí kliku a klíček z dosahu neoprávněných osob.

6. před opětovným startem vždy klíčem otočte do polohy „0“, takto ochráníte motor před přetížením pokud bude ještě v běhu
7. nastavte páku plynu do polohy „1“ zpět na pozici „STOP“
8. u motoru bez kontroly nízkých otáček nastavte páku plynu do polohy „1“ a potom nastavte páku „stop“ ve směru „STOP“ do pozice „2“. Podržte ji dokud motor nezastaví.
9. uvolněte páku stop „2“ ihned poté co se motor zastaví a ujistěte se, že se páka vrátí do původní polohy (rozsvítí se kontrolka bat erie a oleje)
10. natočte klíč do pozice „0“ a vytáhněte jej. Kontrolky samy zhasnou.

- **Přemístěte zařízení tam, kde jej hodláte použít.**

V případě manipulace s „RPC“ pomocí zvedacího zařízení se nejdříve ujistěte, že nosnost zvedacího zařízení je dostatečná ke zvedání „RPC“ (viz kapitola s technickými údaji nebo výrobní štítek). K zavěšení „RPC“ použijte jen správné řetězy nebo popruhy, které řádně umístíte v místě bodu pro zavěšení v horní části „RPC“.

- Nikdy nepřemísťujte nebo nepřevážíte „RPC“ s nastartovaným motorem a to dokonce ani na krátkou vzdálenost.
- Za dodržení bodů uvedených v kapitole „kontrola před startem“ nastartujte motor zařízení.
Hutnicí zařízení „RPC“ je vybaveno odstředivou spojkou a funkce vibrace je mimo provoz, pokud motor běží na volnoběh. Zvýší-li se otáčky motoru odstředivá spojka sepe a spustí mechanický vibrátor a zařízení začne vibrovat. Pro dosažení správné funkčnosti při provozu zařízení je nutné, aby motor běžel na maximum otáček.
- **Nastavte páčku plynu na maximum a pro řízení a otáčení s „RPC“ použijte ovládací rukojeť.**
Spuštěný vibrátor umožní, že zařízení začne vibrovat a pohybovat se směrem vpřed. Za normálních okolností nemusíte „RPC“ tlačit, nechte ji pracovat volně její rychlostí. Rychlost pohybu je závislá na stavu hutněného povrchu. Pokud je hutněný povrch svažovitý je třeba při ovládání zařízení dbát zvýšené opatrnosti! V případě, že je svah příliš prudký je třeba použít pevného lana, které se jedním koncem pevně upevní v nejnižším možném bodě spodní části zařízení, aby mohl pomocník pomáhat odlehčit zařízení. Nikdy nevíbrujte svah napříč! Vždy buď ve směru dolů nebo nahoru!
- **Vibrování povrch vibrujte pomocí „RPC“ v systematickém sledu průchodů (nikdy ne náhodně) dokud není povrch dostatečně ztuhlé.**
Pokud je třeba ztuhit více vrstev materiálu je nutné každou vrstvu ztuhit zvlášť samostatně.

Průvodce odstraňováním závad

problém	příčina	opatření
motor nenastartuje.	prázdná nádrž paliva.	otevřete víčko pal. nádrže a doplňte palivo.
	vypínač motoru je v poloze „vypnuto“.	zapněte vypínač.
	poškozená zapalovací svíčka.	vyčistěte klobouček svíčky popř. vyměňte zapal. svíčku.
	motor je studený.	zavřete sytič.
	motor je zahlcen palivem.	Honda – otevřete sytič, plyn na maximum, startujte dokud motor nenaskočí. Hatz – páčka rychlosti na „stop“, 5x zatáhnout za start. šňůru, poté normální start. postup.
motor stále nenastartoval.	jiná závada.	kontaktujte odborný servis Altrad Belle.
zařízení nevíbruje.	nízké otáčky motoru.	přidejte plyn.
	volný klínový řemen.	dopněte řemen.
	zanesený vzduch. filtr.	vyčistěte nebo vyměňte vzduch. filtr.
	motor je poškozen.	kontaktujte odborný servis Altrad Belle.
	vibrátor je poškozen.	kontaktujte odborný servis Altrad Belle.
rychlost vpřed je nízká.	příliš mnoho oleje v hydraulické jednotce.	snižte množství oleje.
	špatné nastavení kontrolního systému.	kontaktujte odborný servis Altrad Belle.
rychlost vzad je nízká.	nedostatečné množství oleje v hydraulické jednotce.	zvyšte množství oleje, odvzdušněte systém.
	vzduch v hydraul. systému.	odvzdušněte systém.
	špatné nastavení kontrolního systému.	kontaktujte odborný servis Altrad Belle.
nízké množství hydraul. oleje.	poškozené koncovky hadic.	provést výměnu.
	poškozené hydraul. hadice.	provést výměnu.
	těsnění pístu v hydraul. systému poškozen.	kontaktujte odborný servis Altrad Belle.
stroj pracuje nevyrovnaně.	poškozené silentbloky.	provést výměnu všech.

Obousměrné vibrační desky 'RPC' Altrad Belle jsou navrženy s cílem sloužit bez problému řadu let. Nicméně i přesto je důležité dodržovat jednoduchou pravidelnou údržbu popsanou v této kapitole. Doporučuje se, aby veškeré hlavní opravy a údržbu prováděl autorizovaný prodejce Altrad Belle. Vždy používejte originální náhradní díly Altrad Belle, neboť v případě použití neoriginálních dílů můžete přijít o záruku na zařízení.

Před každou údržbou nejdříve vypněte motor zařízení. Ujistěte se, jedná-li se o naftový motor, že vypínač motoru je v poloze "stop"

Pro správný odečet hladin všech provozních kapalin nastavte zařízení do vodorovné polohy. Používejte jen doporučené oleje (viz tabulka na následující straně)

Záběhová doba

V případě, že je zařízení poprvé od výroby v provozu musí být po určité době záběhu provedena výměna oleje v motoru (bližší informace viz návod k obsluze k motoru). Stav napnutí klínového řemene by měl být kontrolován po 4 hodinách provozu.

Klínový řemen

Napnutí klínového řemene provedete tak, že sejmete kryt klínového řemene a zatlačíte lehce na horní stranu řemene pokud možno co nejbližší bodu, který se nachází uprostřed mezi hnací řemenicí motoru a hnanou řemenicí převodovky. Řemen by se měl prohnut asi o 10 až 15 mm. Pokud je nutné seřídít napnutí řemene povolte šrouby napínacího držáku a posuňte jej doprava. Poté šrouby znovu dotáhněte a znovu zkontrolujte napnutí řemene. Nakonec nasadte zpět kryt řemene a zkontrolujte, že je správně a bezpečně namontován.

Pravidelná kontrola zařízení		každých 8 hod. provozu	v prvním měs. provozu /50 hod. provozu	150 hod.	250 hod.	500 hod.
motorový olej	zkontrolovat hladinu	✓				
	vyměnit olej		✓		✓	
filtr vzduchu	zkontrolovat stav		✓			
vyměnit dle potřeby / každých 12 měs.						
převod. olej	vyměnit					✓
klínový řemen	zkontrolovat napnutí		✓		✓	

Typ a množství oleje/paliva a zapalovací svíčky

	Typ oleje	Množství (Litre)	Typ paliva	Množství (Litre)	Typ svíčky	Zapalovací mezera (mm)
Hatz 1D81Z	S.A.E. 10W 30	1.8 litr.	nafta (BS2869)	10	N/A	N/A

Typ oleje & množství

Komponenta	Typ oleje	Hatz 1B30
převodovka	S.A.E. 75W-90	1.2 litr.
hydraul. jednotka	Shell Tellus 32	0.2 litr.
	Fuchs Renolin MR520	0.2 litr.



NEBEZPEČÍ

Při provádění výše uvedených údržbových zásahů se doporučuje zařízení umístit na gumovou podložku vhodného typu nebo na podobnou plochu, která absorbuje vibrace vznikající při provozu zařízení.

Odvzdušnění hydraul. systému

1. zajistěte, že zařízení je ve stabilní poloze a umístěna na vodorovné rovině
2. sundejte víčko a naplňte hlavu ovládání olejem. Zastavte plnění poté co se hladina oleje vyrovná s rýskou uvnitř hlavy ovládání.
3. pomalu pohybujte ovládací rukojetí dopředu a dozadu až hladina oleje klesne
4. doplňte opět olej po maximum k vnitřní rýsce. Pokračujte v pumpování vpřed/vzad dokud neucítíte odpor a ovládací rukojeť se nezajistí v poloze „chod zpět“
5. opět doplňte olej na maximum po rýsku
6. uzavřete opět hlavu a odzkoušejte zařízení



Údržba

Montáž kontrolní pumpy

1. pečlivě vyčistěte vnitřní část (domek) stlačeným vzduchem. Zkontrolujte na kluzné ploše vrtání pro O-kroužky případné trhliny a zda se na ní nevyskytují ostré hrany.
2. zatlačte pouzdro do vnitřní části (domku)
3. promažte krajní těsnění hydraul. olejem a přesmykněte jej na ozub. hřídel
4. namažte ozub. hřídel hydraul. olejem a vložte ji do domku do polohy kdy je krajní těsnění v drážce. Přesvědčte se, že jsou zuby ve správné poloze. Když je krajní těsnění v drážce znamená to, že se jedná o nastavení reprezentující pohyb vpřed.



NEBEZPEČÍ V případě reverzního pohybu ovládací rukojeť běží paralelně s domkem ve směru obsluhy.

5. po namazání pastorku (bez O-kroužku) jej vložte do domku a na ozub. hřídel. Zkontrolujte správnost nastavení ozubené hřídele – pohyb vpřed a vzad (viz Varování výše uvedené)
6. vyjměte pastorek a nasadte na něj O-kroužky, předtím se přesvědčte, že nejsou poškozené
7. namažte pastorek a O-kroužky hydraul. olejem a opatrně jej vložte do domku. Přesvědčte se, že je ozubená hřídel ve správné poloze, to lze nejnázne zkontrolovat při nastaveném „pohybu zpět“
8. nasadte vymezovací podložku a přítlačný kroužek, pro montáž bude možná nutné zatlačit na pastorek z opačné strany
9. umístěte domek na stranu otvoru k plnění a na spodní stranu namontujte O-kroužky. Je doporučeno těsnivo **Loctite 518**.
10. namontujte hydraulické koncovky a těsnící podložku (Dowty Washer) za použití **Loctite 243**.
11. namontujte držák pomocí čtyř šroubů a čtyř podložek, za použití **Loctite 243**.
12. volně dotáhněte rukou ucpávkový šroub s podložkou – **NEDOTAHUJTE!**



Záruka

Na vaši novou obousměrnou vibrační desku Altrad Belle řady RPC 60 se vztahuje 12 měsíční záruka (pro koncového zákazníka) od data zakoupení. Záruka se vztahuje na vady konstrukce, materiálu a zpracování.

Níže uvedené není zahrnuto v záruce:

1. Zničení díky špatnému použití, hrubému zacházení, pádům a podobným typům zacházení nebo jako důsledek nedodržení návodu k použití při používání, údržbě, montáži a opravách.
2. Změny, doplnění nebo opravy, které na zařízení provedly osoby jiné než pracovníci Altrad Belle nebo jejich zplnomocnění zástupci.
3. Náklady spojené s dopravou jakýchkoliv zařízení za účelem záruční opravy či posouzení záruky, a to do nebo ze závodu Belle Group a taktéž náklady k nebo od zplnomocněných zástupců Altrad Belle, kteří provádějí tytéž práce.
4. Materiál a náklady na práci související s opravami nebo výměnou součástí, které podlely běžnému opotřebení nebo znehodno cení.

Níže uvedené součástky nejsou zahrnuty v záruce:

- klínový řemen(y)
- filtr vzduchu
- zapalovací svíčka

Altrad Belle a/nebo jeho zplnomocnění zástupci, vedoucí pracovníci, zaměstnanci nebo zřízenci nenesou odpovědnost za další nebo jiné poškození, ztráty nebo náklady v souvislosti s (nebo díky) důvodům plynoucím z neschopnosti použít zařízení pro jiné účely.

Záruční nároky

Všechny záruční nároky musí být nejdříve směřovány na oddělení reklamací Altrad Belle, buď telefonicky, faxem, emailem nebo písemně.

Adresa:

Altrad Belle Warranty Department,
Sheen, Nr. Buxton
Derbyshire
SK17 0EU,
England.

Tel: +44 (0) 1298 84606

Fax: +44 (0) 1298 84722

E-mail: warranty@belle-group.co.uk

Hogyan használja a kezelési és karbantartási utasítást?



Ez a kezelési utasítás az „RPC” gép biztonságos kezelését és karbantartását hivatott elősegíteni. A jelen kezelési utasítás az RPC lapvibrátor forgalmazóinak és kezelőinek szól.

Előszó

A **‘Gép leírása’** rész segít Önnek megismerni a gépet és kezelőelemeit.

A **‘Környezet’** rész leírja, hogyan bonyolítsa környezetbarát módon a leselejtezett berendezés újra hasznosítását.

Az **‘Általános biztonság’** és az **‘Egészség és biztonság’** rész kifejti, hogyan használja a gépet úgy, hogy az ön és mások biztonsága garantált legyen.

Az **‘Indítási és leállítási eljárás’** rész segít a gép elindításánál és leállításánál.

A **‘Karbantartás’** részben útmutatást talál a gépe általános karbantartásához és javításaihoz.

A **‘Hibaelhárítás’** fejezet segít, ha bármilyen problémája akad a géppel.

A **‘Garancia’** fejezet részletezi, hogy milyen károkat fed le a garancia, és a reklamációs eljárást.

A **‘Megfelelőségi nyilatkozat’** ismerteti azokat a szabványokat, amelyek alapján a gép készült.

Útmutató a megjegyzésekhez

Azokat a részeket a kézikönyvben, amelyekre különös tekintettel kell lennie, a következőképpen jelöltük:



VIGYÁZAT

A termék veszélyes lehet. Ön vagy a gépe megsérülhet, ha a műveletek nem szabályszerűen lettek végrehajtva.



FIGYELEM

A kezelő élete veszélyben lehet!

Figyelmeztetés



FIGYELEM

Mielőtt dolgozni kezd a géppel, vagy karbantartást végez rajta, mindig OLVASSA EL és TANULMÁNYOZZA ezt a kezelési és karbantartási utasítást.

Ismerkedjen meg a berendezés vezérlésének biztonságos használatával, és a gép biztonságos karbantartásával.

(Megjegyzés: Bekapcsolás előtt bizonyosodjon meg róla, hogy tudja, hogyan kell kikapcsolni a gépet az esetleges problémák felmerülésekor.)

MINDIG viselje a személyes védelmét szolgáló, megfelelő védőfelszerelést.

Ha **BÁRMILYEN KÉRDÉSE** van a gép biztonságos használatával, vagy karbantartásával kapcsolatban, kérdezze meg a felettesét, vagy lépjen kapcsolatba a forgalmazóval

Tartalomjegyzék



Hogyan használja a kezelési és karbantartási utasítást	139
Figyelmeztetés	139
A gép leírása	140
Műszaki adatok	140
Környezet	140
Általános biztonság	140
Egészség és biztonság	141
Indítás előtti ellenőrzések	141
A tömörítés célja	141
Indítás és leállítás	142
Kezelési utasítások	143
Hibaelhárítás	143
Karbantartás	144 - 145
Garancia	145
EU-Megfelelőségi nyilatkozat	5

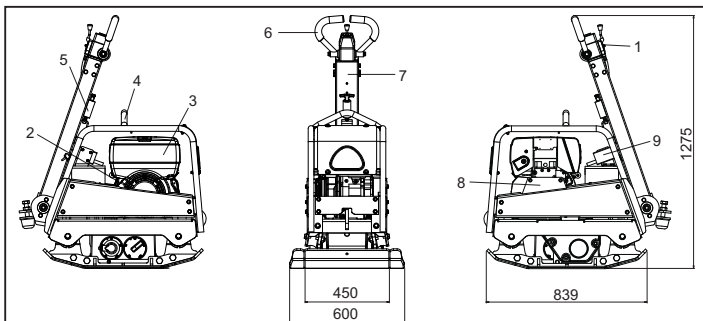

1. Gázkar
2. Berántóköteles indító
3. Üzemanyag tartály
4. Emelőpont
5. Kezelőkar kioldó gomb
6. Előre/hátra vezető kar
7. Kezelőkar fogantyú
8. Ékszíjburkolat
9. Gyújtáskapcsoló

Műszaki adatok

Típus	60/80
Motor - Hatz 1D81Z dízel (LE)	15
Motor – Hatz 1D81Z dízel elektromos indítású (LE)	15
A gép súlya - Hatz 1D81Z dízel (kg)	475
A gép súlya – Hatz 1D81Z dízel elektromos indítású (kg)	505
Motor fordulatszám – Hatz	3000
Centrifugális erő (kN)	60
Frekvencia (Hz)	70
Max. haladási sebesség (m/p)	> 28
Zajszint (dB(A))	109

* Minimum level to En500 Part 4

Környezet



Biztonságos leselejtezés.

Utasítások a környezet védelme érdekében
A gép értékes anyagokat tartalmaz. A hulladék
egységeket és tartozékokat helyezze el a megfelelő
újrahasznosító helyen.

Egység	Anyag
Kezelőkar	Acél
Elülső burkolat	HDPE
Főváz	Acél
Tömörítőlap	Acél
Fogantyú	Poliuretán hab
Motor	Alumínium
Rugalmas tartók	Acél és gumi
Különböző alkatrészek	Acél és alumínium

A tömörítés célja

A megbontott vagy új feltöltésű talajok, alapok és visszatöltések apró légszakokat tartalmaznak, amelyek a tömörítés elmaradása esetén sok problémához vezethet.

1. Ha a tömörítetlen területen közlekedés folyik, az anyag összenyomódik. Ez a felső réteg ülepedéséhez vezet, mivel az anyag kitölti az üregeket.
2. Hasonló helyzet alakul ki, ha a tömörítetlen alapra statikus terhelés nehezedik. A terhelés (pl. épület) megsüllyed.
3. A levegőüregekkel rendelkező anyagok víz beszivárgása esetén még jobban ülepednek, ami erózióhoz vezethet. A vízbehatolás fagyponthoz alatti hőmérsékleten az anyag kitágulását, a száraz időszak alatt annak zsugorodását okozza. A táglulás és zsugorodás károsítja az épületalapot, és ezután a szerkezetet általában meg kell erősíteni.

A tömörítés növeli az anyagsűrűséget, ezért növekszik a teherbírása. Csökkenti a levegőüregeket, és így csökkenti az ülepedés, táglulás, zsugorodás veszélyét víz behatolásakor.

Az Ön és mások biztonsága érdekében kérjük, olvassa el a következő biztonsági információkat, és bizonyosodjon meg róla, hogy megértette ezeket. A kezelő felelőssége meggyőződni arról, hogy tökéletesen megértette-e hogyan kell biztonságosan kezelni a gépet. Ha nem biztos benne hogyan kell megfelelően és biztonságosan kezelni a gépet, akkor kérje felettese vagy forgalmazója tanácsát.



VIGYÁZAT

A nem megfelelő karbantartás veszélyes lehet. Bármilyen karbantartási vagy javítási munka előtt olvassa el és értse meg az ebben a fejezetben leírtakat.

- A gép nehéz, ezért nem szabad egy kézzel emelni. Kérjen segítséget, és használjon megfelelő emelőeszközt.
- A munkaterületet kerítse el, és az illetékteleneket tartsa a biztonsági távolságon kívül.
- A kezelőnek a gép használata közben viselnie kell a személyi védőeszközöket (lásd „Egészség és biztonság”)
- Mielőtt a gépet bekapcsolná, győződjön meg róla, hogy tudja, hogyan kell azt vészhelyzetben biztonságosan kikapcsolni.
- Szállítás, munkahelyi mozgatás vagy szervizelés előtt mindig kapcsolja ki a motort.
- Használat közben a motor nagyon forróvá válik, mielőtt hozzányúlna, hagyja lehűlni. Sohase hagyja a motort felügyelet nélkül járni.
- Sohase távolítsa el vagy változtassa meg a védőburkolatokat, ezek az Ön védelmét szolgálják. Mindig ellenőrizze a védőburkolatok állapotát és biztonságos rögzítését.
- Ha valamelyik hiányzik, vagy sérült, NE HASZNÁLJA A GÉPET, amíg a burkolat vissza nem került vagy ki nem javították.
- Ne üzemeltesse a gépet, ha beteg, fáradt vagy alkohol illetve gyógyszer befolyása alatt áll.



VIGYÁZAT

Az üzemanyag gyűlékony. Sérülést és anyagi kárt okozhat. Az üzemanyagtartály feltöltése közben kapcsolja ki a motort, oltsa el mindenfajta nyílt lángot, és ne dohányozzon. Mindig törölje fel az esetleg kifolyt üzemanyagot.

Üzemanyag biztonság.

- Utántöltés előtt kapcsolja ki a motort, és hagyja lehűlni.
- Az üzemanyag betöltésekor **NE** dohányozzon, illetve ne hagyjon nyílt lángot a területen.
- A kifolyt üzemanyagot homokkal azonnal biztonságossá kell tenni. Ha az üzemanyag a ruhájára folyt, öltözzön át.
- Az üzemanyagot engedélyezett, erre a célra szolgáló tartályban tárolja, távol minden hő- vagy gyújtó forrástól

Egészség és biztonság

Rezgés

A gép rezgése a fogantyún keresztül némileg átadódhat a kezelő kezeire. A Altrad Belle RPC sorozat gépei speciális tervezésűek a kéz/kar vibráció csökkentése érdekében. A vibrációs szint és a használati idő (javasolt napi maximális használati idő) a Műszaki adatok között található. Ne lépje túl a maximális megengedett használati időt.

Személyi védőfelszerelések

A gép használata során viselje a megfelelő védő felszereléseket, azaz a védőszemüveget, munkakesztyűt, a fülvédőt, a porvédő maszkot, és az acébetétes lábbelit. Viseljen megfelelő ruházatot a munkafolyamat során, és fogja össze hosszú haját, vegye le ékszereit, mert ezek balesetveszélyesek, beleakadhatnak a gép egyes részeibe.

Por

A tömörítési eljárás folyamán olykor por képződik, amely veszélyezteti egészségét. Mindig viseljen a képződő pornak megfelelő maszkot.

Üzemanyag

Az üzemanyagot ne nyelje le, vagy ne lélegezze be az üzemanyagpárát, és kerülje a bőrrel való érintkezését. A kifröccsent üzemanyagot azonnal mossa le. Ha az üzemanyag a szembe jut, bő vízzel öblítse, és mielőbb forduljon orvoshoz

Kipufogógáz

A házagógázot ne használja beltéren vagy szűk helyen, győződjön meg róla, hogy a terület szellőzése megfelelő-e.



FIGYELEM

A kipufogógáz rendkívül mérgező, és halált okozhat!

Indítás előtti ellenőrzések

Indítás előtti vizsgálatok

A következő indítás előtt vizsgálatokat minden műszakkezdés előtt, vagy minden négy üzemóra után el kell végezni, amelyek előbb bekövetkeznek. A részletes útmutató a karbantartási fejezetben található. Ha bármilyen hibát észlel, a gépet nem szabad használni, amíg a hiba nincs elhárítva.

1. Álaponosan vizsgálja meg a tömörítőgépet, nincs-e rajta sérülés. Ellenőrizze, hogy minden elem megvan-e és ép-e. Különös figyelmet fordítson az ékszíjburkolatra.
2. Ellenőrizze a motor és hidraulika olajsintet, szükség esetén töltsé fel.
3. Ellenőrizze a motor üzemanyag szintjét, szükség esetén töltsé fel.
4. Ellenőrizze, hogy nincs-e üzemanyag- vagy olajszivárgás.

Hatz dízelmotor

1. Ha lehet, válasszon le a motorról minden hajtott egységet. A segédberendezéseknek mindig semleges helyen kell lenniük.
2. Állítsa a fordulatszám szabályzókart START és max. START helyzet közé, az igénytől függően. Alacsonyabb helyzetnél induláskor alacsonyabb lesz a fordulatszám.
3. Győződjön meg róla, hogy a leállítókar, ha van, üzemi helyzetben áll.
4. Fordítsa el a nyomáscsökkentő kart a leállás helyzetéig. Ebben a helyzetben automatikus nyomásmentesítés hallatszik, és ezután be lehet indítani a motort.
5. Miután az automatikus nyomáscsökkentő stop állásnál bekapcsolt, a kart 5-ször meg kell forgatni a motorban való nyomásképződéshez, és újraindításához.
6. Mindkét kézzel erősen fogja meg az indítókart és egyre nagyobb sebességgel forgassa meg. A forgatás maximális sebességét ak kor kell elérni, ha a nyomáscsökkentő kar visszatért '0' állásba. Amint a motor beindult, húzza ki az indítókart a vezetőhüvelyből.
7. Ha a motor visszarooban amiatt, hogy a kar nem elég erősen volt megforgatva, azonnal engedje el a forgatókart és állítsa le a motort.
8. A motor újraindításánál várja meg, amíg leáll, majd ismételje meg az indítási műveletet.

Hatz dízelmotor (elektromos indítású)

1. Ha a nyomáscsökkentő kar „0” állásban van, helyezze be a gyújtáskulcsot és fordítsa 'I' állásba (a töltésjelző és olajnyomás jelző lámpa felgyullad)
2. Fordítsa a gyújtáskulcsot tovább 'II' állásba.
3. Mihelyt a motor beindult, engedje el a kulcsot. Annak vissza kell térnie 'I' állásba, és a motor működése közben ott is kell maradnia. A töltésjelző és olajnyomás jelző lámpáknak a motor beindulása után azonnal ki kell aludniuk. Az '1' jelzőlámpa ég, ha a motor jár.
4. Ha valami rendellenesnek látszik, azonnal állítsa le a motort, és keresse meg a hibát. (lásd hibaelhárítás)
5. A motor hőmérséklet jelzője '4' (kiegészítő felszerelés) felgyullad, ha a hengerfejben a hőmérséklet túl magas. Kapcsolja ki a motort és keresse meg a hibát.

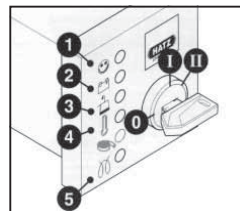
**VIGYÁZAT**

Soha ne működtesse az elektromos indítót, ha a motor még jár, vagy éppen leállítás előtt lassul. Ez az az veszéllyel jár, hogy az indító fogaskerék vagy a gyűrűs hajtófog eltörik. Soha ne állítsa le a motort a nyomáscsökkentő kar segítségével. Munkaszünetben vagy a munka végén az indító kart és gyújtáskulcsot tartsa biztonságos helyen, hogy illetéktelenek ne férhessenek hozzá.

6. A motor újraindítása előtt mindig fordítsa vissza a kulcsot '0' állásba. Az ismétlőzár megakadályozza a motor bekapcsolását és az esetleges károsodást, ha a motor még jár.
7. A gázsabályzó kart '1' állítsa vissza leállás helyzetbe.
8. Azokon a motorokon, amelyeken az alacsony fordulatszám nem alkalmazható, az '1' gázsabályzó kart állítsa vissza, majd a '2' leállítókart STOP állásba. Tartsa ebben a helyzetben, amíg a motor le nem áll.
9. Engedje el a '2' leállító kart, ha a motor leállt, és győződjön meg róla, hogy a kar visszatért alaphelyzetbe. (A töltésjelző és olajnyomás jelző lámpa felgyullad).
10. Fordítsa a gyújtáskulcsot 0 állásba, és húzza ki. A lámpáknak ki kell aludniuk.

- Helyezze a tömörítő gépet a munkavégzés helyére.**
 Ha a tömörítő gép elhelyezéséhez emelőszköz szükséges, ellenőrizze, hogy az emelőszköz teherbírása megfelel-e a gép súlyának (lásd Műszaki adatokat vagy a gép adattábláját). A gép emelésére szolgáló láncot vagy kötelet csak a gép tetején lévő emelőszembe rögzítse.
- Az indítás előtti ellenőrzések elvégzése után elindíthatja a motort.**
 A Altrad Belle RPC sorozatú gépei centrifugál tengelykapcsolóval vannak ellátva, amely lehetővé teszi, hogy a motor üresjáratban járjon a hajtómű meghajtása nélkül
 A fordulatszám növekedések a tengelykapcsoló befog, és meghajtja a hajtóművet. A megfelelő működéshez a motor fordulat számát maximálisra kell állítani.
- Állítsa a gázkart a maximumra, és a kezelőkar segítségével irányítsa és kormányozza a gépet.**
 A kezelőkar úgy lett kialakítva, hogy ha hátrafelé haladáskor a kezelő a gépet valamiért elengedi, a gép automatikusan átvált előre haladási üzemmódba. Ez a gép jelentős biztonsági jellemzője.
 Normál üzemben ne tolja a gépet, hagyja magától menni.
 A haladási sebességet a tömörítendő talaj jellemzői határozzák meg.
 Hátrafelé haladáskor különösen óvatosnak kell lenni. Gondoskodjon róla, hogy ne legyen akadály vagy veszély eközben.
 Ha a tömörítendő felület lejtős, nagyon körültekintőnek kell lenni a gép irányításakor. Szükség esetén erősítsen egy kötelet a víz alsó részére, amivel egy másik személy segíteni tud tartani a gépet. Lejtőn csak felfelé vagy lefelé haladjon, sohase keresztirányban.
- A felületen rendezett mintában tömörítve dolgozzon, amíg a kívánt tömörséget el nem éri.**
 Ha sok réteget kell tömöríteni, egymás felett, minden réteget külön tömörítsen.
- A vibráció leállításához állítsa a gázkart üresjáratba. A motor leállítását a motorra vonatkozó indítási/leállítási eljárás szerint végezze.

Hibaelhárítás



Hiba	Ok	Elhárítás
A motor nem indul	Nincs üzemanyag	Nyissa ki az üzemanyag csapot. Tölts fel az üzemanyag tartályt.
	A motor ki van kapcsolva.	Kapcsolja be a motort.
	A gyertya hibás	Tisztítsa meg és állítsa be a hézagot
	A motor hideg.	Zárja el a szivatót.
	A motor le van fojtva	Honda: nyissa a szivatót, a gázkart teljesen nyissa ki, húzza meg a berántó indítót, amíg a motor be nem indul Hatz: állítsa le a gázszabályozót, 5-ször húzza ki a berántó indítót, majd ismételje meg az indítási eljárást
A motor még mindig nem indul	Nagyobb hiba	Forduljon a forgalmazóhoz.
A gép nem mozog	A motor fordulatszáma túl alacsony	Növelje a motor fordulatszámát
	A levegőszűrő eltömődött	Tisztítsa meg vagy cserélje ki
	A kuplung kopott vagy sérült	Javítsa meg vagy szükség esetén cserélje ki
	Hajtáshiba	Forduljon a forgalmazóhoz
	Hajtómű hiba	Forduljon a forgalmazóhoz
Az előrehaladási sebesség túl alacsony	Túl sok olaj van a hidraulikafejben	Csökkentse az olajszintet
	A szabályzó rendszer nincs jól beállítva	Forduljon a forgalmazóhoz
A hátrameneti sebesség túl alacsony	Nincs elég olaj a hidraulikafejben	Tölts fel és légtelenítse a rendszert
	Levegő van a szabályzórendszerben	Légtelenítse a szabályzó rendszert
	A szabályzó rendszer nincs jól beállítva	Forduljon a forgalmazóhoz
Hidraulikaolaj vesztesség	A csatlakozásoknál szivárgás van	Tömítse a csatlakozásokat
	A hidraulikatömítő hibás	Cserélje ki a tömítőt
	A hajtómű dugattyútömítése hibás	Forduljon a forgalmazóhoz
A gép egyenetlenül működik	A rezgéscsillapítók sérültek	Cserélje ki a rezgéscsillapítókat

A Altrad Belle RPC sorozatú gépei hosszú idejű gondmentes üzemre lettek tervezve. Azonban fontos, hogy az ebben a fejezetben felsorolt egyszerű rendszeres karbantartások el legyenek végezve. Ajánlatos, hogy a nagyobb karbantartásokat és javításokat Altrad Belle hivatalos forgalmazó végezze el. Mindig eredeti Altrad Belle cserealkatrészeket használjon. Utángyártott alkatrész használatokor a garancia érvényét veszti.

Bármilyen karbantartási munka megkezdése előtt kapcsolja le a motort. Dízelmotor esetén győződjön meg róla, hogy a kikapcsológomb stop állásban van-e.

A gépet mindig vízszintes talajra állítsa, hogy a folyadékszintek helyesen legyenek megállapítva. Csak a javasolt olajakat használja.

Időszakos karbantartások

Ha a tömörítő gép új állapotban kerül használatra a motorolajat az első üzemi időszak után (a részleteket lásd a motor gépkönyvében) ki kell cserélni. Az ékszíj feszítést 4 üzemóra után ellenőrizni kell.

Ékszj

Vegye le az ékszíjburkolatot, majd ellenőrizze az ékszj feszességét úgy, hogy a motor hajtó és hajtómű tárcsa között középen a szij tetejét ujjal enyhén megnyomja. A szij behajlása 10 – 15 mm lehet. Ha a szij feszességét be kell állítani, lazítsa meg az ékszíj feszítő állítócsavarjait, és csúsztassa jobbra. Beállítás után ismét húzza meg az állítócsavarokat. Végül helyezze vissza az ékszíjburkolatot, és győződjön meg róla, hogy a megfelelően a helyén van.

Rutin karbantartások		Az első 4 üzemóra	Első hónap / 50	150 üzemóra	250 üzemóra	500 üzemóra
Motorolaj	Szint ellenőrzés	✓				
	Csere		✓		✓	
Légszűrő	Állapot ellenőrzés		✓			
Csere szükség esetén / 12 havonta						
Hajtómű olaj	Csere					✓
Hajtószíj	Feszítés		✓		✓	

Olaj / üzemanyag típus és minőség – gyertya típus

	Olajtípus	Mennyiség (Liter)	Üzemanyag típus	Úrtartalom (Liter)	Gyertya típus	Elektróda hézag (mm)
Hatz 1D81Z	S.A.E. 10W 30	1.8	Diesel (BS2869)	10	N/A	N/A

Olajtípus és minőség

Egység	Olajtípus	Hatz 1D81Z
Hajtómű	S.A.E. 75W-90	1.2 l
Hidraulika szabályzás	Shell Tellus 32	0.2 l
	Fuchs Renolin MR520	0.2 l



VIGYÁZAT

HA AZ ELJÁRÁS ALATT A GÉP MŰKÖDÉSBE VAN, AJÁNLATOS GUMISZŐNYEGRE VAGY HASONLÓRA HELYEZNI, HOGY ELYNELJE A REZGÉST.

A hidraulikarendszer légtelenítése

1. Biztosítsa, hogy a gép álló helyzetben, vízszintes felületen álljon.
2. Vegye le a betöltő sapkát, és tölts fel a szabályzószivattyút olajjal. A fejen belüli maximális jelzés elérésekor hagyja abba.
3. Lassan pumpálja a szabályzókart „előre haladás” helyzetből „hátrafelé haladás” helyzetbe, amíg az olajszint le nem csökken.
4. Tölts fel a szabályzószivattyút olajjal a max. jelzésig. Pumpálja tovább a kart, amíg ellenállást nem érez, és a kart rögzítse „hátrafelé haladás” helyzetben.
5. Ismét tölts fel a szabályzószivattyút a maximális jelzésig.
6. Helyezze vissza a betöltő sapkát és ellenőrizze a gépet.

A szabályozószivattyú beszerelése

1. Sűrített levegővel óvatosan tisztítsa ki a ház belsejét. Ellenőrizze az O-gyűrű felfekvő felületeinek épségét, és hogy nincsenek-e éles élek.
2. Nyomja a perselyt a házba.
3. Kenje meg a fésűs tömitést hidraulikaolajjal, és csúsztassa a fogaslécra (a nyitott oldal a fogasléccal ellentétesen legyen)
4. Kenje meg a fogaslécot hidraulikaolajjal és csúsztassa a házba, amíg a fésűs tömités a horonyba nem kerül, győződjön meg róla, hogy a fogak a megfelelő helyzetben vannak-e. Ha a fésűs tömités a horonyban van, ez az előre haladást jelenti.



VIGYÁZAT

Hátrafelé haladáskor a szabályozókar párhuzamosan fut a házzal a kezelő irányába.

5. A fogaskerék megkenése után (O-gyűrűk nélkül) helyezze be azt a házba és a fogaslécra. Ellenőrizze a fogasléc mozgását előrehaladásból hátrafelé haladásba.
6. Vegye ki a fogaskereket és helyezze fel a két O-gyűrűt, amelynek meg kell vizsgálni az épségét.
7. Kenje meg a fogaskereket és O-gyűrűt hidraulika olajjal, és óvatosan helyezze be a házba. Győződjön meg róla, hogy a fogasléc megfelelő helyzetben van. Ezt a legkönnyebb akkor, ha hátrafelé mozgásban van.
8. Helyezze be az illesztő és biztosító gyűrűt. Esetleg szükség lehet a fogaskerék ellenkező irányba való eltolására az össz eszereléshez.
9. Helyezze a házat a betöltő oldalra, és szerelje az O-gyűrűt a fenék felőli oldalra. **LOCTITE 518** tömités javasolt.
10. Szerelje be a hidraulika csatlakozót és a Dowly alátétet **LOCTITE 243** segítségével.
11. Szerelje be a tartót és rögzítse 4 csavarral és alátéttel, **LOCTITE 243** segítségével.
12. Lazán illessze be a dugócsavart és alátétet. **NE HÚZZA MEG:**

Garancia

Az ön új Altrad Belle RPC gépére a jótállás a vásárlás napjától számított egy évig (12 hónap) érvényes. A Altrad Belle garancia a kivitelezési, anyag- és gyártási hibákra érvényes.

Az alábbi eseményekre a Altrad Belle nem nyújt garanciát:

1. Rongálás, nem rendeltetésszerű használat, elejtés vagy egyéb, a szerelési, kezelési vagy karbantartási utasítások be nem tartása következtében okozott sérülések.
2. Nem Altrad Belle, vagy elismert forgalmazója által végzett változtatások, hozzáadások vagy javítások esetén.
3. A Altrad Belle-től vagy általa elismert forgalmazótól, és hozzá történő szállítás költsége, javítás vagy garanciális igény esetén.
4. Munka- és/vagy bérköltség felújítás, javítás vagy az elkopott részek cseréje normál elhasználódás esetén.

A következő alkatrészekre nem vonatkozik a garancia:

- ékszíj
- motor levegőszűrő
- motor gyertya

A Altrad Belle és/vagy az általa elismert forgalmazók, vezetők, alkalmazottak vagy a biztosítók nem felelnek a következményes vagy más károkért, a gép helytelen használatából adódó bármilyen sérülésekért, károkért vagy költségekért.

Garancia

Bármilyen garanciális ügyet először a Altrad Belle bírál el, érkezhetsz akár telefonon, faxon, e-mail-en vagy írásban.

A garanciális ügyek intézéséhez forduljon: -

Tel: +44 (0)1298 84606

Fax: +44 (0)1298 84722

Email : Warranty@belle-group.co.uk

vagy írjon:

Altrad Belle Warranty Department,
Sheen, Nr. Buxton
Derbyshire
SK17 0EU,
England

Ova uputstva su napisana kao pomoć za sigurno rukovanje i servisiranje RPC stupnog nabijača. Ova uputstva su namijenjena prodavačima i rukovateljima RPC vibro poloče.

Predgovor

Odjeljak '**Opis stroja**' pomaže Vam upoznati se sa osnovnim dijelovima stroja i njegovim upravljanjem.

Odjeljak '**Okoliš**' daje Vam upute kako se odnositi prema odlaganju i recikliranju potrošnih dijelova stroja na za prirodu neštetan način.

Odjeljci '**Sigurnost općenito**' i 'Zdravlje i sigurnost' obješnjavaju kako koristiti stroj a pritom paziti na vlastitu sigurnost i sigurnost okoline i društva općenito.

Odjeljak '**Start i Stop Procedura**' pomaže Vam kod startanja i zaustavljanja stroja.

Odjeljak '**Rješavanje problema**' je vodič koji Vam pomaže ako imate probleme sa strojem.

Odjeljak '**Service & Održavanje**' pomoći će Vam kod generalnog održavanje i servisiranja Vašeg stroja.

Odjeljak '**Garancija**' detaljno objašnjava što je pokriveno garancijom te postupak u slučaju reklamacije.

Odjeljak '**Izjava o usklađenosti**' pokazuje standarde u skladu sa kojima je stroj izrađen.

Upute vezane za oznake.

Text u ovim uputstvima na koji treba obratiti posebnu pažnju je prikazan na slijedeći način:



PAŽNJA

Proizvod može biti opasan. Stroj ili Vi možete biti oštećeni ili povređeni ako se postupci ne izvode na pravilan način.



UPOZORENJE

Život rukovatelja može biti ugrožen.

UPOZORENJE



UPOZORENJE

Život rukovatelja može biti ugrožen.

SAZNAJTE kako sigurno koristiti i upravljati ovim strojem te što morate učiniti da bi održavanje bilo sigurno. (Upamtite: budite sigurni da znate isključiti stroj prije nego što ga startate, u slučaju da dođete u poteškoće.)

UVIJEK nosite ili koristite odgovarajuću zaštitnu opremu potrebnu za Vašu profesionalnu zaštitu. Ako imate **BILO KAKVO PITANJE** u vezi sigurne uporabe ili održavanja ovog stroja, PITAJTE SVOG PRODAVAČA ILI ZOVITE: **Altrad Belle (UK): +44 1298 84606**

Sadržaj

Kako koristiti ova uputstva	146
Upozorenje	146
Opis stroja	147
Tehnički podaci	147
Okoliš	147
Razlozi za sabijanje	147
Sigurnost općenito	148
Zdravlje i sigurnost	148
Sigurnosne provjere prije startanja	148
Start & Stop Procedura	149
Upute za rad	150
Vodič za rješavanje problema	150
Service i Održavanje	151 - 152
Garancija	152
Izjava o usklađenosti	5

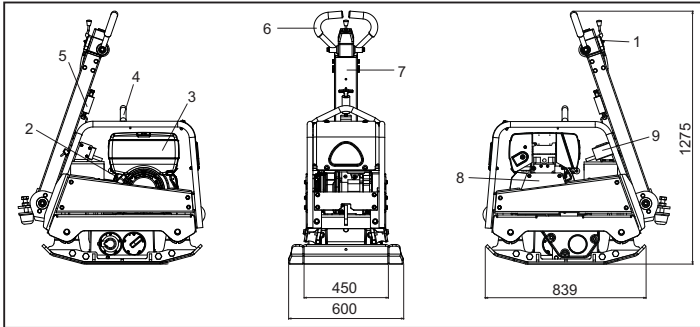

1. Ručica gasa.
2. Hvataljka poteznog startera.
3. Spremnik goriva.
4. Točka podizanja.
5. Zaporka za oslobađanje drške.
6. Naprijed / natrag kontrolna ručka.
7. Glavna drška.
8. Poklopac remena.
9. Ključ za startanje

Tehnički podaci

Model	60/80
Motor - Hatz 1D81Z Dizel (KS)	15
Motor - Hatz 1D81Z Dizel Elektro Start (KS)	15
Težina - Hatz 1D81Z Dizel (Kg)	475
Težina - Hatz 1D81Z Dizel Elektro Start (Kg)	505
Motor o/min - Hatz	3000
Centrifugalna sila (kN)	60
Frekvencija (Hz)	70
Najveća brzina kretanja (m/min)	> 28
Nivo buke (dB(A))	109

* Minimalni nivo - EN500 Part 4.

Okoliš



Sigurno odlaganje.

Upute za zaštitu okoliša. U stroj su ugrađeni vrijedni materijali. Odložite potrošne dijelove stroja i pribor na odgovarajućim mjestima za odlaganje

Dio stroja	Materijal
Ručka	Čelik
Prenji poklopac	HDPE
Glavni okvir	Čelik
Donja ploča	Čelik
Rukohvati	Poliuretan pjena
Motor	Aluminij
Elastični nosači	Čelik i guma
Različiti dijelovi	Čelik i aluminij

Razlozi za sabijanje

Tlo, koje je obrađeno ili svježe nasipano, podloga ili površinski sloj, imati će male praznine ili zračne đepove koji će, ako ih ne sabijemo, kasnije uzrokovati jedan ili više problema.

1. Ako promet prelazi preko površine koja nije sabijena, materijal se zbija. To dovodi do uleknuća na gornjoj površini kako materijal popunjava praznine.
2. Slična situacije javlja se kod statičkog opterećenja na nezbijenom tlu. Teret (npr. zgrada) će tonuti.
3. Materijal sa prazninama podložniji je prodiranju vode, što dovodi do erozije. Ulazak vode također može uzrokovati podizanje tla uslijed niskih temperatura smrzavanja i propadanja za vrijeme sušnih perioda. Širenje i skupljanje su glavni uzrok oštećenja temelja objekta i obično vodi do potrebe za podupiranjem konstrukcije.

Zbijanje povećava gustoću materijala i time povećava sposobnost podnošenja opterećenja, smanjuje zračne praznine i time smanjuje rizik od slijeganja, širenje i skupljanje, uslijed prodora vode.



Sigurnost općenito

Radi Vašu osobne sigurnosti i radi sigurnosti ljudi oko Vas, molimo da pročitate i u potpunosti razumijete slijedeće sigurnosne informacije. Odgovornost rukovatelja je da osigura da u potpunosti razumije kako se rukuje ovom opremom na siguran način. Ako niste sigurni u vezi sigurne i pravilne uporabe Vašom RPC-om, konzultirajte se sa Vašim prodavačem ili tvrtkom Altrad Belle.



PAŽNJA

Nepravilno održavanje ili uporaba može biti opasno. Pročitajte i razumijte ovaj odjeljak prije nego pristupite održavanju, servisiranju ili popravku.

- Ova oprema je teška i ne smije se podizati jednom rukom, ili **TRAŽITE POMOĆ** ili koristite odgovarajuću opremu za podizanje.
- Označite radni prostor i osigurajte da su neovlaštene i nestručne osobe na sigurnoj udaljenosti.
- Rukovatelj treba koristiti osobnu zaštitnu opremu kad god koristi ovaj stroj (Vidi odjeljak „Zdravlje i Sigurnost“).
- Budite sigurni da znate pravilno ISKLJUČITI stroj prije nego ga UKLJUČUJETE, za slučaj da dođete u poteškoće.
- Uvijek ISKLJUČITE motor prije transporta, ili premještanja na gradilištu ili prije servisiranja.
- Za vrijeme uporabe motor se zagrijava na visoku temperaturu, zato ga pustite da se ohladi prije dodirivanja.
- Nikada ne ostavljajte motor upaljen i bez nadzora.
- Nikada ne uklanjajte ili pomičite ugrađene štitnike, oni su tu za Vašu zaštitu. Uvijek provjeravajte stanje štitnika i njihovu ispravnost, ako je neki od njih oštećen ili nedostaje, **NEMOJTE KORISTITI RPC** dok štitnik nije zamjenjen ili popravljen.
- Nemojte rukovati strojem dok ste bolesni, osjećate se umorni, ili ako ste pod utjecajem alkohola ili droge.



PAŽNJA

Gorivo je zapaljivo. Može uzrokovati ozljede i štetu na stvarima. Ugasite motor, i ugasite otvoreni plamen. Ne pušite dok dolijevate gorivo. Uvijek obrišite proliveno gorivo.

Sigurnost vezano za gorivo.

- Prije dolijevanja goriva, ugasite motor i pustite ga da se ohladi.
- Kod dolijevanja, **NEMOJTE** pušiti ili dolijevati gorivo kod otvorenog plamena.
- Proliveno gorivo treba odmah ukloniti koristeći pijesak. Ako se gorivo prolje po Vašoj odjeći odmah ju presvucite.
- Skladištite gorivo u odabranom, za tu namjenu predviđenom spremniku, na udaljenosti od topline i izvora iskrenja.



Zdravlje i sigurnost

Vibracija

Dio vibracije za vrijeme rada stroja se prenosi preko drške na ruke rukovatelja. Strojevi RPC od Altrad Belle su posebno dizajnirani da smanjuju nivo vibracije na rukama. Ovo se odnosi na podatke iz odjeljka Specifikacije i tehnički podaci za nivo vibracije i vrijeme korištenja (preporučeno maksimalno vrijeme rada dnevno). **NEMOJTE PRELAZITI** maksimalno preporučeno vrijeme korištenja.

OZO (Osobna zaštitna oprema)

Odgovarajuću OZO treba nositi pri korištenju ovog stroja što znači: zaštitne naočale, rukavice, štitnike za uši, masku protiv prašine i obuću sa čeličnim ojačanjima na prstima. Nosite odjeću prikladnu za rad koji obavljate. Dugu kosu vezite otraga i uklonite nakit koji može biti zahvaćen pokretnim dijelovima stroja.

Prašina

U procesu sabijanja može nastati prašina, koja može biti štetna za Vaše zdravlje. Uvijek nosite masku koja je odgovarajuća za tip prašine koja se stvara.

Gorivo

Nemojte progutati gorivo ili udisati pare goriva te izbjegavajte kontakt sa Vašom kožom. Isperite kapljice goriva odmah. Ako gorivo dođe u dodir sa Vašim očima, obilno isperite vodom i hitno zatražite liječničku pomoć.

Ispušni plinovi

Ne rukujte RPC vibro pločom u zatvorenom ili uskom prostoru, budite sigurni da se radni prostor dobro provjetrava.



UPOZORENJE

Ispušni plinovi koje stvara ova oprema su visoko toksični i mogu biti smrtonosni!



Provjere prije startanja

Pregled prije startanja

Prije svakog početka rada stroja treba obaviti slijedeći pregled ili nakon svakih četiri sata upotrebe, što god dođe prije. Molimo provjerite u odjeljku „Servis“ za detaljne upute. Ako ustanovite bilo koju grešku, RPC ne smijete koristiti sve dok ne ispravite grešku.

1. Temeljito pregledajte dali na RPC-u ima znakova oštećenja. Provjerite da su svi dijelovi na mjestu i sigurni. Posebnu pažnju obrajte na poklopac remena.
2. Provjerite nivo motornog i hidrauličkog ulja i dopunite ako je potrebno.
3. Provjerite nivo goriva u spremniku i dopunite ako je potrebno.
4. Provjerite da li negdje gorivo, ulje i hidrauličko ulje negdje cure.

Hatz dizel motor (Start okretaljkom - kurbлом)

1. Ako je moguće, odvojite motor od bilo koje opreme za vožnju. Pomoćnu opremu treba uvijek staviti na neutralan položaj.
2. Postavite ručicu kontrole brzine u položaj između START i maksimuma. Startajte prema uvjetima, odabirom manje brzine smanjiti će se i brzina kod startanja.
3. Budite sigurni da je ručica za zaustavljanje, ako je ugrađena, u radnom položaju.
4. Okrenite ručicu za dekompresiju sve dok se ne zaustavi. U tom položaju čuje se zvuk da se automatska dekompresija uključila i tada se motor može upaliti.
5. Nakon što je uređaj za automatsku dekompresiju uključen u krajnjem položaju, potrebno je 5 okretaja drške da bi se u motoru stvorila kompresija i da bi ponovno upalio.
6. Primite okretaljku sa obje ruke i okrećite ju uz povećavanje brzine.. Najveća brzina okretanja mora biti ostignuta u trenutku kada se ručica dekompresije vrati u položaj '0'. Čim se motor upalio, izvucite okretaljku iz ležišta.
7. Ako se motor ponovno ugasi zato što okretaljka nije dovoljno brzo okretana, odmah izvadite okretaljku van iz ležišta i ugastite motor.
8. Za ponovno startanje motora, čekajte dok se motor ne smiri, a zatim ponovite pripreme za startanje.

Hatz dizel motor (Elektro start)

1. Sa ručicom za dekompresiju u položaju '0', utaknite ključ i okrenite u položaj 'I' (Kontrolne lampice akumulatora i pritiska ulja će se upaliti)
2. Okrenite ključ za startanje u položaj 'II'
3. Čim se motor upali, otpustite ključ za startanje. Mora se vratiti u položaj 'I' sam od sebe i ostati u tom položaju za vrijeme rada. Kontrolne lampice akumulatora i pritiska ulja moraju se ugastiti odmah nakon startanja. Lampica indikatora '1' je stalno upaljena kada motor radi.
4. Ako Vam se čini da nešto nije u redu, ugastite motor i odmah ispravite grešku. (Vidi odjeljak Vodič za rješavanje problema)
5. Displej temperature motora '4' (dodatna oprema) se pali ako je temperatura glave cilindra previ soka. Ugastite motor i pronađite uzrok problema.

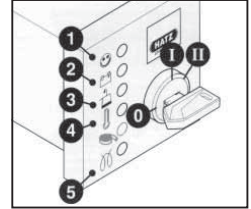

PAŽNJA

Nikada ne pokrećite elektostarter kada motor radi ili se gasi. Postoji rizik da se osovina startera ili zupčanik prijenosa slomi.
Nikada ne gasite motor pomicanjem ručice za dekompresiju. Za vrijeme pauze u radu ili na kraju radnog period, držite okretaljku i ključ za startanje na sigurnom mjestu, izvan dohvata neovlaštenih osoba.

6. Uvijek vratite ključ za startanje u položaj '0' prije ponovnog startanja motora. Povratna brava štiti starter motora od uključivanja i mogućeg oštećenja za vrijeme dok motor još radi.
7. Pomaknite ručicu kontrole brzine u položaj '1' i onda natrag do položaja STOP.
8. Na motorim sa nižom brzinom motora, pomaknite ručicu kontrole brzine natrag u položaj '1', a onda pomaknite ručicu za zaustavljanje u položaj '2' u smjenu znaka STOP. Držite ju u tom položaju sve dok se motor ne zaustavi.
9. Otpustite ručicu za zaustavljanje '2' kada se motor ugasio, budite sigurni da se ručica vratila u normalni položaj (lampice punjenja i pritiska ulja će se upaliti)
10. Okrenite ključ u položaj 0 i onda ga izvucite iz brave. Tada se lampice moraju ugastiti.

- **Postavljanje vibro ploče na mjesto rada.**

Kada je neophodno koristiti opremu za podizanje vibro ploče, provjerite da li oprema za podizanje ima nosivost odgovarajuću težini vibro ploče (vidi odjeljak Tehnički podaci ili pločicu sa serijskim podacima stroja). Prikvačite odgovarajući lanac ili užu ISKLJUČIVO na točku za podizanje na vrhu vibro ploče.

- **Kada ste izvršili pregled opisan u odjeljku „provjere prije startanja“, možete startati motor.**

U asortiman RPC vibro ploča tvrtke Altrad Belle ugrađeno je centrifugalno kvačilo, što omogućuje da radi u praznom hodu bez pokretanja mehanizma radilice. Kako se brzina motora povećava kvačilo će se uključiti i motor će pokrenuti mehanizam radilice. Za ispravan rad, brzina rada motora treba biti podešena na maksimum.

- **Podesite gas na maksimum i koristite dršku za kontrolu smjera kako biste usmjeravali ili okretali vibro ploču.**

Drška za upravljanje je dizajnirana tako da kada se koristi u natrag a rukovatelj ju pusti iz bilo kojeg razloga, drška se automatski prebacuje u položaj zakretanje naprijed. To je važna sigurnosna osobina stroja.

Za vrijeme normalnog rada ne morate gurati stroj nego ga pustite da se kreće u svom ritmu. Brzina kretanja biti će određena stanjem površine koja se sabija.

Treba biti oprezan kada se radi sa strojem unatrag. Pobrinite se da nema zapreka ili opasnosti za kretanje kod rada unatrag.

Ako je površina koja se sabija na kosini, veliku pažnju treba posvetiti pri kontroli smjera kretanja vibro ploče. Ako je potrebno koristite odgovarajuće uže pričvršćeno za stroj na najnižoj točki šasije, čime će pomagati preuzeti dio težine vibro ploče. Radite niz i uz kosinu a nikako ne popreko kosine.

- **Radite sa vibro pločom preko površine u organiziranom redoslijedu sve dok ne postignete traženu zbijenost.**

Tamo gdje ima nekoliko različitih slojeva jedan preko drugoga, koje treba sabiti, sabijajte svaki sloj zasebno.

- **Da biste zaustavili vibriranje vibro ploče, postavite ručicu gasa u prazan hod. Za gašenje slijedite proceduru za start / stop.**

Vodič za rješavanje problema

Problem	Uzrok	Lijek
Motor neće upaliti.	Nema goriva.	Otvorite čep spremnika goriva. Napunite spremnik gorivom.
	Motor je isključen.	Okrenite sklopku na motoru u položaj ON.
	Svječica je prljava.	Očistite svječicu i podesite zazor.
	Motor je hladan.	Zatvorite čok.
	Motor je zaliven gorivom.	Na Hondi, otvorite čok, do kraja otvorite gas, povucite po tezni starter dok motor ne upali. Za Hatz, pomaknite ručicu regulatora brzine na stop, povucite potezni starter 5 puta i tada ponovite postupak paljenja.
Motor još uvijek ne pali.	Kvar na motoru.	Nazovite prodavača ili Altrad Belle.
Stroj se ne pomiče.	Premala brzina motora.	Podesite brzinu motora na "brzo".
	Pogonski remen je labav.	Podesite napetost remena.
	Filter zraka je blokiran.	Očistite filter ili ga zamijenite.
	Istrošeno ili oštećeno kvačilo.	Popravite ili zamijenite ako je potrebno.
	Greška u pogonu.	Kontaktirajte prodavača ili Altrad Belle.
Kretanje prema naprijed presporo.	Kvar u prijenosu.	Kontaktirajte prodavača ili Altrad Belle.
	Previše ulja u glavi hidraulike.	Smanjite količinu ulja.
Kretanje unatrag presporo.	Krivo podešen kontrolni sustav.	Kontaktirajte prodavača ili Altrad Belle.
	Nema dovoljno ulja u glavi hidraulike.	Dopunite i odzračite sustav.
	Zrak u kontrolnom sustavu.	Odzračite sustav.
	Krivo podešen kontrolni sustav.	Kontaktirajte prodavača ili Altrad Belle.
Hidrauličko ulje curi.	Curenje na spojevima.	Promijenite brtve na spojevima.
	Oštećeno hidrauličko crijevo.	Zamjenite crijevo.
	Karika klipa prijenosa oštećena.	Kontaktirajte prodavača ili Altrad Belle.
Stroj se kreće krivudavo.	Oštećeni upijači udara (amortizeri).	Zamijenite sva četiri upijača udara.

Altrad Belle 'RPC' asortiman reverzibilnih vibro ploča je dizajniran za rad kroz mnogo godina bez ikakvih poteškoća. Naravno, važno je da se pridržavate jednostavnih redovitih uputa o održavanju navedenih u ovom poglavlju.

Preporučujemo da ovlašteni Altrad Belle prodavač provodi glavno održavanje i popravke. Uvijek koristite originalne Belle Group zamjenske dijelove, jer upotreba neoriginalnih dijelova može dovesti do ukidanja garancije.

Prije nego izvodite bilo kakve radnje održavanja na stroju, isključite motor. Ako radite na dizel motoru, pobrinite se da je prekidač za isključivanje u položaju Stop.

Uvijek postavite vibro ploču na horizontalno tlo kako biste osigurali pravilna očitavanja nivoa tekućina. Koristite samo preporučena ulja (vidi tabelu).

Period razrade stroja

Kada se vibro ploča prvi puta počne koristiti ulje u motoru treba promijeniti nakon početnog perioda razrađivanja (vidi uputstva proizvođača za motor za više detalja). Zategnutost remena treba provjeriti nakon 4 sata rada.

Remen pogona.

Uklonite poklopac remena i zatim provjerite zategnutost remena laganim pritiskom prsta na gornji dio remena, od prilike na sredinu između pogona motora i koloture prijenosa (getribe). Remen treba odstupati od prilike 10 do 15 mm. Ako zategnutost remena treba podesiti, otpustite vijak na zatezaču remena i pomaknite u desno. Kad ste podesili, ponovno zategnite vijak i provjerite zategnutost još jednom. Na kraju, vratite zaštitni poklopac remena pazeći da je ispravno i sigurno pričvršćen.

Periodi održavanja		Svakih 8 sati	Prvi mjesec ili 50 sati	150 sati	250 sati	500 sati
Ulje motora	Provjeriti nivo	✓				
	Izmijeniti ulje		✓		✓	
Zračni filter	Provjeriti stanje / očistiti		✓			
Izmijeniti kada je potrebno / Svakih 12 mjeseci						
Ulje prijenosa	Izmijeniti					✓
Pogonski remen	Podesiti napetost ako treba		✓		✓	

Tip i kvaliteta ulja /goriva –Tip svječiće za paljenje

	Tip ulja (litara)	Količina	Tip goriva (litara)	Kapacitet	Tip svječiće	Zazor elektrode (mm)
Hatz 1D81Z	S.A.E. 15W40	1,8	Dizel (BS2869)	10	N/A	N/A

Tip i količina ulja

Komponenta	Tip ulja	Hatz 1D81Z
Prijenos (getribe)	S.A.E. 75W-90	1.2 litara
Kontrola hidrauličke	Shell Tellus 32	0.2 litara
	Fuchs Renolin MR520	0.2 litara



PAŽNJA

DOK STROJ RADI ZA VRIJEME OVE PROCEDURE, PREPORUČLJIVO JE POSTAVITI STROJ NA GUMENU ILI SLIČNU PODLOGU KOJA ĆE PRIMITI DIO VIBRACIJE.

Curenje hidrauličkog sustava

1. Osigurajte da je stroj u stabilnom položaju, postavljen na vodoravnom tlu.
2. Skinite čep otvora za punjenje, i napunite glavu kontrolne pumpe uljem. Stanite kad dosegnete najviši nivo na indikatoru koji se nalazi u glavi.
3. Polako pumpajte kontrolnu ručku iz položaja za kretanje naprijed u položaj za kretanje u nazad, sve dok nivo ulja ne opadne.
4. Dopunite glavu kontrolne pumpe do najvišeg nivoa. Mastavite „pumpati“ ručkom sve dok ne osjetite otpor i dok se ručka ne zakoči u položaju za kretanje unatrag.
5. Ponovno, dopunite glavu kontrolne pumpe do najvišeg nivoa.
6. Vratite čep otvora za punjenje, i testirajte stroj.

Sklop kontrolne pumpe

1. Pažljivo očistite kućište sa komprimiranim zrakom iznutra. Provjerite da nema ogrebotina na ležištima brtvenih prstenova i da rubovi nisu oštri.
2. Pritisnite prsten na kućište.
3. Nauljite brtvu hidrauličkim uljem i umetnite ju na zupčanicu (otvorena strana koja je udaljena od zupčanice).
4. Nauljite zupčanicu hidrauličkim uljem i umetnite ju u kućište sve dok brtva ne sjedne u ležište, pazeci da su zubi u pravom položaju. Kada brtva sjedne u ležište tada je podešeno kretanje u naprijed.

**PAŽNJA**

Pri kretanju unazad kontrolna ručka okreće se paralelno sa kućištem u smjeru rukovatelja.

5. Nakon što podmažete zupčastu osovinu (bez prstenova), umetnite ju u kućište i zupčanicu. Provjerite kako se pomiće zupčanica od naprijed pa do natrag. (Vidi upozorenje).
6. Izvadite zupčastu osovinu i namjestite dva prstena, i pri tome provjerite da nisu oštećeni.
7. Nauljite zupčastu osovinu i prstenove sa hidrauličkim uljem i zatim pažljivo umetnite u kućište. Pazite da je zupčanica u pravilnom položaju a to je najlakše u položaju za kretanje u nazad.
8. Postavite odstojne prstenove. Možda će biti potrebno gurnuti osovinu na kontra strani kako bi mogli staviti prstenove.
9. Postavite kućište na ulazni dio i postavite prstenove na donju stranu. Za to je neophodna brtvena masa LOCTITE seal 518.
10. Priključite hidraulički konektor i i dosjedni prsten koristeći LOCTITE 243.
11. Sve spojite na nosač i sve pričvrstite sa 4 vijka i matice koristeći LOCTITE 243.
12. Sve lagano pritegnite sa upuštenom maticom i dosjednim prstenom. NEMOJTE JAKO PRITEZATI.

Vaša nova Altrad Belle 'RPC' vibro ploača ima garanciju prema krajnjem naručitelju za period od jedne godine (12 mjeseci) od pravog datuma isporuke.

Altrad Belle garancija odnosi se na pogreške u dizajnu, ugrađenom materijalu, i sastavljanju stroja.

Slijedeće nije pokriveno garancijom tvrtke Altrad Belle:

1. Šteta uzrokovana zlouporabom, krivom uporabom, padanjem, ili slična šteta koja je posljedica krivog sastavljanja, rada ili održavanje od strane korisnika.
2. Izmjene, dodaci, ili popravci izvedeni od osoba koje nisu iz Altrad Belle ili njezini ovlašteni predstavnici.
3. Transport i otpremnički troškovi prema ili od Altrad Belle ili njezinih ovlaštenih predstavnika, nastali zbog popravka ili radova zbog reklamacije, na bilo kojem stroju.
4. Materijal i / ili trošak rada da na obnovi, popravku ili izamjeni dijelova uslijed normalnog trošenja..

Slijedeći dijelovi nisu pokriveni garancijom.

- Pogonski remeni
- Zračni filter motora
- Svjećica za paljenje motora

Altrad Belle i /ili njihovi ovlašteni predstavnici, direktori, zaposlenici ili osiguranje neće biti odgovorni za slučajna ili druga oštećenja, gubitke ili troškove nastale iz bilo kojeg razloga zbog kojeg se stroj ne može koristiti za svoju svrhu.

Reklamacije u garantnom roku

Sve reklamacije prvo treba uputiti u Altrad Belle ili Altrad Belle Inc., bilo telefonom, Fax-om, E-mailom, ili pismom.

Podaci za kontakt za reklamaciju u garantnom roku:

Altrad Belle Warranty Department,
Sheen, Nr. Buxton
Derbyshire
SK17 0EU,
England

Tel: +44 (0)1298 84606

Fax: +44 (0)1298 84722

Email : warranty@belle-group.co.uk



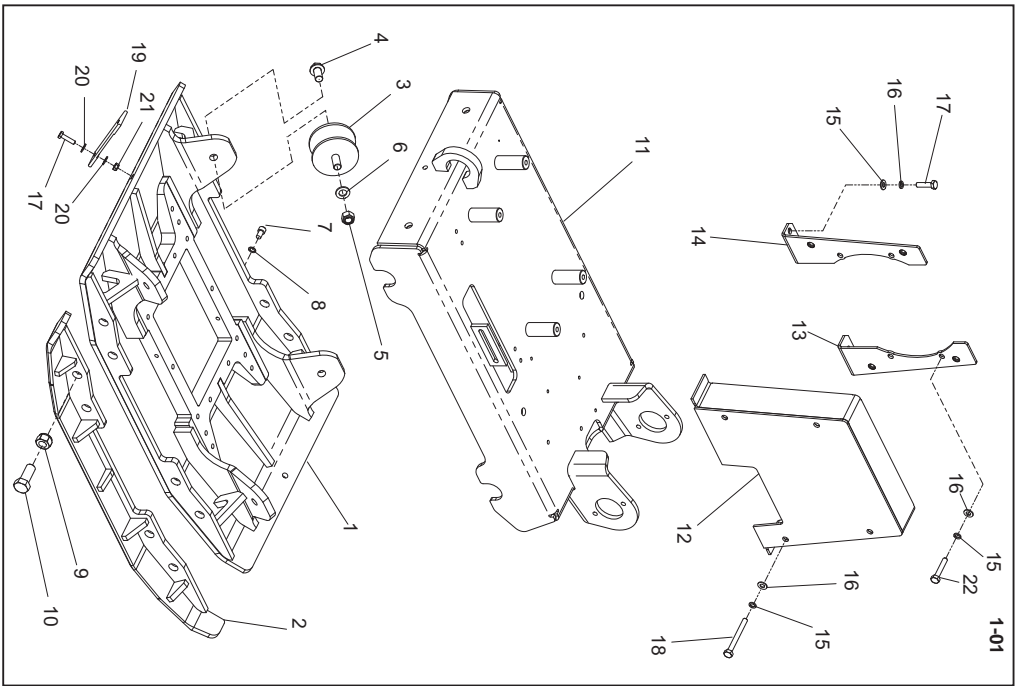

Baseplate Assembly, Plaque d'embase, Cto. Placa base, Conj. da Placa de Base

1-01

→ 11/06/2007

1	161/06200BaseplatePlaque d'embasePlaca de basePlaca de Base	→ 10221071
1	161/11000BaseplatePlaque d'embasePlaca de basePlaca de Base	→ 0221081
2	161/06300Baseplate - ExtensionPlaque d'embase - ExtensionPlaca de base - ExtensionPlaca de base - Extensão75mm	2
2	161/06500Baseplate - ExtensionPlaque d'embase - ExtensionPlaca de base - ExtensionPlaca de base - Extensão125mm	2
3	21/0139Anti-Vibration MountTampon antivibratoireMontura antivibratoriaBloco Anti-vibração		4
4	9/16008BoltBoulonPernoPernoM16 x 30	4
5	8/16005NutEcrouTuercaPorcaM16	4
6	4/1601WasherRondelleArandelaAnilhaM16	4
7	7/10018ScrewVisTornilloParafusoM10 x 16	1
8	4/1008WasherRondelleArandelaAnilhaM10	1
9	8/20003NutEcrouTuercaPorcaM20	8
10	9/20002ScrewVisTornilloParafusoM20 x 50	8
11	161/04600BedplatePlaque d'assisePlaca de basePlaca de Apoio		1
12	161/05500Belt GuardCapot de courroieProtector de la correaGuarda da Cinta		1
13	161/25500Bracket - RightVis - DroitTornillo - DerechaParafuso - Lado Direito		1
14	161/25500Bracket - LeftVis - GaucheTornillo - IzquierdaParafuso - Lado Esquerdo		1
15	4/1003WasherRondelleArandelaAnilhaM10	12
16	4/1005WasherRondelleArandelaAnilhaM10	12
17	7/10009ScrewVisTornilloParafusoM10 x 40	5
18	00.0.043BoltBoulonPernoPernoM10 x 100	4
19	161/99595HandlePoigneeManillarPunho		1
20	4/1004WasherRondelleArandelaAnilhaM10	8
21	8/10006NutEcrouTuercaPorcaM10	4
22	7/10005ScrewVisTornilloParafusoM10 x 25	4

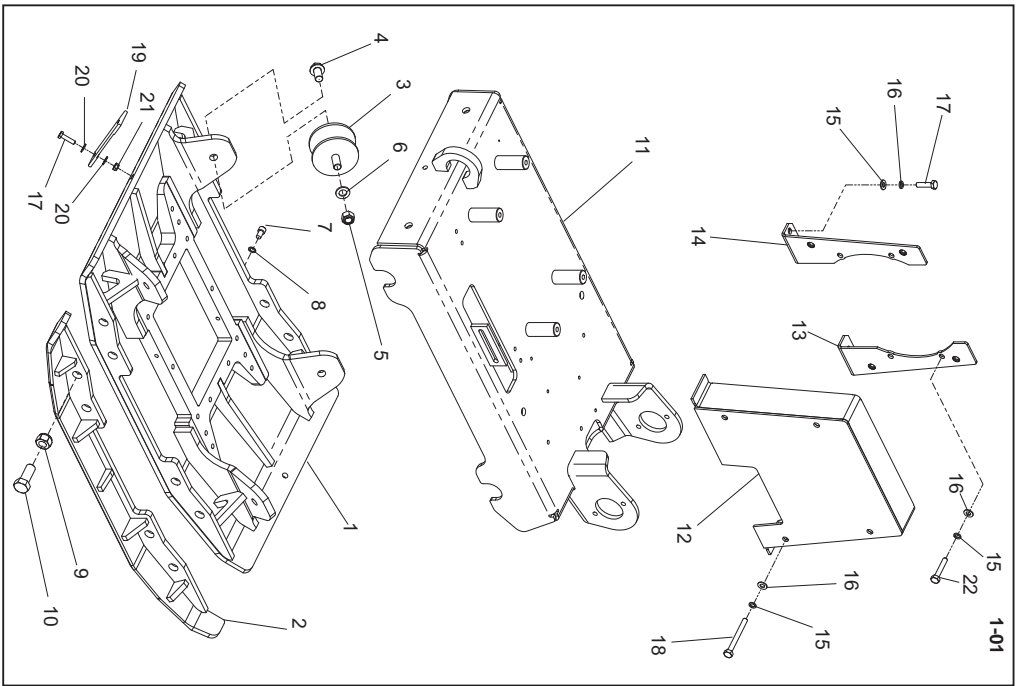

Vloerplaat, Rüttelplatten-Zsb., Bundplade, Gruppo piastra di base

1-01

→ 11/06/2007

1	161/06200	Vloerplaat	Rüttelplatten	Bundplade	Piastra di Base	→ 022107	1
1	161/11000	Vloerplaat	Rüttelplatten	Bundplade	Piastra di Base	→ 022108	1
2	161/06300	Bundplade - Tiltagende	Grundplatte - Verlängerung	Vloerplaat - Achtervoegsel	Piastra base - Estensione	75mm	2
2	161/06500	Bundplade - Tiltagende	Grundplatte - Verlängerung	Vloerplaat - Achtervoegsel	Piastra base - Estensione	125mm	2
3	21/0139	Anti-trilbevestiging	Schwingungsdämpfer	Antivibrationsophæng	Supporto antivibrazioni	4
4	9/16008	Bout	Bolzen	Skruer	Bullone	M16 x 30	4
5	8/16005	Moer	Mutter	Møtrik	Dado	M16	4
6	4/1601	Afdichtring	Scheibe	Spændeskive	Rondella	M16	4
7	7/10018	Schroef	Schraube	Skruer	Vite	M10 x 16	1
8	4/1008	Afdichtring	Scheibe	Spændeskive	Rondella	M10	1
9	8/20003	Moer	Mutter	Møtrik	Dado	M20	8
10	9/20002	Schroef	Schraube	Skruer	Vite	M20 x 50	8
11	161/04600	Grondplaat	Sohlplatte	Fundamentplade	Piastra di base	1
12	161/05500	Riembeschermkap	Treibriemen-Schutzabdeckung	Rembeskyttelse	Protezione della cinghia	1
13	161/25500	Steun - Rechts	Halterung - Rechts	Beslag - Højre	Staffa - Lato destro	1
14	161/25500	Steun - Links	Halterung - Links	Beslag - Venstre	Staffa - Lato sinistro	1
15	4/1003	Afdichtring	Scheibe	Spændeskive	Rondella	M10	12
16	4/1005	Afdichtring	Scheibe	Spændeskive	Rondella	M10	12
17	7/10009	Schroef	Schraube	Skruer	Vite	M10 x 40	5
18	00.0.043	Bout	Bolzen	Skruer	Bullone	M10 x 100	4
19	161/99595	Hendel	Griff	Håndtagsenhed	Impugnatura	1
20	4/1004	Afdichtring	Scheibe	Spændeskive	Rondella	M10	8
21	8/10006	Moer	Mutter	Møtrik	Dado	M10	4
22	7/10005	Schroef	Schraube	Skruer	Vite	M10 x 25	4

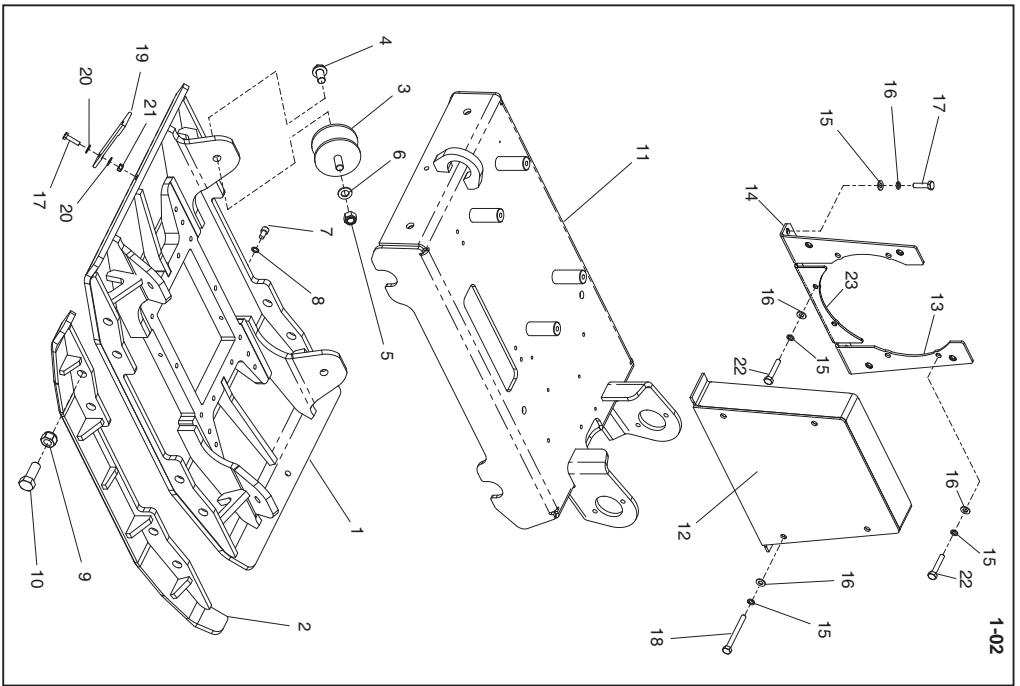

1-02

Baseplate Assembly, Plaque d'embase, Cto. Placa base, Conj. da Placa de Base

1-02

11/06/2007 → 31/12/2008

1	161/11000BaseplatePlaque d'embasePlaca de basePlaca de Base1
2	161/06300Baseplate - ExtensionPlaque d'embase - ExtensionPlaca de base - ExtensãoPlaca de base - Extensão75mm
2	161/06500Baseplate - ExtensionPlaque d'embase - ExtensionPlaca de base - ExtensãoPlaca de base - Extensão125mm
3	21/0139Anti-Vibration MountTampon antivibratoireMontura antivibratoriaBloco Anti-vibração4
4	9/16008BoltBoulonPernoPernoM16 x 30
4	8/16005NutEcrouTuercaPorcaM16
4	4/1601WasherRondelleArandelaAnilhaM16
4	7/10018ScrewVisTornilloParafusoM10 x 16
8	4/1008WasherRondelleArandelaAnilhaM10
8	8/20003NutEcrouTuercaPorcaM20
8	9/20002ScrewVisTornilloParafusoM20 x 50
11	161/23000BedplatePlaque d'assisePlaca de basePlaca de Apoio1
12	161/18000Belt GuardCapot de courroieProtector de la correaGuarda da Cinta1
13	161/25500Bracket - RightVis - DroitTornillo - DerechaParafuso - Lado Direito1
14	161/25500Bracket - LeftVis - GaucheTornillo - IzquierdaParafuso - Lado Esquerdo1
14	4/1003WasherRondelleArandelaAnilhaM10
14	4/1005WasherRondelleArandelaAnilhaM10
14	7/10009ScrewVisTornilloParafusoM10 x 40
14	00.0.043BoltBoulonPernoPernoM10 x 100
19	161/99595HandlePoigneeManillarPunho1
20	4/1004WasherRondelleArandelaAnilhaM10
21	8/10006NutEcrouTuercaPorcaM10
22	7/10005ScrewVisTornilloParafusoM10 x 25
23	161/25500PlatePlaquePlacaPlaca1

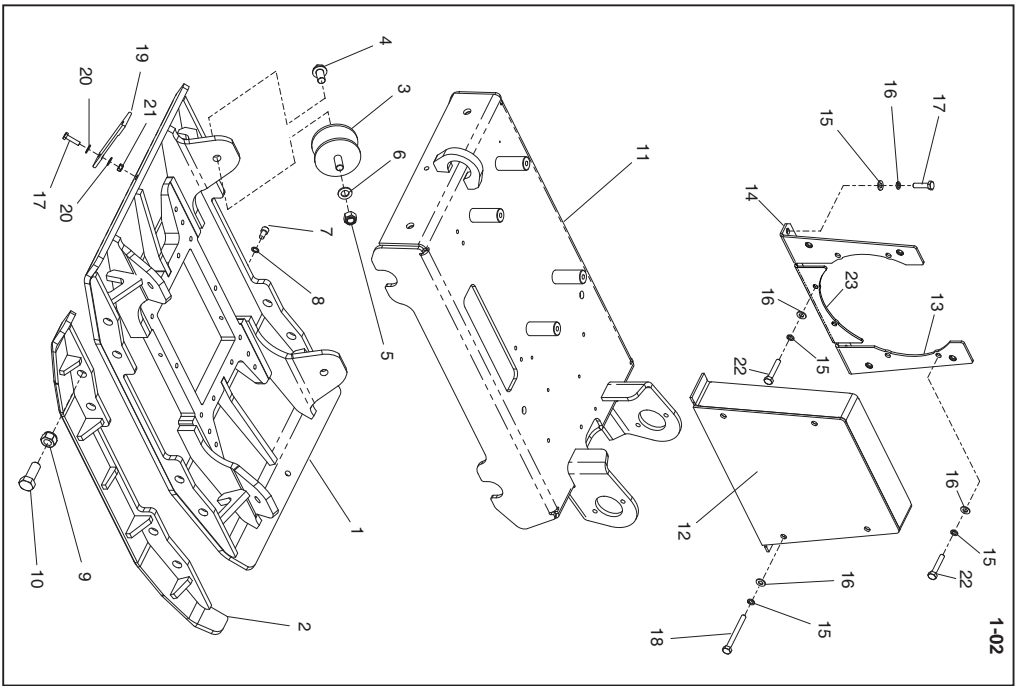

1-02

Vloerplaat, Rüttelplatten-Zsb., Bundlade, Gruppo piastra di base

1-02

→ 11/06/2007 → 31/12/2008

1	161/11000VloerplaatRüttelplattenBundladePiastra di Base1
2	161/06300Bundlade - TiltlagendeGrundplatte - VerlängerungVloerplaat - AchtervoegselPiastra base - Estensione75mm
2	161/06500Bundlade - TiltlagendeGrundplatte - VerlängerungVloerplaat - AchtervoegselPiastra base - Estensione125mm
3	21/0139Anti-trilbevestigingSchwingsungsdämpferAntivibrationsophængSupporto antivibrazioni4
4	9/16008BoutBolzenSkruerBulloneM16 x 30
5	8/16005MoerMutterMøtrikDadoM16
6	4/1601AfdichtringScheibeSpændeskiveRondellaM16
7	7/10018SchroefSchraubeSkruerViteM10 x 16
8	4/1008AfdichtringScheibeSpændeskiveRondellaM10
9	8/20003MoerMutterMøtrikDadoM20
10	9/20002SchroefSchraubeSkruerViteM20 x 50
11	161/23000GrundplaatSohlplatteFundamentpladePiastra di base1
12	161/18000RiembeschermkapTreibriemen-SchutzabdeckungRembeskyttelseProtezione della cinghia1
13	161/25500Steun - RechtsHalterung - RechtsBeslag - HøjreStaffa - Lato destro1
14	161/25500Steun - LinksHalterung - LinksBeslag - VenstreStaffa - Lato sinistro1
15	4/1003AfdichtringScheibeSpændeskiveRondellaM10
16	4/1005AfdichtringScheibeSpændeskiveRondellaM10
17	7/10009SchroefSchraubeSkruerViteM10 x 40
18	00.0.043BoutBolzenSkruerBulloneM10 x 100
19	161/99595HendelGriffHåndtagsenhedImpugnatura1
20	4/1004AfdichtringScheibeSpændeskiveRondellaM10
21	8/10006MoerMutterMøtrikDadoM10
22	7/10005SchroefSchraubeSkruerViteM10 x 25
23	161/25500PlaatPlattePladePiastra1

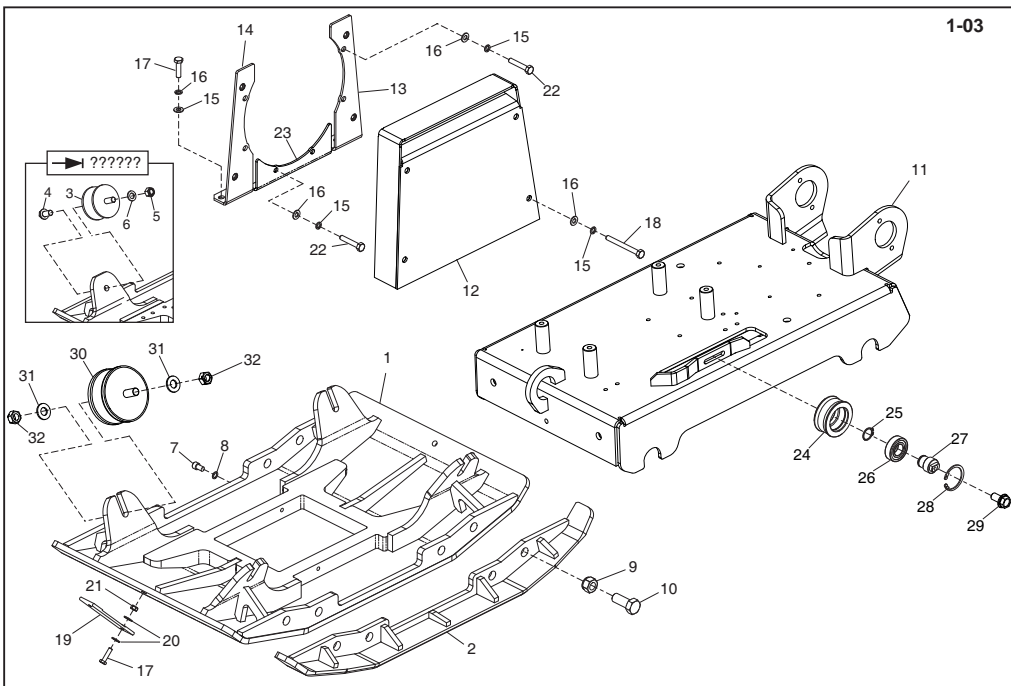

Baseplate Assembly, Plaque d'embase, Cto. Placa base, Conj. da Placa de Base

► 01/01/2009

1	161/11000BaseplatePlaque d'embasePlaca de basePlaca de Base	1
2	161/06300Baseplate - ExtensionPlaque d'embase - ExtensionPlaca de base - ExtensionPlaca de base - Extensão75mm	2
2	161/06500Baseplate - ExtensionPlaque d'embase - ExtensionPlaca de base - ExtensionPlaca de base - Extensão125mm	2
3	21/0139Anti-Vibration MountTampon antivibratoireMontura antivibratoriaBloco Anti-vibração	4
4	9/16008BoltBoulonPernoPernoM16 x 30	4
5	8/16005NutEcrouTuercaPorcaM16	4
6	4/1601WasherRondelleArandelaAnilhaM16	4
7	7/10018ScrewVisTornilloParafusoM10 x 16	1
8	4/1008WasherRondelleArandelaAnilhaM10	1
9	8/20003NutEcrouTuercaPorcaM20	8
10	9/20002ScrewVisTornilloParafusoM20 x 50	8
11	161/23000BedplatePlaque d'assisePlaca de basePlaca de Apoio	1
12	161/18000Belt GuardCapot de courroieProtector de la correaGuarda da Cinta	1
13	161/25500Bracket - RightVis - DroitTornillo - DerechaParafuso - Lado Direito	1
14	161/25500Bracket - LeftVis - GaucheTornillo - IzquierdaParafuso - Lado Esquerdo	1
15	4/1003WasherRondelleArandelaAnilhaM10	14
16	4/1005WasherRondelleArandelaAnilhaM10	14
17	7/10009ScrewVisTornilloParafusoM10 x 40	5
18	00.0.043BoltBoulonPernoPernoM10 x 100	4
19	161/99595HandlePoigneeManillarPunho	1
20	4/1004WasherRondelleArandelaAnilhaM10	8
21	8/10006NutEcrouTuercaPorcaM10	4
22	7/10005ScrewVisTornilloParafusoM10 x 25	6
23	161/25500PlatePlaquePlacaPlaca	1
24	161/99747PulleyPouliePoiaPoia	1
25	3/9003CirclipCirclipResorte circularGrampo circular	1
26	53/0016BearingRoulementCojineteRolamento	1
27	161/99750PinGoupillePasadorPino	1
28	MS22CirclipCirclipResorte circularGrampo circular	1
29	7/10039ScrewVisTornilloParafusoM10 x 20	1
30	21/0298Anti-Vibration MountTampon antivibratoireMontura antivibratoriaBloco Anti-vibração	4
31	4/1609WasherRondelleArandelaAnilhaM16	8
32	8/16003NutEcrouTuercaPorcaM16	8

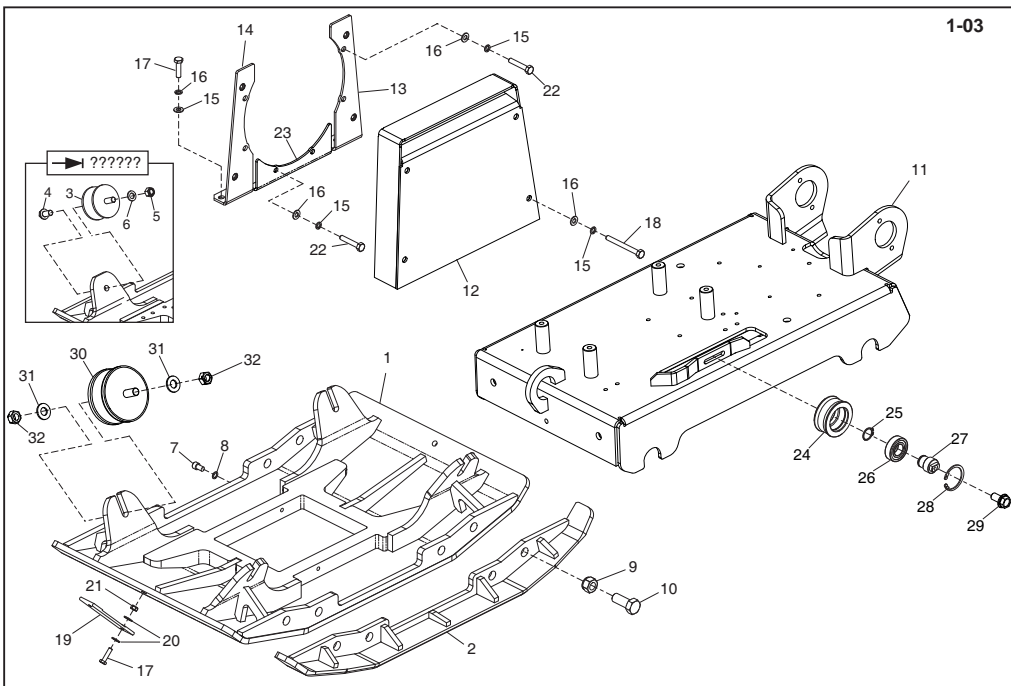

Vloerplaat, Rüttelplatten-Zsb., Bundplade, Gruppo piastra di base

01/01/2009

1	161/11000VloerplaatRüttelplattenBundpladePiastra di Base	1
2	161/06300Bundplade - TiltagendeGrundplatte - VerlängerungVloerplaat - AchtervoegselPiastra base - Estensione75mm	2
2	161/06500Bundplade - TiltagendeGrundplatte - VerlängerungVloerplaat - AchtervoegselPiastra base - Estensione125mm	2
3	21/0139Anti-tribbevestigingSchwingungsdämpferAntivibrationsophængSupporto antivibrazioni	4
4	9/16008BoutBolzenSkruerBulloneM16 x 30	4
5	8/16005MoerMutterMøtrikDadoM16	4
6	4/1601AfdichtringScheibeSpændeskiveRondellaM16	4
7	7/10018SchroefSchraubeSkruerViteM10 x 16	1
8	4/1008AfdichtringScheibeSpændeskiveRondellaM10	1
9	8/20003MoerMutterMøtrikDadoM20	8
10	9/20002SchroefSchraubeSkruerViteM20 x 50	8
11	161/23000GrondplaatSohlplatteFundamentpladePiastra di base	1
12	161/18000RiemschermkapTreibriemen-SchutzabdeckungRembeskyttelseProtezione della cinghia	1
13	161/25500Steun - RechtsHalterung - RechtsBeslag - HøjreStaffa - Lato destro	1
14	161/25500Steun - LinksHalterung - LinksBeslag - VenstreStaffa - Lato sinistro	1
15	4/1003AfdichtringScheibeSpændeskiveRondellaM10	14
16	4/1005AfdichtringScheibeSpændeskiveRondellaM10	14
17	7/10009SchroefSchraubeSkruerViteM10 x 40	5
18	00.0.043BoutBolzenSkruerBulloneM10 x 100	4
19	161/99595HendelGriffHåndtagshedImpugnatura	1
20	4/1004AfdichtringScheibeSpændeskiveRondellaM10	8
21	8/10006MoerMutterMøtrikDadoM10	4
22	7/10005SchroefSchraubeSkruerViteM10 x 25	6
23	161/25500PlaatPlattePladePiastra	1
24	161/99747PoelieRiemscheibeRemskivePuleggia	1
25	3/9003BorgveerSprengringLåseringAnello Elastico	1
26	53/0016LagerLagerLejeCuscinetto	1
27	161/99750PenZapfenStiftPerno	1
28	MS22BorgveerSprengringLåseringAnello Elastico	1
29	7/10039SchroefSchraubeSkruerViteM10 x 20	1
30	21/0298Anti-tribbevestigingSchwingungsdämpferAntivibrationsophængSupporto antivibrazioni	4
31	4/1609AfdichtringScheibeSpændeskiveRondellaM16	8
32	8/16003MoerMutterMøtrikDadoM16	8

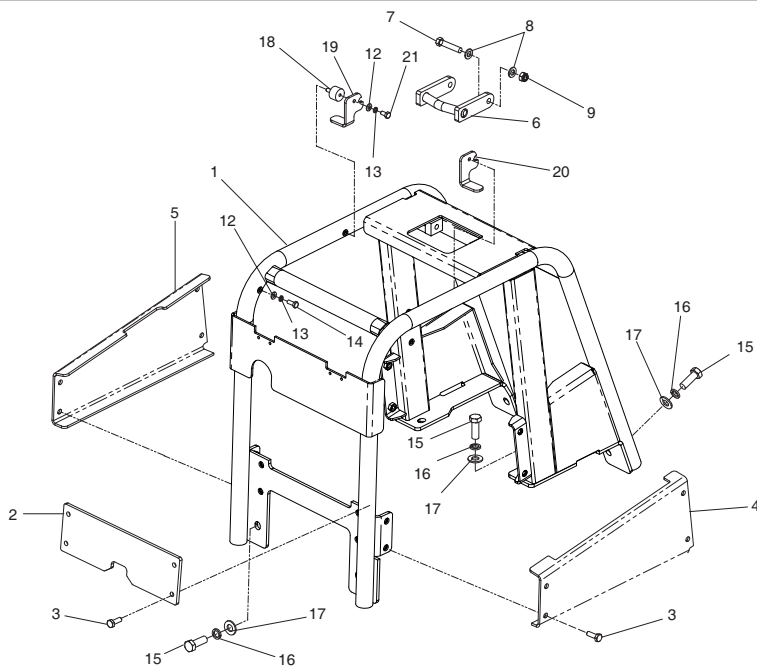
Frame Assembly, Ensemble Châssis, Conjunto de Estrutura, Conjunto da Estrutura

2-01

043179

1	161/06600FrameChâssisEstructuraEstrutura	→ 031373	1
1	161/23300FrameChâssisEstructuraEstrutura	→ 031374	1
2	161/99685SFront Cover - OrangeCapot Avant - OrangeCubierta Delantera - NaranjaTampa Frontal - Laranja		1
2	161/99685GFront Cover - GreenCapot Avant - VertCubierta Delantera - VerdeTampa Frontal - Verde		1
2	161/99685YFront Cover - YellowCapot Avant - JauneCubierta Delantera - AmarilloTampa Frontal - Amarelo		1
2	161/99685BFront Cover - BlueCapot Avant - BleuCubierta Delantera - AzulTampa Frontal - Azul		1
2	161/99685RFront Cover - RedCapot Avant - RougeCubierta Delantera - RojaTampa Frontal - Vermelho		1
2	161/99685WFront Cover - WhiteCapot Avant - BlancCubierta Delantera - BlancoTampa Frontal - Branco		1
3	7/10024ScrewVisTornilloParafuseM10 x 30		12
4	161/99686SCover - Orange (Left)Couvercle - Orange (Gauche)Cubierta - Naranja (Izquierda)Tampa - Laranja (Lado Esquermo)		1
4	161/99686GCover - Green (Left)Couvercle - Grun (Gauche)Cubierta - Verde (Izquierda)Tampa - Verde (Lado Esquermo)		1
4	161/99686YCover - Yellow (Left)Couvercle - Jaune (Gauche)Cubierta - Amarillo (Izquierda)Tampa - Amarelo (Lado Esquermo)		1
4	161/99686BCover - Blue (Left)Couvercle - Bleu (Gauche)Cubierta - Azul (Izquierda)Tampa - Azul (Lado Esquermo)		1
4	161/99686RCover - Red (Left)Couvercle - Rouge (Gauche)Cubierta - Roja (Izquierda)Tampa - Vermelho (Lado Esquermo)		1
4	161/99686WCover - White (Left)Couvercle - Blanc (Gauche)Cubierta - Blanco (Izquierda)Tampa - Branco (Lado Esquermo)		1
5	161/99687SCover - Orange (Right)Couvercle - Orange (Droit)Cubierta - Naranja (Derecha)Tampa - Laranja (Lado Derecho)		1
5	161/99687GCover - Orange (Right)Couvercle - Grun (Droit)Cubierta - Verde (Derecha)Tampa - Verde (Lado Derecho)		1
5	161/99687YCover - Yellow (Right)Couvercle - Jaune (Droit)Cubierta - Amarillo (Derecha)Tampa - Amarelo (Lado Derecho)		1
5	161/99687BCover - Blue (Right)Couvercle - Bleu (Droit)Cubierta - Azul (Derecha)Tampa - Azul (Lado Derecho)		1
5	161/99687RCover - Red (Right)Couvercle - Rouge (Droit)Cubierta - Roja (Derecha)Tampa - Vermelho (Lado Derecho)		1
5	161/99687WCover - White (Right)Couvercle - Blanc (Droit)Cubierta - Blanco (Derecha)Tampa - Branco (Lado Derecho)		1
6	161/06700HookCrochetGanchoGancho		1
7	00.0.050ScrewVisTornilloParafuseM12 x 60		2
8	4/1204WasherRondelleArandelaAnilhaM12		4
9	8/12006NutEcrinTuercasPorcaM12		2
12	4/8006WasherRondelleArandelaAnilhaM8		3
13	4/8003WasherRondelleArandelaAnilhaM8		3
14	7/8011BoltBoulonPernoPernoM8 x 20		1
15	02.0.062ScrewVisTornilloParafuseM16 x 45		6
16	05.1.009WasherRondelleArandelaAnilhaM16		6
17	4/1609WasherRondelleArandelaAnilhaM16		6
18	21/0141Anti-Vibration MountMonton antivibratoireMontura antivibratoriaBloco Anti-vibração		2
19	161/99581LatchVerrouCerrojoTrinco		1
20	161/99582LatchVerrouCerrojoTrinco		1
21	7/8008ScrewVisTornilloParafuseM8 x 16		2

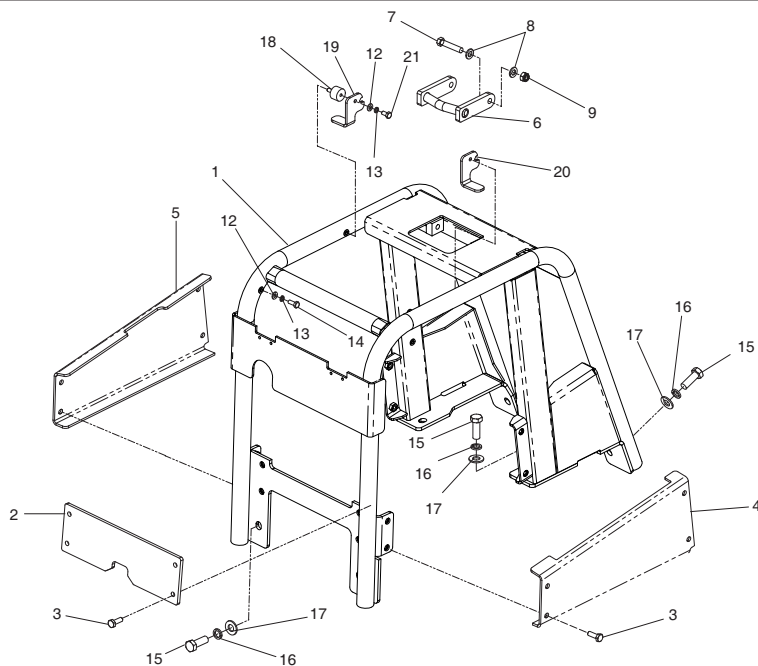
Frame, Rahmen kpl., Hovedstel Og Dæksel, Gruppo Telaio
► 043179

1	161/06600.....Frame	Rahmen	Hovedstel	Telaio	► 031373.....	1
1	161/23300.....Frame	Rahmen	Hovedstel	Telaio	► 031374.....	1
1	161/99685S...Voordeksel - Oranje	Frontabdeckung - Orange	Forreste kappe - Oranje	Copertura anteriore - Arancione		1
2	161/99685G...Voordeksel - Groen	Frontabdeckung - Grün	Forreste kappe - Grøn	Copertura anteriore - Verde		1
2	161/99685Y...Voordeksel - Geel	Frontabdeckung - Gelb	Forreste kappe - Gul	Copertura anteriore - Giallo		1
2	161/99685B...Voordeksel - Blauw	Frontabdeckung - Blau	Forreste kappe - Blå	Copertura anteriore - Blu		1
2	161/99685R...Voordeksel - Rood	Frontabdeckung - Rot	Forreste kappe - Rød	Copertura anteriore - Rosso		1
2	161/99685W...Voordeksel - Wit	Frontabdeckung - Weiß	Forreste kappe - Hvid	Copertura anteriore - Bianco		1
3	7/10024.....Schroef	Schraube	Skruer	Vite	M10 x 30	12
4	161/99686S...Deksel - Oranje(Links)	Abdeckung - Orange (Links)	Dæk - Orange (Venstre)	Coperchio - Arancione (Lato sinistro)		1
4	161/99686G...Deksel - Groen (Links)	Abdeckung - Grün (Links)	Dæk - Grøn (Venstre)	Coperchio - Verde (Lato sinistro)		1
4	161/99686Y...Deksel - Geel (Links)	Abdeckung - Gelb (Links)	Dæk - Gul (Venstre)	Coperchio - Giallo (Lato sinistro)		1
4	161/99686B...Deksel - Blauw (Links)	Abdeckung - Blau (Links)	Dæk - Blå (Venstre)	Coperchio - Blu (Lato sinistro)		1
4	161/99686R...Deksel - Rood (Links)	Abdeckung - Rot (Links)	Dæk - Rød (Venstre)	Coperchio - Rosso (Lato sinistro)		1
4	161/99686W...Deksel - Wit (Links)	Abdeckung - Weiß (Links)	Dæk - Hvid (Venstre)	Coperchio - Bianco (Lato sinistro)		1
5	161/99687S...Deksel - Oranje (Rechts)	Abdeckung - Orange (Rechts)	Dæk - Orange (Højre)	Coperchio - Arancione(Lato destro)		1
5	161/99687G...Deksel - Groen (Rechts)	Abdeckung - Grün (Rechts)	Dæk - Grøn (Højre)	Coperchio - Verde (Lato destro)		1
5	161/99687Y...Deksel - Geel (Rechts)	Abdeckung - Gelb (Rechts)	Dæk - Gul (Højre)	Coperchio - Giallo (Lato destro)		1
5	161/99687B...Deksel - Blauw (Rechts)	Abdeckung - Blau (Rechts)	Dæk - Blå (Højre)	Coperchio - Blu (Lato destro)		1
5	161/99687R...Deksel - Rood (Rechts)	Abdeckung - Rot (Rechts)	Dæk - Rød (Højre)	Coperchio - Rosso (Lato destro)		1
5	161/99687W...Deksel - Wit (Rechts)	Abdeckung - Weiß (Rechts)	Dæk - Hvid (Højre)	Coperchio - Bianco (Lato destro)		1
6	161/06700.....Haakje	Haken	Madekrog	Gancio		1
7	00.0.050.....Schroef	Schraube	Skruer	Vite	M12 x 60	2
8	4/1204.....Afdichtring	Scheibe	Spændeskive	Rondella	M12	4
9	8/12006.....Moer	Mutter	Matrix	Dado	M12	2
12	4/8006.....Afdichtring	Scheibe	Spændeskive	Rondella	M8	3
13	4/8003.....Afdichtring	Scheibe	Spændeskive	Rondella	M8	3
14	7/8011.....Bouten	Bolzen	Skruenbolt	Bulloni	M8 x 20	1
15	02.0.062.....Schroef	Schraube	Skruer	Vite	M16 x 45	6
16	05.1.009.....Afdichtring	Scheibe	Spændeskive	Rondella	M16	6
17	4/1609.....Afdichtring	Scheibe	Spændeskive	Rondella	M16	6
18	21/0141.....Anti-tribevestiging	Schwingungsdämpfer	Antivibrationsophæng	Supporto antivibrazioni		2
19	161/99581.....Afdichtring	Scheibe	Spændeskive	Rondella		1
20	161/99582.....Afdichtring	Scheibe	Spændeskive	Rondella		1
21	7/8008.....Schroef	Schraube	Skruer	Vite	M8 x 16	2

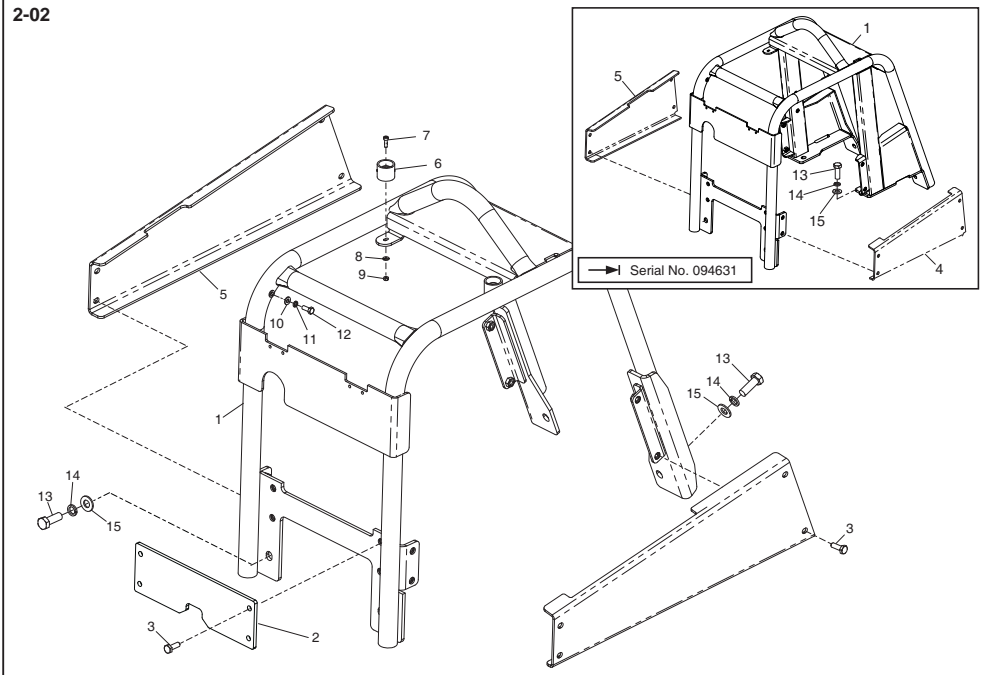

Frame Assembly, Ensemble Châssis, Conjunto de Estrutura, Conjunto da Estrutura

▶ 043180

1	161/23300FrameChâssisEstructuraEstrutura	▶ 094631	1
1	161/25300FrameChâssisEstructuraEstrutura	▶ 094632	1
2	161/99685SFront Cover - OrangeCapot Avant - OrangeCubierta Delantera - NaranjaTampa Frontal - Laranja		1
2	161/99685GFront Cover - GreenCapot Avant - VertCubierta Delantera - VerdeTampa Frontal - Verde		1
2	161/99685YFront Cover - YellowCapot Avant - JauneCubierta Delantera - AmarilloTampa Frontal - Amarelo		1
2	161/99685BFront Cover - BlueCapot Avant - BleuCubierta Delantera - AzulTampa Frontal - Azul		1
2	161/99685RFront Cover - RedCapot Avant - RougeCubierta Delantera - RojaTampa Frontal - Vermelho		1
2	161/99685WFront Cover - WhiteCapot Avant - BlancCubierta Delantera - BlancoTampa Frontal - Branco		1
3	7/10024ScrewVisTornilloParafuse	M10 x 30	12
4	161/99686SCover - Orange (Left)Couvercle - Orange (Gauche)Cubierta - Naranja (Izquierda)Tampa - Laranja (Lado Esquedo)	▶ 094631	1
4	161/99686GCover - Green (Left)Couvercle - Grun (Gauche)Cubierta - Verde (Izquierda)Tampa - Verde (Lado Esquedo)	▶ 094631	1
4	161/99686YCover - Yellow (Left)Couvercle - Jaune (Gauche)Cubierta - Amarillo (Izquierda)Tampa - Amarelo (Lado Esquedo)	▶ 094631	1
4	161/99686BCover - Blue (Left)Couvercle - Bleu (Gauche)Cubierta - Azul (Izquierda)Tampa - Azul (Lado Esquedo)	▶ 094631	1
4	161/99686RCover - Red (Left)Couvercle - Rouge (Gauche)Cubierta - Roja (Izquierda)Tampa - Vermelho (Lado Esquedo)	▶ 094631	1
4	161/99686WCover - White (Left)Couvercle - Blanc (Gauche)Cubierta - Blanco (Izquierda)Tampa - Branco (Lado Esquedo)	▶ 094631	1
4	161/99753SCover - Orange (Left)Couvercle - Orange (Gauche)Cubierta - Naranja (Izquierda)Tampa - Laranja (Lado Esquedo)	▶ 094632	1
4	161/99753GCover - Green (Left)Couvercle - Grun (Gauche)Cubierta - Verde (Izquierda)Tampa - Verde (Lado Esquedo)	▶ 094632	1
4	161/99753YCover - Yellow (Left)Couvercle - Jaune (Gauche)Cubierta - Amarillo (Izquierda)Tampa - Amarelo (Lado Esquedo)	▶ 094632	1
4	161/99753BCover - Blue (Left)Couvercle - Bleu (Gauche)Cubierta - Azul (Izquierda)Tampa - Azul (Lado Esquedo)	▶ 094632	1
4	161/99753RCover - Red (Left)Couvercle - Rouge (Gauche)Cubierta - Roja (Izquierda)Tampa - Vermelho (Lado Esquedo)	▶ 094632	1
4	161/99753WCover - White (Left)Couvercle - Blanc (Gauche)Cubierta - Blanco (Izquierda)Tampa - Branco (Lado Esquedo)	▶ 094632	1
5	161/99687SCover - Orange (Right)Couvercle - Orange (Droit)Cubierta - Naranja (Derecha)Tampa - Laranja (Lado Derecho)	▶ 094631	1
5	161/99687GCover - Green (Right)Couvercle - Grun (Droit)Cubierta - Verde (Derecha)Tampa - Verde (Lado Derecho)	▶ 094631	1
5	161/99687YCover - Yellow (Right)Couvercle - Jaune (Droit)Cubierta - Amarillo (Derecha)Tampa - Amarelo (Lado Derecho)	▶ 094631	1
5	161/99687BCover - Blue (Right)Couvercle - Bleu (Droit)Cubierta - Azul (Derecha)Tampa - Azul (Lado Derecho)	▶ 094631	1
5	161/99687RCover - Red (Right)Couvercle - Rouge (Droit)Cubierta - Roja (Derecha)Tampa - Vermelho (Lado Derecho)	▶ 094631	1
5	161/99687WCover - White (Right)Couvercle - Blanc (Droit)Cubierta - Blanco (Derecha)Tampa - Branco (Lado Derecho)	▶ 094631	1
5	161/99752SCover - Orange (Right)Couvercle - Orange (Droit)Cubierta - Naranja (Derecha)Tampa - Laranja (Lado Derecho)	▶ 094632	1
5	161/99752GCover - Green (Right)Couvercle - Grun (Droit)Cubierta - Verde (Derecha)Tampa - Verde (Lado Derecho)	▶ 094632	1
5	161/99752YCover - Yellow (Right)Couvercle - Jaune (Droit)Cubierta - Amarillo (Derecha)Tampa - Amarelo (Lado Derecho)	▶ 094632	1
5	161/99752BCover - Blue (Right)Couvercle - Bleu (Droit)Cubierta - Azul (Derecha)Tampa - Azul (Lado Derecho)	▶ 094632	1
5	161/99752RCover - Red (Right)Couvercle - Rouge (Droit)Cubierta - Roja (Derecha)Tampa - Vermelho (Lado Derecho)	▶ 094632	1
5	161/99752WCover - White (Right)Couvercle - Blanc (Droit)Cubierta - Blanco (Derecha)Tampa - Branco (Lado Derecho)	▶ 094632	1
6	72/0003SocketPrisseEnchufeTomada		1
7	7/6003ScrewVisTornilloParafuse	M6 x 20	2
8	4/6007WasherRondelleArandelaAnilha	M6	2
9	8/6007NutEcroutTuercaPorca	M6	2
10	4/8006WasherRondelleArandelaAnilha	M8	3
11	4/8003WasherRondelleArandelaAnilha	M8	3
12	7/8011BoltBoulonPernoPerno	M8 x 20	1
13	02.0.062ScrewVisTornilloParafuse	M16 x 45	6
14	05.1.009WasherRondelleArandelaAnilha	M16	6
15	4/1609WasherRondelleArandelaAnilha	M16	6

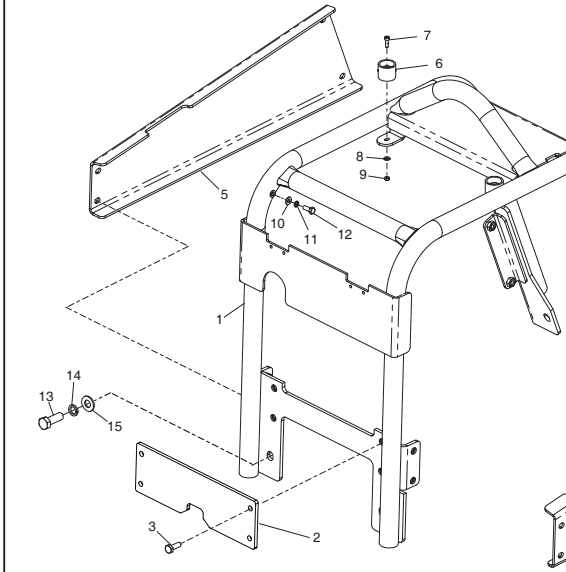
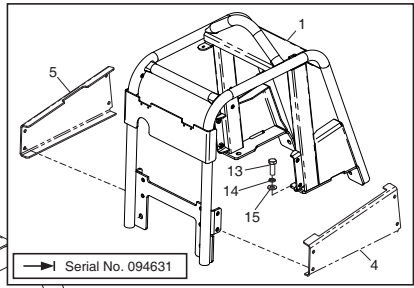

Frame, Rahmen kpl., Hovedstel Og Dæksel, Gruppo Telaio

► 043180

1	161/23300FrameRahmenHovedstelTelaio► 094631	1
1	161/25300FrameRahmenHovedstelTelaio► 094632	1
1	161/99685SVoordeksel - OranjeFrontabdeckung - OrangeForreste kappe - OranjeCopertura anteriore - Arancione		1
2	161/99685GVoordeksel - GroenFrontabdeckung - GrünForreste kappe - GrønCopertura anteriore - Verde		1
2	161/99685YVoordeksel - GeelFrontabdeckung - GelbForreste kappe - GulCopertura anteriore - Giallo		1
2	161/99685BVoordeksel - BlauwFrontabdeckung - BlauForreste kappe - BlåCopertura anteriore - Blu		1
2	161/99685RVoordeksel - RoodFrontabdeckung - RotForreste kappe - RodCopertura anteriore - Rosso		1
2	161/99685WVoordeksel - WitFrontabdeckung - WeißForreste kappe - HvidCopertura anteriore - Bianco		1
3	7/10024SchroefSchraubeSkruveViteM10 x 30	12
4	161/99686SDeksel - Oranje(Links)Abdeckung - Orange (Links)Dæk - Orange (Venstre)Coperchio - Arancione (Lato sinistro)► 094631	1
4	161/99686GDeksel - Groen(Links)Abdeckung - Grün (Links)Dæk - Grøn (Venstre)Coperchio - Verde (Lato sinistro)► 094631	1
4	161/99686YDeksel - Geel(Links)Abdeckung - Gelb (Links)Dæk - Gul (Venstre)Coperchio - Giallo (Lato sinistro)► 094631	1
4	161/99686BDeksel - Blauw(Links)Abdeckung - Blau (Links)Dæk - Blå (Venstre)Coperchio - Blu (Lato sinistro)► 094631	1
4	161/99686RDeksel - Rood(Links)Abdeckung - Rot (Links)Dæk - Rød (Venstre)Coperchio - Rosso (Lato sinistro)► 094631	1
4	161/99686WDeksel - Wit(Links)Abdeckung - Weiß (Links)Dæk - Hvid (Venstre)Coperchio - Bianco (Lato sinistro)► 094631	1
4	161/99753SDeksel - Oranje(Links)Abdeckung - Orange (Links)Dæk - Orange (Venstre)Coperchio - Arancione (Lato sinistro)► 094632	1
4	161/99753GDeksel - Groen(Links)Abdeckung - Grün (Links)Dæk - Grøn (Venstre)Coperchio - Verde (Lato sinistro)► 094632	1
4	161/99753YDeksel - Geel(Links)Abdeckung - Gelb (Links)Dæk - Gul (Venstre)Coperchio - Giallo (Lato sinistro)► 094632	1
4	161/99753BDeksel - Blauw(Links)Abdeckung - Blau (Links)Dæk - Blå (Venstre)Coperchio - Blu (Lato sinistro)► 094632	1
4	161/99753RDeksel - Rood(Links)Abdeckung - Rot (Links)Dæk - Rød (Venstre)Coperchio - Rosso (Lato sinistro)► 094632	1
4	161/99753WDeksel - Wit(Links)Abdeckung - Weiß (Links)Dæk - Hvid (Venstre)Coperchio - Bianco (Lato sinistro)► 094632	1
4	161/99687SDeksel - Oranje (Rechts)Abdeckung - Orange (Rechts)Dæk - Orange (Højre)Coperchio - Arancione(Lato destro)► 094631	1
5	161/99687GDeksel - Groen (Rechts)Abdeckung - Grün (Rechts)Dæk - Grøn (Højre)Coperchio - Verde (Lato destro)► 094631	1
5	161/99687YDeksel - Geel (Rechts)Abdeckung - Gelb (Rechts)Dæk - Gul (Højre)Coperchio - Giallo (Lato destro)► 094631	1
5	161/99687BDeksel - Blauw (Rechts)Abdeckung - Blau (Rechts)Dæk - Blå (Højre)Coperchio - Blu (Lato destro)► 094631	1
5	161/99687RDeksel - Rood (Rechts)Abdeckung - Rot (Rechts)Dæk - Rød (Højre)Coperchio - Rosso (Lato destro)► 094631	1
5	161/99687WDeksel - Wit (Rechts)Abdeckung - Weiß (Rechts)Dæk - Hvid (Højre)Coperchio - Bianco (Lato destro)► 094631	1
5	161/99752SDeksel - Oranje (Rechts)Abdeckung - Orange (Rechts)Dæk - Orange (Højre)Coperchio - Arancione(Lato destro)► 094632	1
5	161/99752GDeksel - Groen (Rechts)Abdeckung - Grün (Rechts)Dæk - Grøn (Højre)Coperchio - Verde (Lato destro)► 094632	1
5	161/99752YDeksel - Geel (Rechts)Abdeckung - Gelb (Rechts)Dæk - Gul (Højre)Coperchio - Giallo (Lato destro)► 094632	1
5	161/99752BDeksel - Blauw (Rechts)Abdeckung - Blau (Rechts)Dæk - Blå (Højre)Coperchio - Blu (Lato destro)► 094632	1
5	161/99752RDeksel - Rood (Rechts)Abdeckung - Rot (Rechts)Dæk - Rød (Højre)Coperchio - Rosso (Lato destro)► 094632	1
5	161/99752WDeksel - Wit (Rechts)Abdeckung - Weiß (Rechts)Dæk - Hvid (Højre)Coperchio - Bianco (Lato destro)► 094632	1
6	72/0003MofBuchsenausführungStikdåsePresa► 094632	1
7	7/6003SchroefSchraubeSkruveViteM6 x 20	2
8	4/6007AfdichtringScheibeSpændeskiveRondellaM6	2
9	8/6007MoerMutterMøtrikDadoM6	2
10	4/8006AfdichtringScheibeSpændeskiveRondellaM8	3
11	4/8003AfdichtringScheibeSpændeskiveRondellaM8	3
12	7/8011ButenBolzenSkruboltBulloniM8 x 20	1
13	02.0.062SchroefSchraubeSkruveViteM16 x 45	6
14	05.1.009AfdichtringScheibeSpændeskiveRondellaM16	6
15	4/1609AfdichtringScheibeSpændeskiveRondellaM16	6

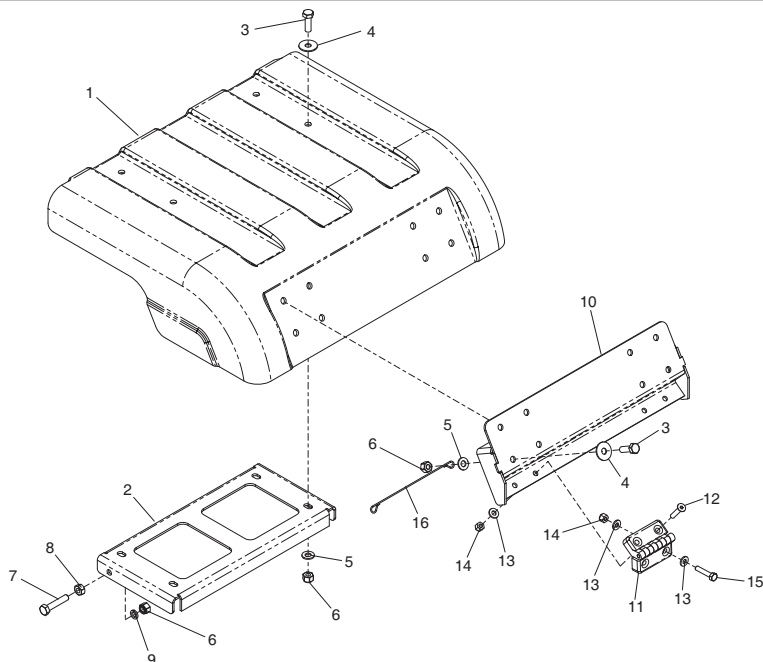
Top Cover, Couvercle Sup, Cubierta - Parte Superior, Tampa - Superior
► 043179

1	161/99688S ...Cover - Orange.....	Couvercle - Orange	Cubierta - Naranja	Tampa - Laranja	1
1	161/99688G ...Cover - Green.....	Couvercle - Grun	Cubierta - Verde	Tampa - Verde	1
1	161/99688Y ...Cover - Yellow.....	Couvercle - Jaune.....	Cubierta - Amarillo	Tampa - Amarelo	1
1	161/99688B ...Cover - Blue	Couvercle - Bleu	Cubierta - Azul.....	Tampa - Azul	1
1	161/99688R ...Cover - Red	Couvercle - Rouge.....	Cubierta - Roja	Tampa - Vermelho	1
1	161/99688W ...Cover - White	Couvercle - Blanc	Cubierta - Blanco.....	Tampa - Branco	1
2	161/99568Bracket	Patte du Montage	Escuadra	Suporte	1
3	7/8012Bolt	Boulon.....	Perno	Perno	M8 x 25
4	4/8008Washer	Rondelle.....	Arandela.....	Anilha.....	5/16" x 1"
5	4/8006Washer	Rondelle.....	Arandela	Anilha.....	M8.....
6	8/8008Nut	Ecrou	Tuerca	Porca	M8.....
7	9/8014Bolt	Boulon.....	Perno	Perno	M8 x 50
8	8/8001Nut	Ecrou	Tuerca	Porca	M8.....
9	4/8003Washer	Rondelle.....	Arandela.....	Anilha.....	M8.....
10	161/01800.....Bracket	Patte du Montage	Escuadra	Suporte	1
11	161/99573.....Hinge	Charnière	Bisagra	Dobradiça	1
12	7/6030Screw	Vis	Tornillo	Parafuse	M6 x 30
13	4/6007Washer	Rondelle.....	Arandela	Anilha.....	M6.....
14	8/6007Nut	Ecrou	Tuerca	Porca	M6.....
15	02.0.017.....Screw	Vis	Tornillo	Parafuse	M6 x 30
16	914/25303.....Cable	Câble	Cable	Cable	1

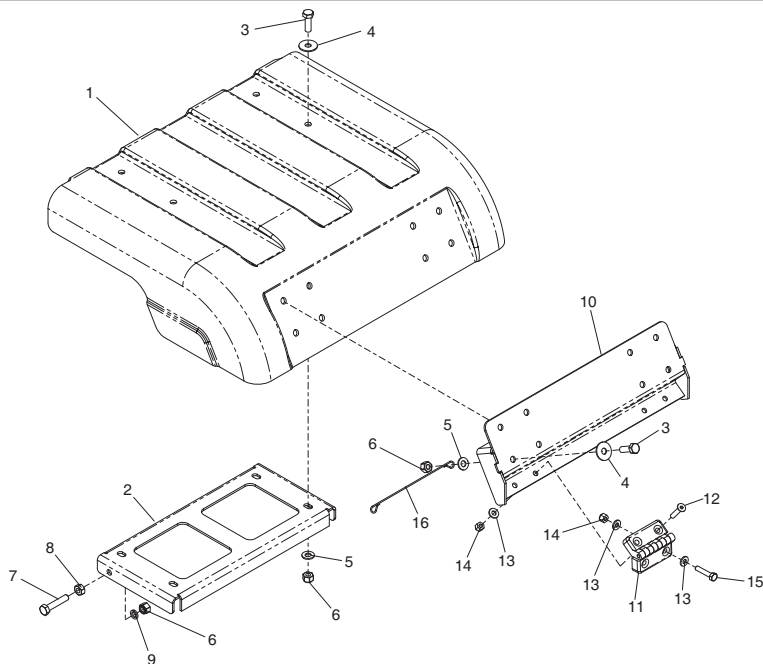
Deksel - Boven, Abdeckung - Oberteil, Dæk - Øverste, Coperchio Sommita

2-03

043179

1	161/99688S ..Deksel - Oranje	Abdeckung - Orange	Dæk - Orange	Coperchio - Arancione	1		
1	161/99688G ..Deksel - Groen	Abdeckung - Grün	Dæk - Grøn	Coperchio - Verde	1		
1	161/99688Y ..Deksel - Geel	Abdeckung - Gelb	Dæk - Gul	Coperchio - Giallo	1		
1	161/99688B ..Deksel - Blauw	Abdeckung - Blau	Dæk - Blå	Coperchio - Blu	1		
1	161/99688R ..Deksel - Rood	Abdeckung - Rot	Dæk - Rød	Coperchio - Rosso	1		
1	161/99688W ..Deksel - Wit	Abdeckung - Weiß	Dæk - Hvid	Coperchio - Bianco	1		
2	161/99568	Steun	Halterung	Staffa	1		
3	7/8012	Bouten	Bolzen	Skrubolt	Bulloni	M8 x 25	6
4	4/8008	Afdichtring	Scheibe	Spændeskive	Rondella	5/16" x 1"	6
5	4/8006	Afdichtring	Scheibe	Spændeskive	Rondella	M8	6
6	8/8008	Moer	Mutter	Metrik	Dado	M8	8
7	9/8014	Bouten	Bolzen	Skrubolt	Bulloni	M8 x 50	2
8	8/8001	Moer	Mutter	Metrik	Dado	M8	2
9	4/8003	Afdichtring	Scheibe	Spændeskive	Rondella	M8	2
10	161/01800	Bracket	Patte du Montage	Escuadra	Supporte	1
11	161/99573	Scharnier	Scharnier	Hængsel	Cardine	1
12	7/6030	Schroef	Schraube	Skru	Vite	M6 x 30	1
13	4/6007	Afdichtring	Scheibe	Spændeskive	Rondella	M6	3
14	8/6007	Moer	Mutter	Metrik	Dado	M6	2
15	02.0.017	Schroef	Schraube	Skru	Vite	M6 x 30	1
16	914/25303	Kabel	Kabel	Kabel	Cavo	1

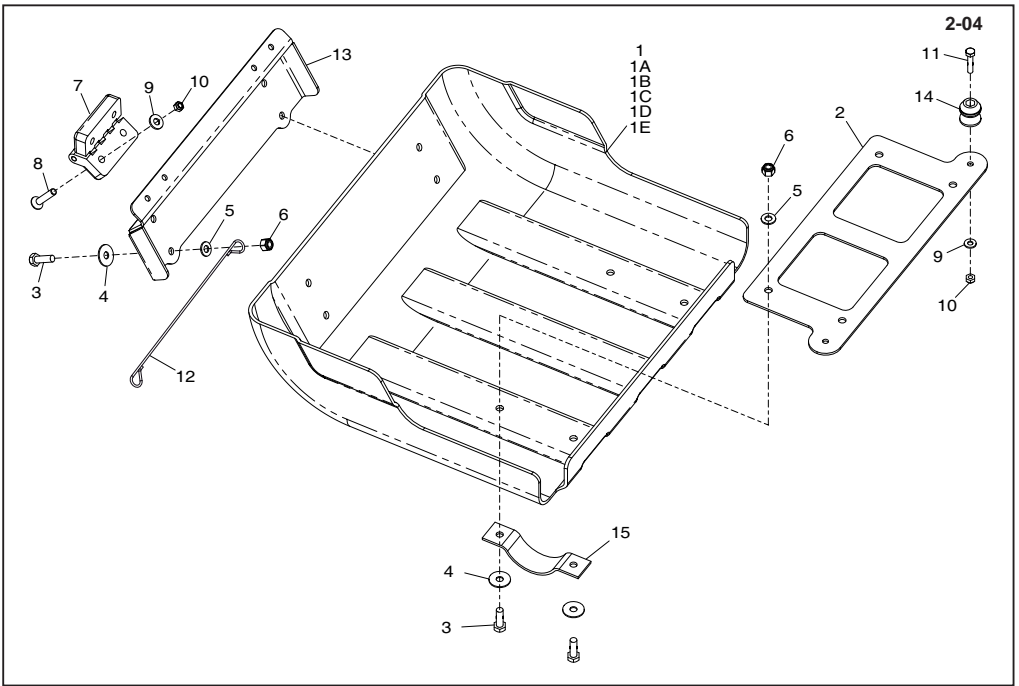

Top Cover, Couvercle Sup, Cubierta - Parte Superior, Tampa - Superior

2-04

➔ 043180

1	161/99721S	Cover - Orange	Couvercle - Orange	Cubierta - Naranja	Tampa - Laranja	1
1	161/99721G	Cover - Green	Couvercle - Grun	Cubierta - Verde	Tampa - Verde	1
1	161/99721Y	Cover - Yellow	Couvercle - Jaune	Cubierta - Amarillo	Tampa - Amarelo	1
1	161/99721B	Cover - Blue	Couvercle - Bleu	Cubierta - Azul	Tampa - Azul	1
1	161/99721R	Cover - Red	Couvercle - Rouge	Cubierta - Roja	Tampa - Vermelho	1
1	161/99721W	Cover - White	Couvercle - Blanc	Cubierta - Blanco	Tampa - Branco	1
2	161/99712	Bracket	Patte du Montage	Escuadra	Suporte	1
3	7/8011	Bolt	Boulon	Perno	Perno	M8 x 20
4	4/8008	Washer	Rondelle	Arandela	Anilha	5/16" x 1"
5	4/8006	Washer	Rondelle	Arandela	Anilha	M8
6	8/8008	Nut	Ecrou	Tuerca	Porca	M8
7	161/99573	Hinge	Charnière	Bisagra	Dobradiça	
8	7/6030	Screw	Vis	Tornillo	Parafuse	M6 x 30
9	4/6007	Washer	Rondelle	Arandela	Anilha	M6
10	8/6007	Nut	Ecrou	Tuerca	Porca	M6
11	02.0.017	Screw	Vis	Tornillo	Parafuse	M6 x 30
12	914/25303	Cable	Câble	Cable	Cable	
13	161/99711	Bracket	Patte du Montage	Escuadra	Suporte	1
14	72/0002	Buffer	Butoir	Parachoques	Amortecedor	2
15	161/99723	Strap	Bride	Banda	Tira	2

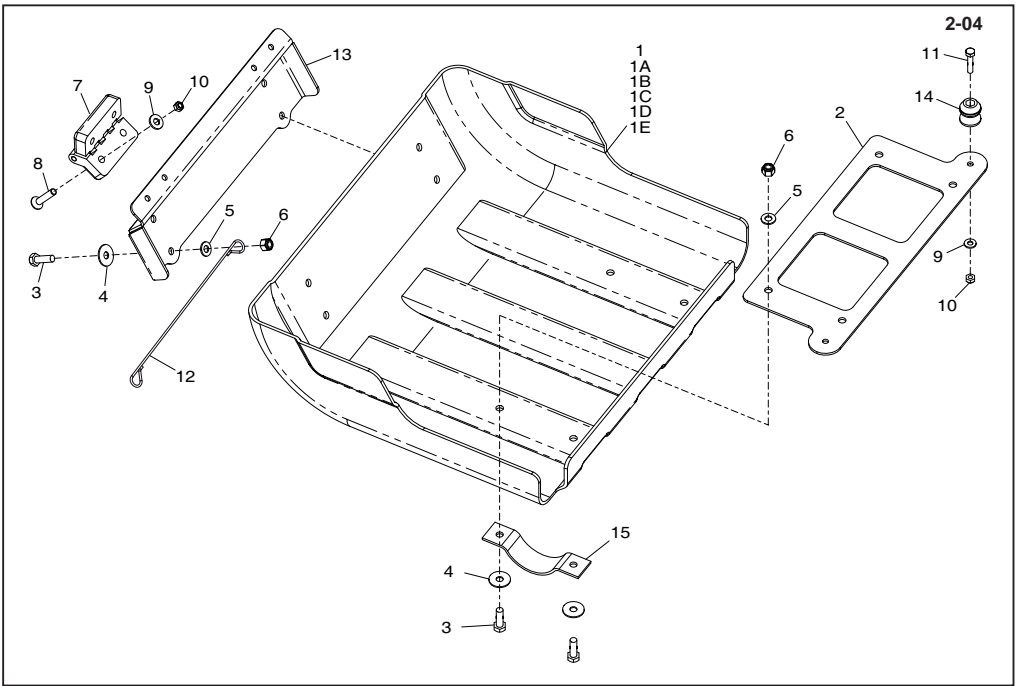

2-04

Deksel - Boven, Abdeckung - Oberteil, Dæk - Øverste, Coperchio Sommita

2-04

→ 043180

1	161/99721SDeksel - Oranje.....	Abdeckung - Orange.....	Dæk - Orange.....	Coperchio - Arancione.....	1
1	161/99721GDeksel - Groen.....	Abdeckung - Grün.....	Dæk - Grøn.....	Coperchio - Verde.....	1
1	161/99721YDeksel - Geel.....	Abdeckung - Gelb.....	Dæk - Gul.....	Coperchio - Giallo.....	1
1	161/99721BDeksel - Blauw.....	Abdeckung - Blau.....	Dæk - Blå.....	Coperchio - Blu.....	1
1	161/99721RDeksel - Rood.....	Abdeckung - Rot.....	Dæk - Rød.....	Coperchio - Rosso.....	1
1	161/99721WDeksel - Wit.....	Abdeckung - Weiß.....	Dæk - Hvid.....	Coperchio - Bianco.....	1
2	161/99712Steen.....	Haltering.....	Beslag.....	Staffa.....	1
3	7/8011Bouten.....	Bolzen.....	Skrubolt.....	Bulloni.....	M8 x 20.....8
4	4/8008Afdichtring.....	Scheibe.....	Spændeskive.....	Rondella.....	5/16" x 1".....8
5	4/8006Afdichtring.....	Scheibe.....	Spændeskive.....	Rondella.....	M8.....8
6	8/8008Moer.....	Mutter.....	Møtrik.....	Dado.....	M8.....8
7	161/99573Scharnier.....	Scharnier.....	Hængsel.....	Cardine.....2
8	7/6030Schroef.....	Schraube.....	Skruer.....	Vite.....	M6 x 30.....4
9	4/6007Afdichtring.....	Scheibe.....	Spændeskive.....	Rondella.....	M6.....14
10	8/6007Moer.....	Mutter.....	Møtrik.....	Dado.....	M6.....10
11	02.0.017Schroef.....	Schraube.....	Skruer.....	Vite.....	M6 x 30.....6
12	914/25303Kabel.....	Kabel.....	Kabel.....	Cavo.....1
13	161/99711Steen.....	Haltering.....	Beslag.....	Staffa.....1
14	72/0002Buffer.....	Puffer.....	Kofanger.....	Respingente.....2
15	161/99723Beugel.....	Band.....	Bøjle.....	Cinghia.....2

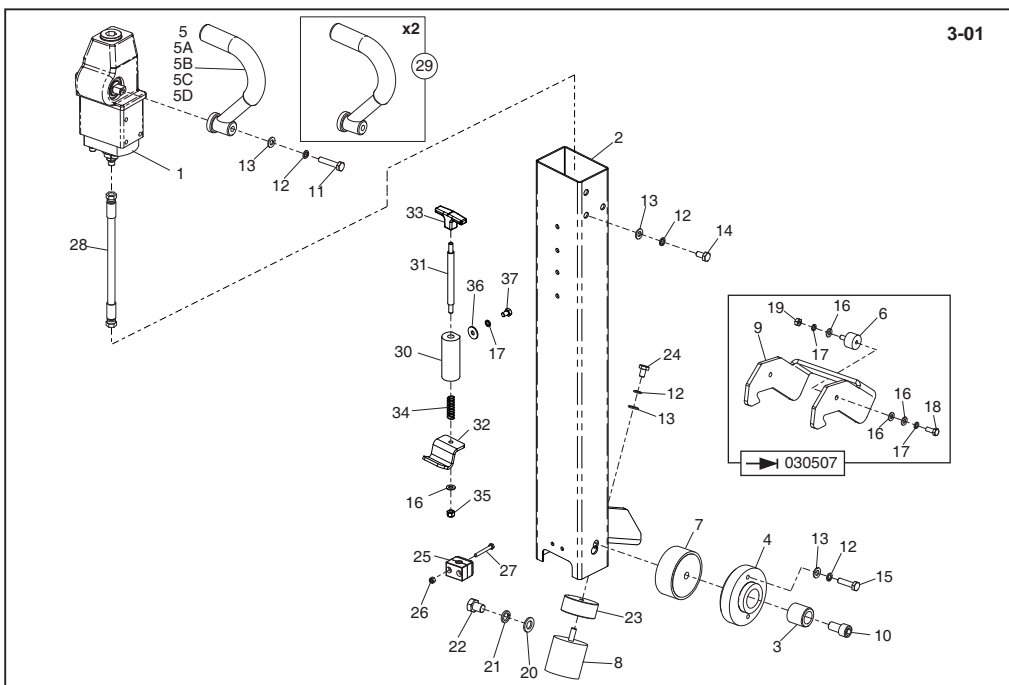

Handle Assembly, Ensemble poignée, Conjunto de manillar, Conjunto do Punho

3-01

► 093553

1	4-01	Pump	Ressort	Muelle	Mola	
2	161/00900	Handle	Guidon	Manillar	Punho	► 031373
2	161/23900	Handle	Guidon	Manillar	Punho	► 031374
3	161/99544	Pin	Goupille	Pasador	Bucha	
4	161/99543	Bush	Douille	Buje	Bucha	
5	161/99658	Handle - Grey	Guidon - Gris	Manillar - Gris	Punho - Cinzento	
5A	Item 29	Handle - Orange	Guidon - Orange	Manillar - Naraja	Punho - Laranja	
5B	Item 29	Handle - AP Green	Guidon - Grun	Manillar - Verde	Punho - Verde	
5C	Item 29	Handle - Yellow	Guidon - Jaune	Manillar - Azul	Punho - Azul	
5D	Item 29	Handle - Blue	Guidon - Bleu	Manillar - Amarillo	Punho - Amarelo	
6	21/0141	Anti-Vibration Mount	Tampon antivibratoire	Montura antivibratoria	Bloco Anti-vibração	
7	21/0140	Anti-Vibration Mount	Tampon antivibratoire	Montura antivibratoria	Bloco Anti-vibração	
8	21/0142	Anti-Vibration Mount	Tampon antivibratoire	Montura antivibratoria	Bloco Anti-vibração	
9	161/99545	Latch	Verrou	Cerrojo	Trinco	
10	7/16005	Screw	Vis	Tornillo	Parafuse	M16 x 30
11	9/10007	Screw	Vis	Tornillo	Parafuse	M10 x 50
12	4/1003	Washer	Rondelle	Arandela	Anilha	M10
13	4/1005	Washer	Rondelle	Arandela	Anilha	M10
14	7/10004	Screw	Vis	Tornillo	Parafuse	M10 x 20
15	7/10009	Screw	Vis	Tornillo	Parafuse	M10 x 40
16	4/8006	Washer	Rondelle	Arandela	Anilha	M8
17	4/8003	Washer	Rondelle	Arandela	Anilha	M8
18	7/8011	Bolt	Boulon	Perno	Porca	M8 x 20
19	8/8001	Nut	Ecrou	Tuerca	Porca	M8
20	4/1601	Washer	Rondelle	Arandela	Anilha	M16
21	05.1.009	Washer	Rondelle	Arandela	Anilha	M16
22	4/8003	Washer	Rondelle	Arandela	Anilha	M8
23	161/99614	Spacer	Entretoise	Españador	Espaçador	
24	7/10013	Screw	Vis	Tornillo	Parafuse	M10 x 16
25	3/7039	Clamp	Bride	Mordaza	Grampo	1/4"
26	8/6007	Nut	Ecrou	Tuerca	Porca	M6
27	02.0.020	Screw	Vis	Tornillo	Parafuse	M6 x 50
28	30/0080	Hose	Durit	Flexible	Tubagem	
29	161/07700	Handle Kit	Kit de Guidon	Kit Manillar	Kit do Punho	
30	161.0.240	Latch	Verrou	Cerrojo	Trinco	
31	161/27300	Threaded Rod	Tube fileté	Tubo roscado	Tubo roscado	
32	161.0.238	Bracket	Patte de montage	Escuadra	Suporte	
33	19.0.843	Handle	Guidon	Manillar	Punho	
34	19.0.095	Spring	Ressort	Resorte	Mola	
35	8/8008	Nut	Ecrou	Tuerca	Porca	M8
36	4/8004	Washer	Rondelle	Arandela	Anilha	8 X 25 X 2
37	02.0.086	Screw	Vis	Tornillo	Parafuse	M8 X 12

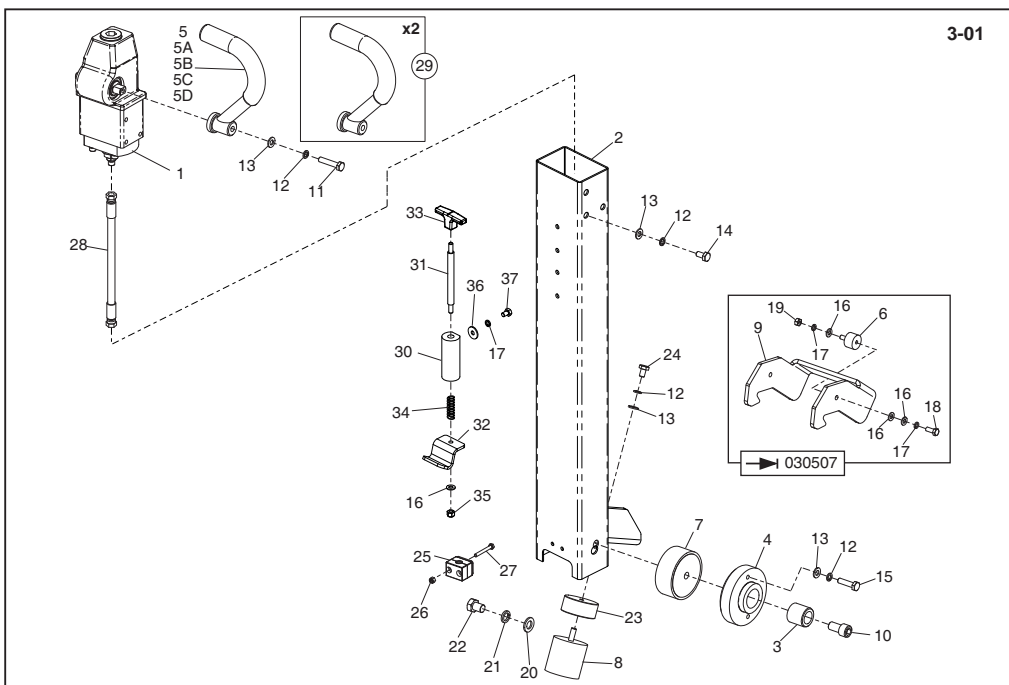

Hendel, Griff-Zsb., Hovedstel Og Dæksel, Gruppo Impugnatura

► 093553

1	4-01	Pomp	Pumpe	Kontrolpumpeenhed	Pompa	1
2	161/00900	Hendel	Griff	Hovedstel	Impugnatura	► 031373 1
2	161/23900	Hendel	Griff	Hovedstel	Impugnatura	► 031374 1
3	161/99544	Pen	Zapfen	Stift	Perno	2
4	161/99543	Bus	Busche	Bøsning	Boccola	2
25	161/99658	Hendel - Grijs	Griff - Grau	Manillar - Grå	Punho - Grigio	2
25A	Item 32	Hendel - Oranje	Griff - Orange	Håndtag - Orange	Impugnatura - Arancione	2
25B	Item 32	Hendel - Groen	Griff - Grün	Håndtag - Grøn	Impugnatura - Verde	2
25C	Item 32	Hendel - Geel	Griff - Gelb	Håndtag - Gul	Impugnatura - Giallo	2
25D	Item 32	Hendel - Blauw	Griff - Blau	Håndtag - Blå	Impugnatura - Blu	2
6	21/0141	Anti-trilbevestiging	Schwingungsdämpfer	Antivibrationsophæng	Supporto Antivibrazioni	2
7	21/0140	Anti-trilbevestiging	Schwingungsdämpfer	Antivibrationsophæng	Supporto Antivibrazioni	2
8	21/0142	Anti-trilbevestiging	Schwingungsdämpfer	Antivibrationsophæng	Supporto Antivibrazioni	2
9	161/99545	Grendel	Riegel	Sicherheits	Saliscendi	1
10	7/16005	Schroef	Schraube	Skruue	Vite	M16 X 30 2
11	9/10007	Schroef	Schraube	Skruue	Vite	M10 X 50 2
12	4/1003	Afdichtning	Scheibe	Spændeskive	Rondella	M10 13
13	4/1005	Afdichtning	Scheibe	Spændeskive	Rondella	M10 13
14	7/10004	Schroef	Schraube	Skruue	Vite	M10 X 20 6
15	7/10009	Schroef	Schraube	Skruue	Vite	M10 X 40 4
16	4/8006	Afdichtning	Scheibe	Spændeskive	Rondella	M8 6
17	4/8003	Afdichtning	Scheibe	Spændeskive	Rondella	M8 4
18	7/8011	Schroef	Schraube	Skruue	Vite	M8 X 20 2
19	8/8001	Moer	Mutter	Møtrik	Dado	M8 2
20	4/1601	Afdichtning	Scheibe	Spændeskive	Rondella	M16 2
21	05.1.009	Afdichtning	Scheibe	Spændeskive	Rondella	M16 2
22	4/8003	Afdichtning	Scheibe	Spændeskive	Rondella	M8 4
23	161/99614	Afstandsstuk	Distanzstück	Afstandsstykke	Distanziale	1
24	7/10013	Schroef	Schraube	Skruue	Vite	M10 X 16 1
25	3/7039	Klem	Schelle	Klemme	Morsetto	1/4" 1
26	8/6007	Moer	Mutter	Møtrik	Dado	M6 2
27	02.0.020	Schroef	Schraube	Skruue	Vite	M6 X 50 2
28	30/0080	Slang	Schlauchstück	Slange	Flessibile	1
29	161/07700	Hendelsest	Griffsatz	Håndtagskit	Kit Impugnatura	1
30	161.0.240	Grendel	Riegel	Sicherheits	Saliscendi	1
31	161/27300	Draadbuis	Gewinderohr	Gevindskåret Rør	Tubo Filetato	1
32	161.0.238	Steen	Halterung	Beslag	Staffe	1
33	19.0.843	Hendel	Griff	Håndtag	Impugnatura	1
34	19.0.095	Veer	Feder	Fjeder	Molla	1
35	8/8008	Moer	Mutter	Møtrik	Dado	M8 1
36	4/8004	Afdichtning	Scheibe	Spændeskive	Rondella	8 X 25 X 2 2
37	02.0.086	Schroef	Schraube	Skruue	Vite	M8 X 12 2

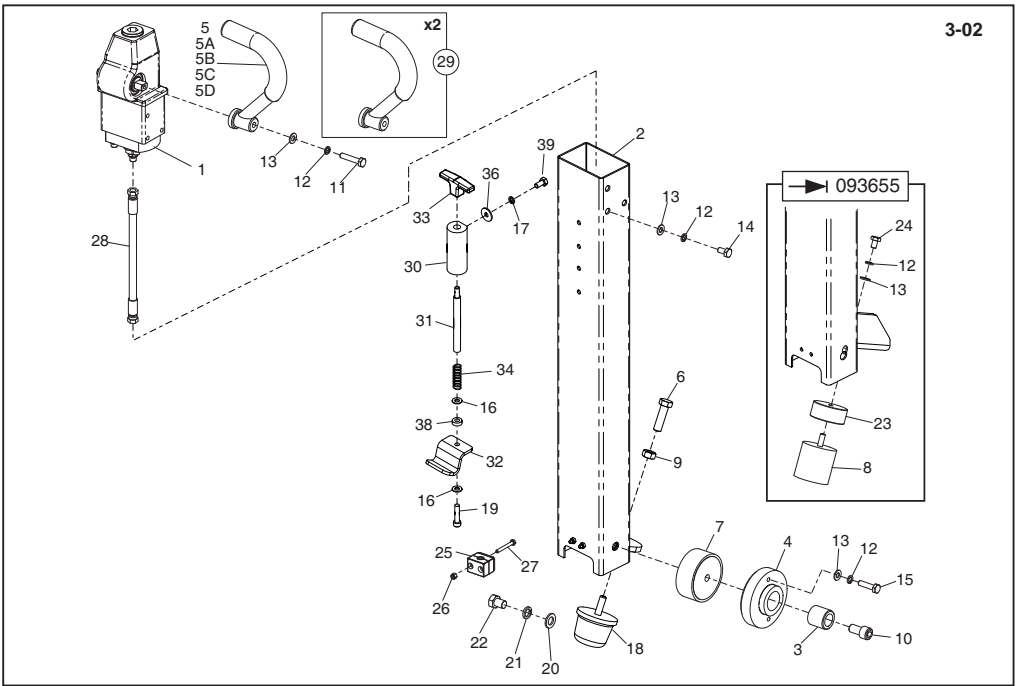

Handle Assembly, Ensemble poignée, Conjunto de manillar, Conjunto do Punho

→ 093554

1	4-01	Pump	Ressort	Muelle	Mola	1
2	161/23900	Handle	Guidon	Manillar	Punho	→ 093655 1
2	161/23800	Handle	Guidon	Manillar	Punho	→ 093656 1
3	161/99544	Pin	Goupille	Pasador	Bucha	2
4	161/99543	Bush	Douille	Buje	Bucha	2
5	161/99658	Handle - Grey	Guidon - Gris	Manillar - Gris	Punho - Cinzento	2
5A	Item 29	Handle - Orange	Guidon - Orange	Manillar - Naranja	Punho - Laranja	2
5B	Item 29	Handle - AP Green	Guidon - Grun	Manillar - Verde	Punho - Verde	2
5C	Item 29	Handle - Yellow	Guidon - Jaune	Manillar - Azul	Punho - Azul	2
5D	Item 29	Handle - Blue	Guidon - Bleu	Manillar - Amarillo	Punho - Amarelo	2
6	161/99725	Screw	Vis	Tornillo	Parafuse	1
7	21/0140	Anti-Vibration Mount	Tampon antivibratoire	Montura antivibratoria	Bloco Anti-vibração	2
8	21/0142	Anti-Vibration Mount	Tampon antivibratoire	Montura antivibratoria	Bloco Anti-vibração	1
9	8/2001	Nut	Ecrou	Tuerca	Porca	M20 1
10	7/16005	Screw	Vis	Tornillo	Parafuse	M16 x 30 2
11	9/10007	Screw	Vis	Tornillo	Parafuse	M10 x 50 2
12	4/1003	Washer	Rondelle	Arandela	Anilha	M10 13
13	4/1005	Washer	Rondelle	Arandela	Anilha	M10 13
14	7/10004	Screw	Vis	Tornillo	Parafuse	M10 x 20 6
15	7/10009	Screw	Vis	Tornillo	Parafuse	M10 x 40 4
16	4/8006	Washer	Rondelle	Arandela	Anilha	M8 7
17	4/8003	Washer	Rondelle	Arandela	Anilha	M8 6
18	21/0283	Buffer	Butoir	Parachoques	Amortecedor	1
19	7/10047	Screw	Vis	Tornillo	Parafuse	M10 1
20	4/1601	Washer	Rondelle	Arandela	Anilha	M16 2
21	05.1.009	Washer	Rondelle	Arandela	Anilha	M16 2
22	7/16007	Screw	Vis	Tornillo	Parafuse	M16 4
23	161/99614	Spacer	Entretoise	Espaciador	Espaçador	1
24	7/10013	Screw	Vis	Tornillo	Parafuse	M10 x 16 1
25	3/7039	Clamp	Bride	Mordaza	Grampo	1/4" 1
26	8/6007	Nut	Ecrou	Tuerca	Porca	M6 2
27	02.0.020	Screw	Vis	Tornillo	Parafuse	M6 x 50 2
28	30/0080	Hose	Durit	Flexible	Tubagem	1
29	161/07700	Handle Kit	Kit de Guidon	Kit Manillar	Kit do Punho	1
30	161.0.240	Latch	Verrou	Cerrojo	Trinco	1
31	161/99806	Threaded Rod	Tube Fileté	Tubo Roscado	Tubo Roscado	1
32	161.0.238	Bracket	Patte de montage	Escuadra	Suporte	1
33	19.0.843	Handle	Guidon	Manillar	Punho	1
34	19.0.095	Spring	Ressort	Resorte	Mola	1
35	8/8008	Nut	Ecrou	Tuerca	Porca	M8 1
36	4/8004	Washer	Rondelle	Arandela	Anilha	8 x 25 x 2 2
37	7/8008	Screw	Vis	Tornillo	Parafuse	M8 x 12 2
38	161/99805	Spacer	Entretoise	Espaciador	Espaçador	1

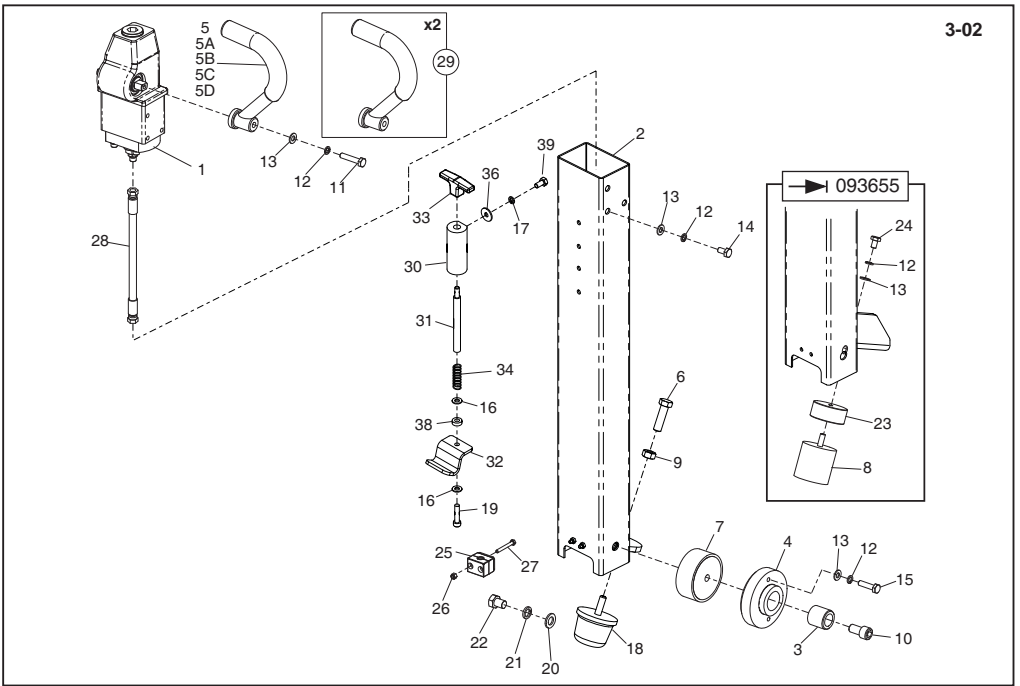

Hendel, Griff-Zsb., Hovedstel Og Dæksel, Gruppo Impugnatura

➔ 093554

1	4-01	Pomp	Pumpe	Kontrolpumpeenhed	Pompa	➔ 093655	1
2	161/23900	Hendel	Griff	Hovedstel	Impugnatura	➔ 093655	1
2	161/23800	Hendel	Griff	Hovedstel	Impugnatura	➔ 093656	1
3	161/99544	Pen	Zapfen	Stift	Perno		2
4	161/99543	Bus	Busche	Bøsning	Boccola		2
25	161/99658	Hendel - Grijs	Griff - Grau	Manillar - Grå	Punho - Grigio		2
25A	Item 32	Hendel - Oranje	Griff - Orange	Håndtag - Orange	Impugnatura - Arancione		2
25B	Item 32	Hendel - Groen	Griff - Grün	Håndtag - Grøn	Impugnatura - Verde		2
25C	Item 32	Hendel - Geel	Griff - Gelb	Håndtag - Gul	Impugnatura - Giallo		2
25D	Item 32	Hendel - Blauw	Griff - Blau	Håndtag - Blå	Impugnatura - Blu		2
6	161/99725	Schroef	Schraube	Skruue	Vite		2
7	21/0140	Anti-trilbevestiging	Schwingungsdämpfer	Antivibrationsophæng	Supporto Antivibrazioni		2
8	21/0142	Anti-trilbevestiging	Schwingungsdämpfer	Antivibrationsophæng	Supporto Antivibrazioni		2
9	8/2001	Moer	Mutter	Møtrik	Dado	M20	1
10	7/16005	Schroef	Schraube	Skruue	Vite	M16 X 30	2
11	9/10007	Schroef	Schraube	Skruue	Vite	M10 X 50	2
12	4/1003	Afdichtning	Scheibe	Spændeskive	Rondella	M10	13
13	4/1005	Afdichtning	Scheibe	Spændeskive	Rondella	M10	13
14	7/10004	Schroef	Schraube	Skruue	Vite	M10 X 20	6
15	7/10009	Schroef	Schraube	Skruue	Vite	M10 X 40	4
16	4/8006	Afdichtning	Scheibe	Spændeskive	Rondella	M8	6
17	4/8003	Afdichtning	Scheibe	Spændeskive	Rondella	M8	4
18	21/0283	Buffer	Puffer	Kofanger	Respingente		1
19	7/10047	Schroef	Schraube	Skruue	Vite	M10	2
20	4/1601	Afdichtning	Scheibe	Spændeskive	Rondella	M16	2
21	05.1.009	Afdichtning	Scheibe	Spændeskive	Rondella	M16	2
22	7/16007	Schroef	Schraube	Skruue	Vite	M16	4
23	161/99614	Afstandsstuk	Distanzstück	Afstandsstykke	Distanziale		1
24	7/10013	Schroef	Schraube	Skruue	Vite	M10 X 16	1
25	3/7039	Klem	Schelle	Klemme	Morsetto	1/4"	1
26	8/6007	Moer	Mutter	Møtrik	Dado	M6	2
27	02.0.020	Schroef	Schraube	Skruue	Vite	M6 X 50	2
28	30/0080	Slang	Schlauchstück	Slange	Flessibile		1
29	161/07700	Hendelsæt	Griffsatz	Håndtagskit	Kit Impugnatura		1
30	161.0.240	Grendel	Riegel	Sicherheits	Saliscendi		1
31	161/99806	Draadbuis	Gewinderohr	Gewindskæret Rør	Tubo Filetato		1
32	161.0.238	Steu	Halterung	Beslag	Staffe		1
33	19.0.843	Hendel	Griff	Håndtag	Impugnatura		1
34	19.0.095	Veer	Feder	Fjeder	Molla		1
35	8/8008	Moer	Mutter	Møtrik	Dado	M8	1
36	4/8004	Afdichtning	Scheibe	Spændeskive	Rondella	8 X 25 X 2	2
37	7/8008	Schroef	Schraube	Skruue	Vite	M8 X 16	2
38	161/99805	Afstandsstuk	Distanzstück	Afstandsstykke	Distanziale		1

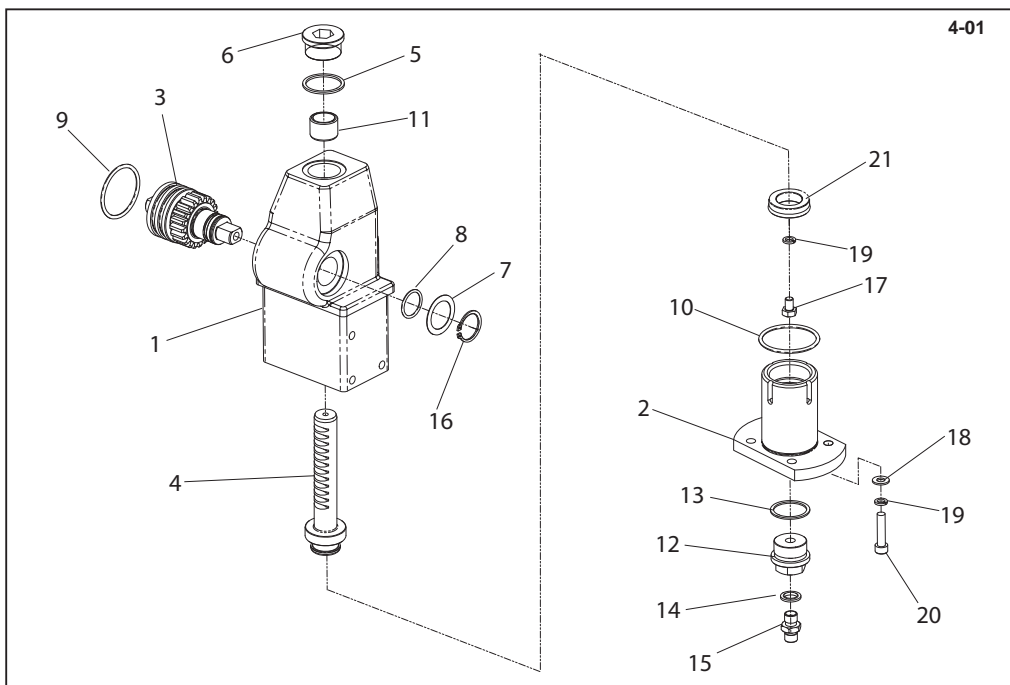

Pomp, Compleet, Pumpe, Kontrolpumpenhed, Pompa

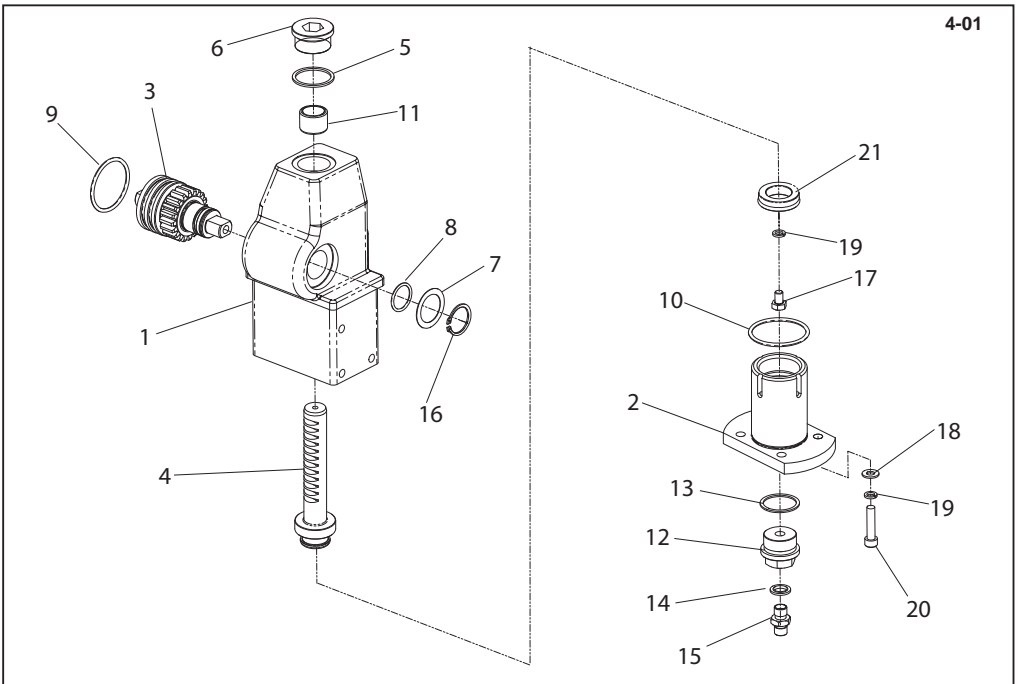
1	161/99642.....	Handle Head.....	Tête de poignée.....	Cabeza del asa.....	Punho do Manipulo.....	1
2	161/99639.....	Piston Guide.....	Guide de piston.....	Guía de pistón.....	Pino do Pistão.....	1
3	161/99549.....	Pinion Shaft.....	Axe de pignon.....	Eje de piñón.....	Veio do Pinhão.....	1
4	161/99638.....	Pinion Rack.....	Crémaillere de pignon.....	Barra de piñones.....	Cremalheira de Pinhão.....	1
5	161.0.158.....	Washer.....	Rondelle.....	Arandela.....	Anilha.....	36.5 x 41.75 x 2..... 1
6	03.0.031.....	Screw.....	Vis.....	Tornillo.....	Parafuse.....	1
7	161/99548.....	Shim.....	Cale d'épaisseur.....	Cuña.....	Calço.....	30 x 42 x 0.5..... 1
8	5/0059.....	O-Ring.....	Joint torique.....	Junta tórica.....	Anel Vedante.....	25ID x 2.65..... 1
9	5/0058.....	O-Ring.....	Joint torique.....	Junta tórica.....	Anel Vedante.....	50.5ID x 3.53..... 1
10	5/0060.....	O-Ring.....	Joint torique.....	Junta tórica.....	Anel Vedante.....	54.5ID x 3.55..... 1
11	50/000066.....	Bush.....	Douille.....	Buje.....	Bucha.....	28 x 22 x 20..... 1
12	161/99546.....	Plug.....	Bougie.....	Tapón.....	Bujão.....	M33 X 2..... 1
13	4/3301.....	Washer.....	Rondelle.....	Arandela.....	Anilha.....	33 x 39 x 2..... 1
14	15.0.102.....	Washer.....	Rondelle.....	Arandela.....	Anilha.....	1/4"..... 1
15	14.0.533.....	Adaptor.....	Adapteur.....	Adaptador.....	Adaptador.....	1/4"X1/4"..... 1
16	3/9013.....	Circlip.....	Circlip.....	Resorte circular.....	Grampo circular.....	1..... 1
17	7/8004.....	Screw.....	Vis.....	Tornillo.....	Parafuse.....	M8 x 12..... 4
18	4/8006.....	Washer.....	Rondelle.....	Arandela.....	Anilha.....	M8..... 4
19	4/8003.....	Washer.....	Rondelle.....	Arandela.....	Anilha.....	M8..... 5
20	07.0.028.....	Screw.....	Vis.....	Tornillo.....	Parafuse.....	M8 x 30..... 1
21	5/0064.....	Seal.....	Joint d'étanchéité.....	Obturador.....	Vedação.....	1

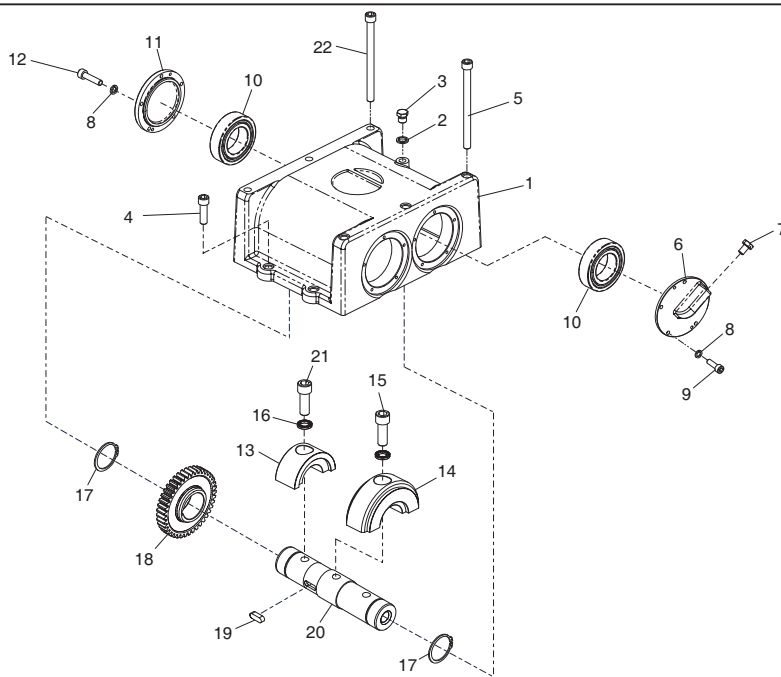

Pomp, Compleet, Pumpe, Kontrolpumpeenhed, Pompa

1	161/99642.....	Hendelkop	Griffkopf	Håndtagshoved	Impugnatura maniglia	1
2	161/99639.....	Zuigergeleider.....	Kolbenführung	Stempelstyr	Guida del Pistone	1
3	161/99549.....	Pignonas.....	Ritzelwelle.....	Drevaksel.....	Albero del pignone.....	1
4	161/99638.....	Rondsel en heugel.....	Zahnstange.....	Tandstang.....	Cremaigliera pignone.....	1
5	161.0.158.....	Afdichtring	Scheibe.....	Spændeskive.....	Cuscinetto.....	36.5 x 41.75 x 2.....
6	03.0.031.....	Schroef	Schraube	Skruer	Vite	1
7	161/99548.....	Afstandsring.....	Beilage.....	Passkive	Spessore	30 x 42 x 0.5.....
8	5/0059.....	O-Ring	O-Ring	O-Ring	O-Ring	25ID x 2,65.....
9	5/0058.....	O-Ring	O-Ring	O-Ring	O-Ring	50.5ID x 3,53.....
10	5/0060.....	O-Ring	O-Ring	O-Ring	O-Ring	54.5ID x 3,55.....
11	50/000066.....	Bus	Busche	Bøsning	Boccola	28 x 22 x 20.....
12	161/99546.....	Plug	Verschlusschraube	Prop	Candela	M33 X 2.....
13	4/3301.....	Afdichtring	Scheibe.....	Spændeskive.....	Cuscinetto.....	33 x 39 x 2.....
14	15.0.102.....	Afdichtring	Scheibe.....	Spændeskive.....	Cuscinetto.....	1/4".....
15	14.0.533.....	Adaptor	Adaptor	Adaptor	Adattatore	1/4"X1/4".....
16	3/9013.....	Borgveer	Sprengring	Låsering	Anello Elastico	1.....
17	7/8004.....	Schroef	Schraube	Skruer	Vite	M8 x 12.....
18	4/8006.....	Afdichtring	Scheibe.....	Spændeskive.....	Cuscinetto.....	M8.....
19	4/8003.....	Afdichtring	Scheibe.....	Spændeskive.....	Cuscinetto.....	M8.....
20	07.0.028.....	Schroef	Schraube	Skruer	Vite	M8 x 30.....
21	5/0064.....	Afdichtring	Dichtung.....	Tætning	Tenuta	1.....



**Gearbox Assembly, Ensemble boîte de vitesses,
Conjunto de caja de engranajes, Conjunto da Caixa de Engrenagens**

1	161/99527Gearbox CasingCarter de boîte de vitessesEnvoltura de la transmisiónEstojo da caixa de engranagens	→ 0221071
1	161/99675Gearbox CasingCarter de boîte de vitessesEnvoltura de la transmisiónEstojo da caixa de engranagens	→ 0221081
2	15.0.102WasherRondelleArandelaAnilha	1/4"1
3	14.0.108PlugBougieTapónBujão	1/4"1
4	7/12010ScrewVisTornilloParafuse	→ 0221072
4	7/14015ScrewVisTornilloParafuse	→ 0221082
5	7/12025ScrewVisTornilloParafuse	→ 0221073
5	7/14013ScrewVisTornilloParafuse	→ 0221083
6	161/99532End CoverCarter d'extrémitéTapa de fondoTampa de extremidade1
7	161/99513ScrewVisTornilloParafuse	M10 x 201
8	4/6005WasherRondelleArandelaAnilha	M610
9	7/6040ScrewVisTornilloParafuse	M6 x 205
10	53/0017BearingRoulementCojneteRolamento1
11	161/99525End CoverCarter d'extrémitéTapa de fondoTampa de extremidade1
12	7/6042ScrewVisTornilloParafuse	M6 x 305
13	161/99652Weight 60Poids 60Peso 60Peso 602
14	161/99654Weight 60Poids 60Peso 60Peso 601
15	7/16015ScrewVisTornilloParafuse	M16 x 551
16	05.3.069WasherRondelleArandelaAnilha	M163
17	3/9012CirclipCirclipResorte circularGrampo circular2
18	161/99521GearPignonEngranajeEngrenagem1
19	161/99523KeyClavetteChavetaChave	M10 x 8 x 181
20	161/99530ShaftAxeEjeVão1
21	7/16014ScrewVisTornilloParafuse	M16 x 402
22	7/12026ScrewVisTornilloParafuse	→ 0221073
22	7/14014ScrewVisTornilloParafuse	→ 0221083

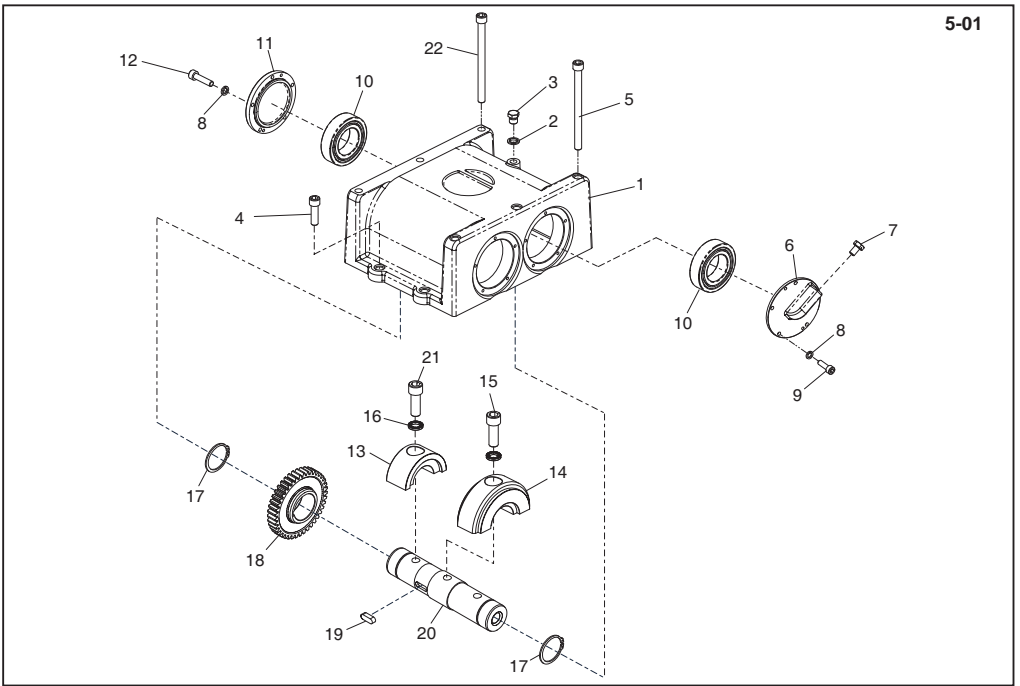

Gearkassemontage, Getriebe-Zsb., Versnellingsbak., Gruppo scatola ingranaggi

1	161/99527VersnellingsbakhuisGetriebekastenGearkassehusInvolucro scatola ingranaggi	→ 022107	1
1	161/99675VersnellingsbakhuisGetriebekastenGearkassehusInvolucro scatola ingranaggi	→ 022108	1
2	15.0.102AfdichtingScheibeSpændeskiveCuscinetto	1/4"	1
3	14.0.108PlugVerschlusschraubePropCandela	1/4"	1
4	7/12010SchroefSchraubeSkruerVite	→ 022107	2
4	7/14015SchroefSchraubeSkruerVite	→ 022108	2
5	7/12025SchroefSchraubeSkruerVite	→ 022107	3
5	7/14013SchroefSchraubeSkruerVite	→ 022108	3
6	161/99532EinddekselEndschildEndedækselCoperchio estremità	1
7	161/99513SchroefSchraubeSkruerVite	M10 x 20	1
8	4/6005AfdichtingScheibeSpændeskiveCuscinetto	M6	10
9	7/6040SchroefSchraubeSkruerVite	M6 x 20	5
10	53/0017LagerLagerLejeCuscinetto	1
11	161/99524EinddekselEndschildEndedækselCoperchio estremità	1
12	7/6042SchroefSchraubeSkruerVite	M6 x 30	5
13	161/99652Gewicht 60Gewicht 60Vægt 60Peso 60	2
14	161/99654Gewicht 60Gewicht 60Vægt 60Peso 60	1
15	7/16015SchroefSchraubeSkruerVite	M16 x 55	1
16	05.3.069AfdichtingScheibeSpændeskiveCuscinetto	M16	3
17	3/9012BorgveerSprengringLåseringAnello Elastico	2
18	161/99521TandwieleZahnradeGearIngranaggi	1
19	161/99523SpieKeilKileChiave	M10 x 8 x 18	1
20	161/99530AsWelleAkselAlbero	1
21	7/16014SchroefSchraubeSkruerVite	M16 x 40	2
22	7/12026SchroefSchraubeSkruerVite	→ 022107	3
22	7/14014SchroefSchraubeSkruerVite	→ 022108	3

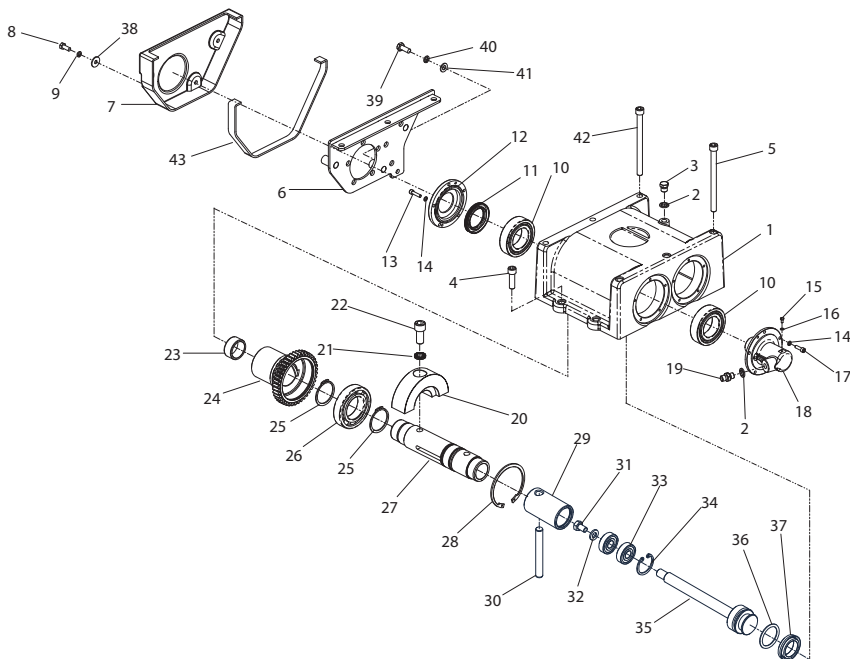

**Gearbox Assembly, Ensemble boîte de vitesses,
Conjunto de engranajes, Conjunto da Caixa de Engrenagens**

5-02

► 11/06/2007

1	161/99527Gearbox Casing	Cartier de boîte de vitesses.....	Envoltura de la transmisión	Estojo da caixa de engrenagens	1
2	15.0.102Washer	Rondelle	Arandela	Anilha	1/4"
3	14.0.108Plug	Bougie	Tapón	Bujão	1/4"
4	7/12010Screw	Vis	Tornillo	Parafuse	M12 x 40
5	7/12021Screw	Vis	Tornillo	Parafuse	M12 x 160 x 1.75
6	161/06100Belt Guard	Capot de courroie	Protector de la correa	Guarda da Cinta	► 022107
6	161/09900Belt Guard	Capot de courroie	Protector de la correa	Guarda da Cinta	► 022108
7	161/99651Belt Guard	Capot de courroie	Protector de la correa	Guarda da Cinta	1
8	7/8011Screw	Vis	Tornillo	Parafuse	M8 x 20
9	4/8003Washer	Rondelle	Arandela	Anilha	M10
10	53/0017Bearing	Roulement	Cojinete	Rolamanto	1
11	5/0056Seal	Joint d'étanchéité	Obturador	Vedação	1
12	161/99525End Cover	Cartier d'extrémité	Tapa de fondo	Tampa de extremidade	1
13	7/6042Screw	Vis	Tornillo	Parafuse	M6 x 30
14	4/6005Washer	Rondelle	Arandela	Anilha	M6
15	7/4004Screw	Vis	Tornillo	Parafuse	M4 x 8
16	4/4004Washer	Rondelle	Arandela	Anilha	M4
17	7/6040Screw	Vis	Tornillo	Parafuse	M6 x 20
18	161/99531End Cover	Cartier d'extrémité	Tapa de fondo	Tampa de extremidade	1
19	14.0.533Adaptor	Adaptateur	Adaptador	Adaptador	1/4"x1/4"
20	161/99653Weight 60	Poids 60	Peso 60	Peso 60	2
21	05.3.069Washer	Rondelle	Arandela	Anilha	M10
22	7/16013Screw	Vis	Tornillo	Parafuse	M16 x 40
23	50/00065Bearing	Roulement	Cojinete	Rolamanto	1
24	161/99505Gear	Pignon	Engranaje	Engrenagem	1
25	3/9009Circlip	Circlip	Resorte circular	Grampo circular	2
26	53/0018Bearing	Roulement	Cojinete	Rolamanto	1
27	161/99526Shaft	Axe	Eje	Veio	1
28	3/9010Circlip	Circlip	Resorte circular	Grampo circular	100 x 3
29	161/99540Piston	Piston	Pistón	Pistão	1
30	161/99533Pin	Goupille	Pasador	Pino	1
31	7/6011Screw	Vis	Tornillo	Parafuse	M6 x 10
32	4/6001Washer	Rondelle	Arandela	Anilha	M6
33	53/0019Bearing	Roulement	Cojinete	Rolamanto	2
34	3/9011Circlip	Circlip	Resorte circular	Grampo circular	42 x 1.75
35	161/99539Piston	Piston	Pistón	Pistão	1
36	5/0057O-Ring	Joint torique	Junta tórica	Anel Vedante	300D x 3
37	5/0055Oil Seal	Joint d'étanchéité à l'huile	Obturador aceite	Vedação de Óleo	M8 x 25 x 2
38	4/8004Washer	Rondelle	Arandela	Anilha	M8 x 25 x 2
39	7/10005Screw	Vis	Tornillo	Parafuse	M10 x 25
40	4/1003Washer	Rondelle	Arandela	Anilha	M10
41	4/1005Washer	Rondelle	Arandela	Anilha	M10
42	7/12026Screw	Vis	Tornillo	Parafuse	► 022107
42	7/14014Screw	Vis	Tornillo	Parafuse	► 022108
43	21.0.029Edging Strip	Gaine Protection	Banda Protectora	Fita de rebordo	3

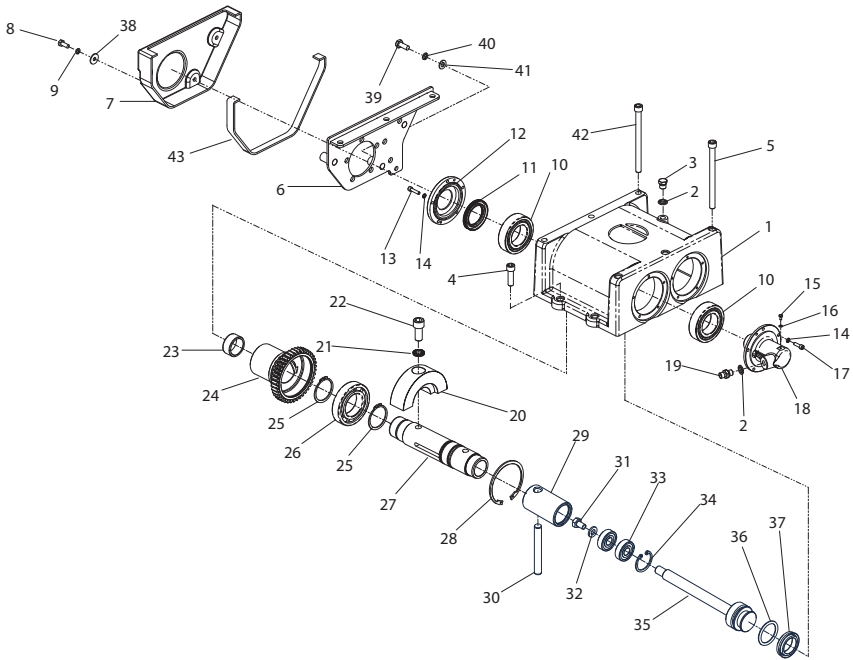

**Gearkassemontage, Getriebe-Zsb.,
Vernellingsbak., Gruppo scatola ingranaggi**

11/06/2007

1	161/99527	Vernellingsbakhuis	Getriebekasten	Gearkasseh	Involucro scatola ingranaggi	1
2	15.0.102	Afdichtring	Scheibe	Spændeskive	Cuscinetto	1/4"
3	14.0.108	Plug	Verschlusschraube	Prop	Candela	1/4"
4	7/12010	Schroef	Schraube	Skru	Vite	M12 x 40
5	7/12021	Schroef	Schraube	Skru	Vite	M12 x 160 x 1.75
6	161/06100	Riembeschermkap	Treibriemen-Schutzabdeckung	Rembeskyttelse	Protezione della cinghia	→ 022107
6	161/09900	Riembeschermkap	Treibriemen-Schutzabdeckung	Rembeskyttelse	Protezione della cinghia	→ 022108
7	161/99651	Riembeschermkap	Treibriemen-Schutzabdeckung	Rembeskyttelse	Protezione della cinghia	1
8	7/8011	Schroef	Schraube	Skru	Vite	M8 x 20
9	4/8003	Afdichtring	Scheibe	Spændeskive	Cuscinetto	M10
10	53/0017	Lager	Lager	Leje	Cuscinetto	1
11	5/0056	Afdichtring	Dichtung	Tætning	Tenuta	1
12	161/99525	Einddeksel	Endschild	Endedæksel	Coperchio estremità	1
13	7/6042	Schroef	Schraube	Skru	Vite	M6 x 30
14	4/6005	Afdichtring	Scheibe	Spændeskive	Cuscinetto	M6
15	7/4004	Schroef	Schraube	Skru	Vite	M4 x 8
16	4/4004	Afdichtring	Scheibe	Spændeskive	Cuscinetto	M4
17	7/6040	Schroef	Schraube	Skru	Vite	M6 x 20
18	161/99531	Einddeksel	Endschild	Endedæksel	Coperchio estremità	1
19	14.0.533	Adaptor	Adaptor	Adapter	Adattatore	1/4"x1/4"
20	161/99653	Gewicht 60	Gewicht 60	Vægt 60	Peso 60	1
21	05.3.069	Afdichtring	Scheibe	Spændeskive	Cuscinetto	M10
22	7/16013	Schroef	Schraube	Skru	Vite	M16 x 40
23	50/00065	Lager	Lager	Leje	Cuscinetto	1
24	161/99505	Tandwiele	Zahnrad	Gear	Ingranaggi	1
25	3/9009	Borgveer	Sprengring	Låsering	Anello Elastico	2
26	53/0018	Lager	Lager	Leje	Cuscinetto	1
27	161/99526	As	Welle	Aksel	Albero	1
28	3/9010	Borgveer	Sprengring	Låsering	Anello Elastico	100 x 3
29	161/99540	Zuiger	Kolben	Zuiger	Stantuffo	1
30	161/99533	Pen	Zapfen	Stift	Perno	1
31	7/6011	Schroef	Schraube	Skru	Vite	M6 x 10
32	4/6001	Afdichtring	Scheibe	Spændeskive	Cuscinetto	M6
33	53/0019	Lager	Lager	Leje	Cuscinetto	2
34	3/9011	Borgveer	Sprengring	Låsering	Anello Elastico	42 x 1.75
35	161/99539	Zuiger	Kolben	Zuiger	Stantuffo	1
36	5/0057	O-Ring	O-Ring	O-Ring	O-Ring	300D x 3
37	5/0055	Oliefafdichtring	Öldichtung	Oliepakning	Paralolio	1
38	4/8004	Afdichtring	Scheibe	Spændeskive	Cuscinetto	M8 x 25 x 2
39	7/10005	Schroef	Schraube	Skru	Vite	M10 x 25
40	4/1003	Afdichtring	Scheibe	Spændeskive	Cuscinetto	M10
41	4/1005	Afdichtring	Scheibe	Spændeskive	Cuscinetto	M10
42	7/12026	Schroef	Schraube	Skru	Vite	→ 022107
42	7/14014	Schroef	Schraube	Skru	Vite	→ 022108
43	21.0.029	Kantstrip	Kantenschutz	Kantband	Gaina Protettiv	3

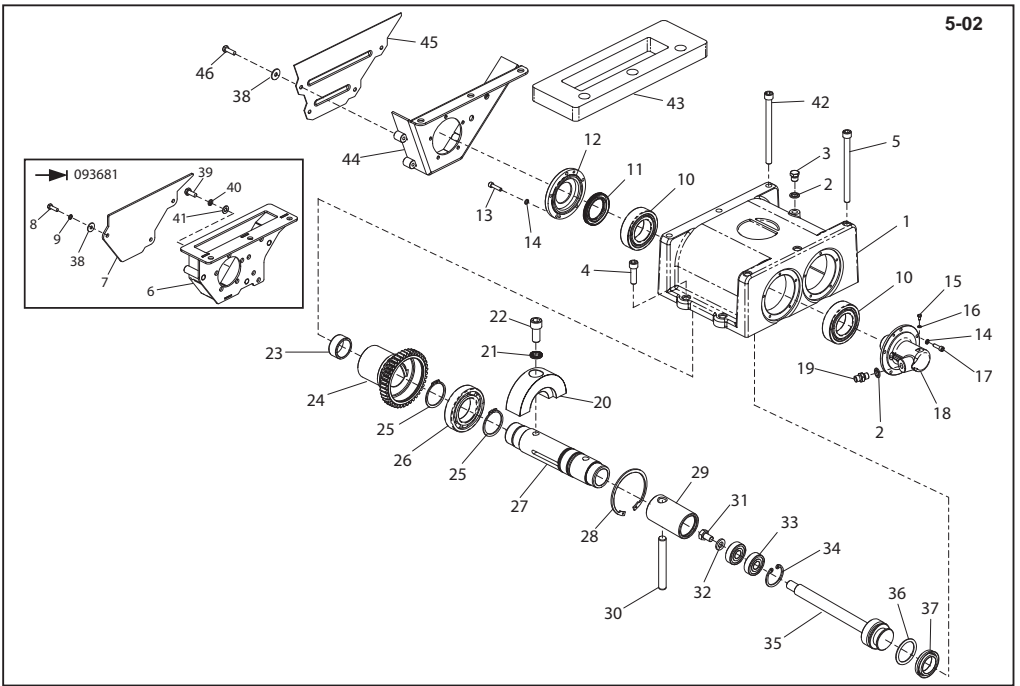

**Gearbox Assembly, Ensemble boîte de vitesses,
Conjunto de cajas de engranajes, Conjunto da Caixa de Engrenagens**

11/06/2007

1	161/99527 Gearbox Casing Carter de boîte de vitesses Envoltura de la transmisión Estojo da caixa de engrenagens 1
2	15.0.102 Washer Rondelle Arandela Anilha 1/4"
3	14.0.108 Plug Bougie Tapón Bujão 1/4"
4	7/12010 Screw Vis Tornillo Parafuse M12 x 40
5	7/12021 Screw Vis Tornillo Parafuse M12 x 160 x 1.75
6	161/19000 Belt Guard Capot de courroie Protector de la correa Guarda da Cinta → 093681
7	161/99709 Cover Couvercle Cubierta Tampa → 093681
8	7/8012 Screw Vis Tornillo Parafuse → 093681
9	4/8003 Washer Rondelle Arandela Anilha M10
10	53/0017 Bearing Roulement Cojinete Rolamento 1
11	5/0056 Seal Joint d'étanchéité Obturador Vedação 1
12	161/99525 End Cover Carter d'extrémité Tapa de fondo Tampa de extremidade 1
13	7/6042 Screw Vis Tornillo Parafuse M6 x 30
14	4/6005 Washer Rondelle Arandela Anilha M6
15	7/4004 Screw Vis Tornillo Parafuse M4 x 8
16	4/4004 Washer Rondelle Arandela Anilha M4
17	7/6040 Screw Vis Tornillo Parafuse M6 x 20
18	161/99531 End Cover Carter d'extrémité Tapa de fondo Tampa de extremidade 1
19	14.0.533 Adaptor Adaptateur Adaptador Adaptador 1/4"x1/4"
20	161/99653 Weight 60 Poids 60 Peso 60 Peso 60 2
21	05.3.069 Washer Rondelle Arandela Anilha M10
22	7/16006 Screw Vis Tornillo Parafuse M16 x 40
23	50/000065 Bearing Roulement Cojinete Rolamento 1
24	161/99505 Gear Pignon Engranaje Engrenagem 1
25	3/9009 Circlip Circlip Resorte circular Grampo circular 2
26	53/0018 Bearing Roulement Cojinete Rolamento 1
27	161/99526 Shaft Axe Eje Veio 1
28	3/9010 Circlip Circlip Resorte circular Grampo circular 100 x 3
29	161/99540 Piston Piston Pistón Pistão 1
30	161/99533 Pin Goupille Pasador Pino 1
31	7/6011 Screw Vis Tornillo Parafuse M6 x 10
32	4/6001 Washer Rondelle Arandela Anilha M6
33	53/0019 Bearing Roulement Cojinete Rolamento 2
34	3/9011 Circlip Circlip Resorte circular Grampo circular 42 x 1.75
35	161/99539 Piston Piston Pistón Pistão 1
36	5/0057 O-Ring Joint torique Junta tórica Anel Vedante 300D x 3
37	5/0055 Oil Seal Joint d'étanchéité à l'huile Obturador aceite Vedação de Óleo 1
38	4/8004 Washer Rondelle Arandela Anilha 3
39	7/10005 Screw Vis Tornillo Parafuse M10 x 25
40	4/1003 Washer Rondelle Arandela Anilha M10
41	4/1005 Washer Rondelle Arandela Anilha M10
42	7/14014 Screw Vis Tornillo Parafuse 3
43	161/99705 Pad Tampon Tampón Bloco 1
44	161/26800 Belt Guard Capot de courroie Protector de la correa Guarda da Cinta → 093682
45	161/99758 Cover Couvercle Cubierta Tampa → 093682
46	7/8037 Screw Vis Tornillo Parafuse → 093682

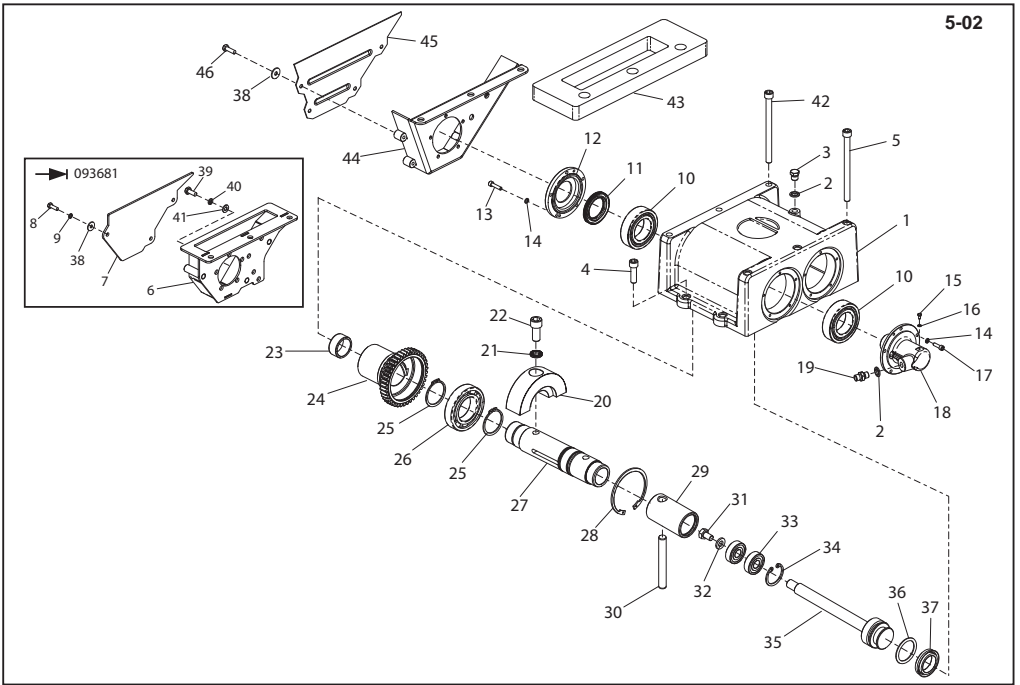

Gearkassemontage, Getriebe-Zsb., Vernellingsbak., Gruppo scatola ingranaggi

11/06/2007

1	161/99527.....	Vernellingsbakhuis.....	Getriebekasten.....	Gearkassehüs.....	Involucro scatola ingranaggi.....	1
2	15.0.102.....	Afdichtring.....	Scheibe.....	Spændeskive.....	Cuscinetto.....	1/4"
3	14.0.108.....	Plug.....	Verschlusschraube.....	Prop.....	Candela.....	1/4"
4	7/12010.....	Schroef.....	Schraube.....	Skrue.....	Vite.....	M12 x 40.....
5	7/12021.....	Schroef.....	Schraube.....	Skrue.....	Vite.....	M12 x 160 x 1.75.....
6	161/19000.....	Riemschermkap.....	Treibriemen-Schutzabdeckung.....	Rembeskyttelse.....	Protezione della cinghia.....	→ 093681.....
7	161/99709.....	Deksel.....	Abdeckung.....	Dæk.....	Coperchio.....	→ 093681.....
8	7/8012.....	Schroef.....	Schraube.....	Skrue.....	Vite.....	→ 093681.....
9	4/8003.....	Afdichtring.....	Scheibe.....	Spændeskive.....	Cuscinetto.....	M10.....
10	53/0017.....	Lager.....	Lager.....	Leje.....	Cuscinetto.....	1.....
11	5/0056.....	Afdichtring.....	Dichtung.....	Tætning.....	Tenuta.....	1.....
12	161/99525.....	Einddeksel.....	Endschild.....	Endedæksel.....	Coperchio estremità.....	1.....
13	7/6042.....	Schroef.....	Schraube.....	Skrue.....	Vite.....	M6 x 30.....
14	4/6005.....	Afdichtring.....	Scheibe.....	Spændeskive.....	Cuscinetto.....	M6.....
15	7/4004.....	Schroef.....	Schraube.....	Skrue.....	Vite.....	M4 x 8.....
16	4/4004.....	Afdichtring.....	Scheibe.....	Spændeskive.....	Cuscinetto.....	M4.....
17	7/6040.....	Schroef.....	Schraube.....	Skrue.....	Vite.....	M6 x 20.....
18	161/99531.....	Einddeksel.....	Endschild.....	Endedæksel.....	Coperchio estremità.....	1.....
19	14.0.533.....	Adaptor.....	Adaptor.....	Adaptor.....	Adattatore.....	1/4"x1/4".....
20	161/99653.....	Gewicht 60.....	Gewicht 60.....	Vægt 60.....	Peso 60.....	2.....
21	05.3.069.....	Afdichtring.....	Scheibe.....	Spændeskive.....	Cuscinetto.....	M10.....
22	7/16006.....	Schroef.....	Schraube.....	Skrue.....	Vite.....	M16 x 40.....
23	50/000065.....	Lager.....	Lager.....	Leje.....	Cuscinetto.....	2.....
24	161/99505.....	Tandwiele.....	Zahnrade.....	Gear.....	Ingranaggi.....	1.....
25	3/9009.....	Borgveer.....	Sprengring.....	Låsering.....	Anello Elastico.....	2.....
26	53/0018.....	Lager.....	Lager.....	Leje.....	Cuscinetto.....	1.....
27	161/99526.....	As.....	Welle.....	Aksel.....	Albero.....	1.....
28	3/9010.....	Borgveer.....	Sprengring.....	Låsering.....	Anello Elastico.....	100 x 3.....
29	161/99540.....	Zuiger.....	Kolben.....	Zuiger.....	Stantuffo.....	1.....
30	161/99533.....	Pen.....	Zapfen.....	Stift.....	Perno.....	1.....
31	7/6011.....	Schroef.....	Schraube.....	Skrue.....	Vite.....	M6 x 10.....
32	4/6001.....	Afdichtring.....	Scheibe.....	Spændeskive.....	Cuscinetto.....	M6.....
33	53/0019.....	Lager.....	Lager.....	Leje.....	Cuscinetto.....	2.....
34	3/9011.....	Borgveer.....	Sprengring.....	Låsering.....	Anello Elastico.....	42 x 1.75.....
35	161/99539.....	Zuiger.....	Kolben.....	Zuiger.....	Stantuffo.....	1.....
36	5/0057.....	O-Ring.....	O-Ring.....	O-Ring.....	O-Ring.....	300D x 3.....
37	5/0055.....	Oliefafdichtring.....	Öldichtung.....	Oliepakning.....	Paracolo.....	1.....
38	4/8004.....	Afdichtring.....	Scheibe.....	Spændeskive.....	Cuscinetto.....	M8.....
39	7/10005.....	Schroef.....	Schraube.....	Skrue.....	Vite.....	M10 x 25.....
40	4/1003.....	Afdichtring.....	Scheibe.....	Spændeskive.....	Cuscinetto.....	M10.....
41	4/1005.....	Afdichtring.....	Scheibe.....	Spændeskive.....	Cuscinetto.....	M10.....
42	7/14014.....	Schroef.....	Schraube.....	Skrue.....	Vite.....	3.....
43	161/99705.....	Onderplaat.....	Rüttelplatte.....	Klods.....	Tampone.....	1.....
44	161/26800.....	Riemschermkap.....	Treibriemen-Schutzabdeckung.....	Rembeskyttelse.....	Protezione della cinghia.....	→ 093682.....
45	161/99758.....	Deksel.....	Abdeckung.....	Dæk.....	Coperchio.....	→ 093682.....
46	7/8037.....	Schroef.....	Schraube.....	Skrue.....	Vite.....	→ 093682.....

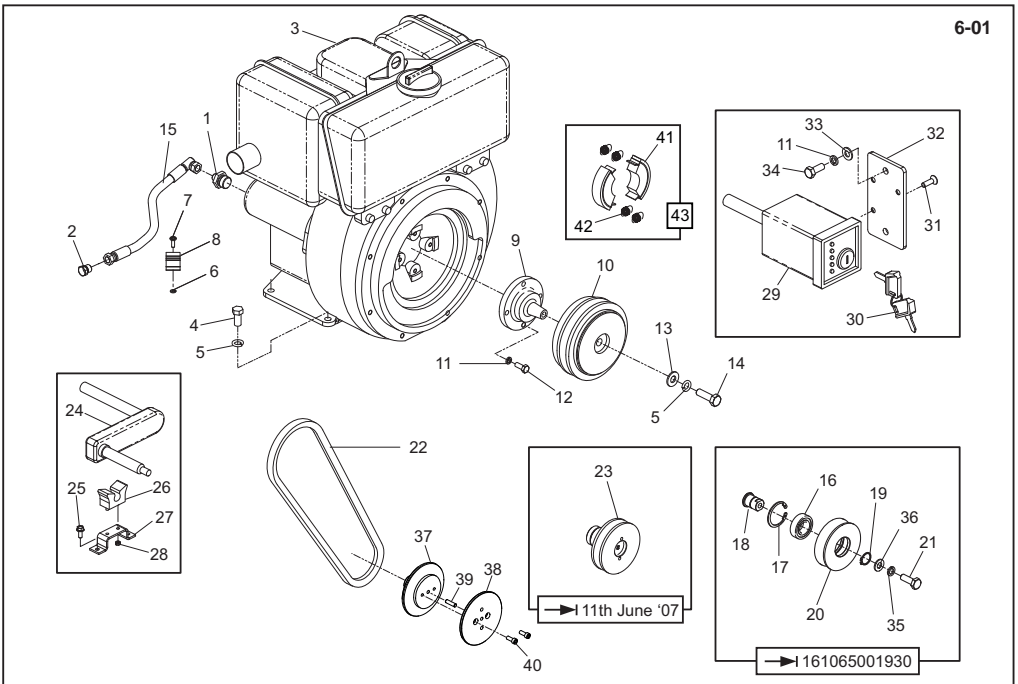

**Motor and Drive Kit, Moteur et Kit d'entraînement,
Motor y Kit Transmisión, Motor e Kit de Transmissão**

1	6/0202	Adaptor	Adaptateur	Adaptador	Adaptador	1
2	14.0.108	Plug	Bougie	Tapón	Bujía	1
3	20/0071	Engine - Electric	Moteur - Electrique	Motor - Electricidad	Motor - Eléctrico	Non EPA Only 1
3	20/0117	Engine - Electric	Moteur - Electrique	Motor - Electricidad	Motor - Eléctrico	EPA Only 1
3	20/0072	Engine - Crank Handle	Moteur - Manivelle	Motor - Por Manivela	Motor - Por Manivela	Non EPA Only 1
3	20/0118	Engine - Crank Handle	Moteur - Manivelle	Motor - Por Manivela	Motor - Por Manivela	EPA Only 1
4	7/12004	Screw	Vis	Tornillo	Parafuso	M12 x 25 4
4	4/1202	Washer	Rondelle	Arandela	Anilha	M12 5
6	05.1.002	Washer	Rondelle	Arandela	Anilha	M4 x 12 1
7	7/402	Screw	Vis	Tornillo	Parafuso	M4 x 12 1
8	21.0.336	Clip	Chape	Presilla	Grampo	M5 x 20 1
9	161/11600	Kit	Kit	Kit	Kit	001930 1
9	161/99692	Shaft	Axe	Eje	Veio	001931 1
10	161/11600	Kit	Kit	Kit	Kit	001930 1
10	161/27500	Kit	Kit	Kit	Kit	001931 -> 093506 1
10	21/0268	Clutch	Embrayage	Embrague	Embraiagem	093507 1
11	4/8003	Washer	Rondelle	Arandela	Anilha	M8 3
12	7/8012	Bolt	Boulon	Perno	Anilha	M8 x 25 1
14	9/12008	Bolt	Boulon	Perno	Perno	M12 x 40 1
15	30/0081	Hose	Durit	Flexible	Tubagem	1
16	53/0016	Bearing	Coillement	Cojinete	Rolamento	1
17	MS22	Circlip	Circlip	Resorte circular	Grampo circular	1
18	161/26100	Pin	Goupille	Pasador	Pino	1
19	3/9003	Circlip	Circlip	Resorte circular	Grampo circular	1
20	161/26100	Pulley	Poulie	Polia	Polia	1
21	7/10010	Screw	Vis	Tornillo	Parafuso	M10 x 30 1
22	21/0170	Belt	Courroie	Correa	Cinta	1
23	161/99650	Pulley	Poulie	Polia	Polia	1
24	21/0230	Handle	Poignee	Manillar	Punho	M8 x 20 1
25	7/8037	Screw	Vis	Tornillo	Parafuso	M8 x 20 5
26	21/0144	Clip	Chape	Presilla	Grampo	M8 x 20 2
27	161/99619	Bracket	Patte du Montage	Escuadra	Suporte	1
28	8/6002	Nut	Ecrou	Tuerca	Porca	M6 4
29	21/0231	Ignition	Ignition	Ignición	Ignição	1
30	21/0229	Key	Clavette	Chaveta	Chave	1
31	7/6025	Screw	Vis	Tornillo	Parafuso	M6 x 20 3
32	161/99574	Plate	Plaque	Placa	Placa	1
33	4/8006	Washer	Rondelle	Arandela	Anilha	M8 2
34	7/8011	Screw	Vis	Tornillo	Parafuso	M8 x 20 2
35	4/1003	Washer	Rondelle	Arandela	Anilha	M10 1
36	4/1005	Washer	Rondelle	Arandela	Anilha	M10 1
37	161/99763	Pulley	Poulie	Polia	Polia	1
38	161/99764	Pulley	Poulie	Polia	Polia	1
39	161/99715	Pin	Goupille	Pasador	Pino	1
40	7/8077	Screw	Vis	Tornillo	Parafuso	M8 x 20 2
41	21/0362	Spring	Ressort	Resorte	Mola	2
42	21/0367	Clutch Lining	Doubleur embrayage	Guarnición de embrague	lona de embraegem	2
43	21/0268KIT	Clutch Kit	Kit d'embrayage	Kit de embrague	Kit de embraiegem	1

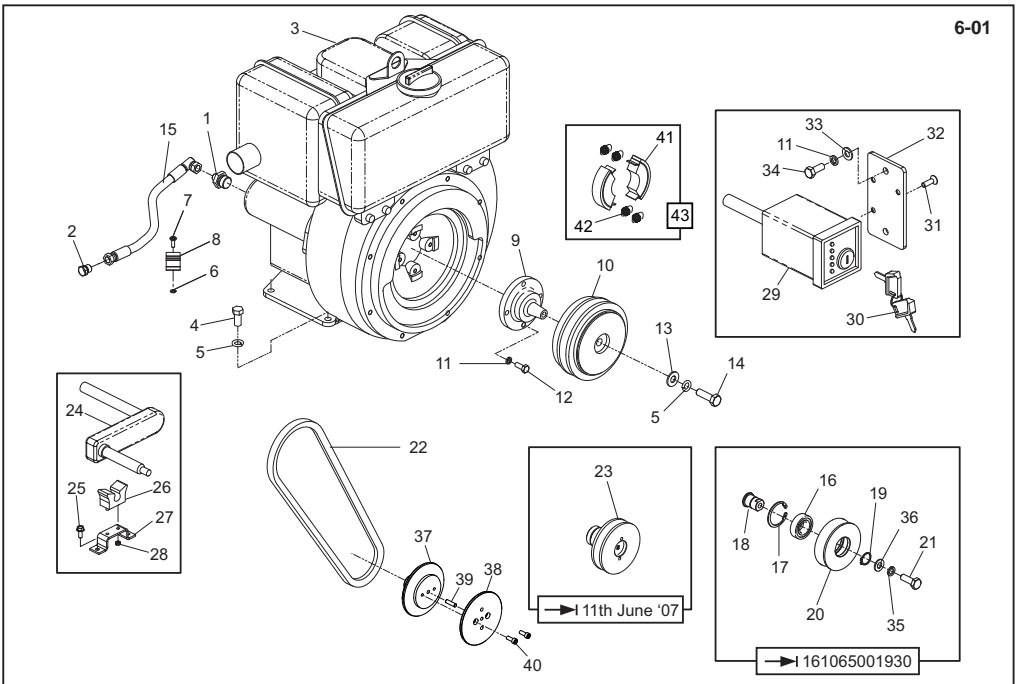

Motor en Aandrijfset, Motor und antriebsbausatz, Motor og Gearkit, Motore e Kit trasmissione

1	6/2002	Adaptor	Adaptor	Adaptor	Adattatore	1
2	14.0.108	Plug	Verschlusschraube	Prop	Candela	1
3	20/0071	Motor - Electrisch	Motor - Electrisch	Motor - Elektrisk	Motore - Elettrico	Non EPA Only
3	20/0117	Motor - Electrisch	Motor - Electrisch	Motor - Elektrisk	Motore - Elettrico	EPA Only
3	20/0072	Motor - onstabiel handvat	Motor - reizbarer Handgriff	Motor - crank manipulere med	Motore - Manovella	Non EPA Only
3	20/0118	Motor - onstabiel handvat	Motor - reizbarer Handgriff	Motor - crank manipulere med	Motore - Manovella	EPA Only
4	7/12004	Schroef	Schraube	Skrue	Vite	M12 x 25
5	4/1202	Afdichtring	Scheibe	Spændeskive	Cuscinetto	M12
6	05.1.002	Afdichtring	Scheibe	Spændeskive	Cuscinetto	M4
7	7/4002	Schroef	Schraube	Skrue	Vite	M4 x 12
8	21.0.336	Klem	Clip	Klemme	Fermaglio	M5 x 20
9	161/11600	Set	Satz	Kit	Kit	→ 001930
9	161/99692	As	Velle	Aksel	Albero	→ 001931
10	161/11600	Set	Satz	Kit	Kit	→ 001930
10	161/27500	Set	Satz	Kit	Kit	→ 001931 → 093506
10	21/0268	Kuppling	Koppeling	Kobling	Frizione	→ 093507
11	4/8003	Afdichtring	Scheibe	Spændeskive	Cuscinetto	M8
12	7/8012	Bouten	Bolzen	Skruebolt	Bulloni	M8 x 25
13	4/1201	Afdichtring	Scheibe	Spændeskive	Cuscinetto	M12
14	9/12008	Bouten	Bolzen	Skruebolt	Bulloni	M12 x 40
15	30/0081	Slang	Schlauchstück	Slange	Flessibile	
16	53/0016	Lager	Lager	Leje	Cuscinetto	
17	MS22	Borgveer	Sprengring	Låsering	Anello Elastico	
18	161/26100	Pen	Zapfen	Stift	Perno	
19	3/9003	Borgveer	Sprengring	Låsering	Anello Elastico	
20	161/26100	Poelie	Riemscheibe	Riemskive	Puleggia	
21	7/10010	Schroef	Schraube	Skrue	Vite	M10 x 30
22	21/0170	Riem	Riemen	Remmen	Cinghia	
23	161/99650	Poelie	Riemscheibe	Riemskive	Puleggia	
24	21/0230	Hendel	Griff	Håndtag	Impugnatura	M8 x 20
25	7/8037	Schroef	Schraube	Skrue	Vite	M8 x 20
26	21/0144	Klem	Clip	Klemme	Fermaglio	M8 x 20
27	161/99619	Steen	Halterung	Støtte	Staffa	
28	8/6002	Moer	Mutter	Matrix	Dado	M6
29	21/0231	Ontsteking	Zündschloß	Tændling	Accensione	
30	21/0229	Spie	Keil	Kile	Chiave	
31	7/6025	Schroef	Schraube	Skrue	Vite	M6 x 20
32	161/99574	Plaat	Platte	Plade	Piastra	
33	4/8006	Afdichtring	Scheibe	Spændeskive	Cuscinetto	M8
34	7/8011	Schroef	Schraube	Skrue	Vite	M8 x 20
35	4/1003	Afdichtring	Scheibe	Spændeskive	Cuscinetto	M10
36	4/1005	Afdichtring	Scheibe	Spændeskive	Cuscinetto	M10
37	161/99763	Poelie	Riemscheibe	Riemskive	Puleggia	
38	161/99764	Poelie	Riemscheibe	Riemskive	Puleggia	
39	161/99715	Pen	Zapfen	Stift	Perno	
40	7/8077	Schroef	Schraube	Skrue	Vite	M8 x 20
41	21/0362	Spring	Ressort	Ressorte	Mola	
42	21/0367	Clutch Lining	Doubleure embrayage	Guarnición de embrague	lona de embrageme	
43	21/0268KIT	Clutch Kit	Kit d'embrayage	Kit de embrague	Kit de embrageme	

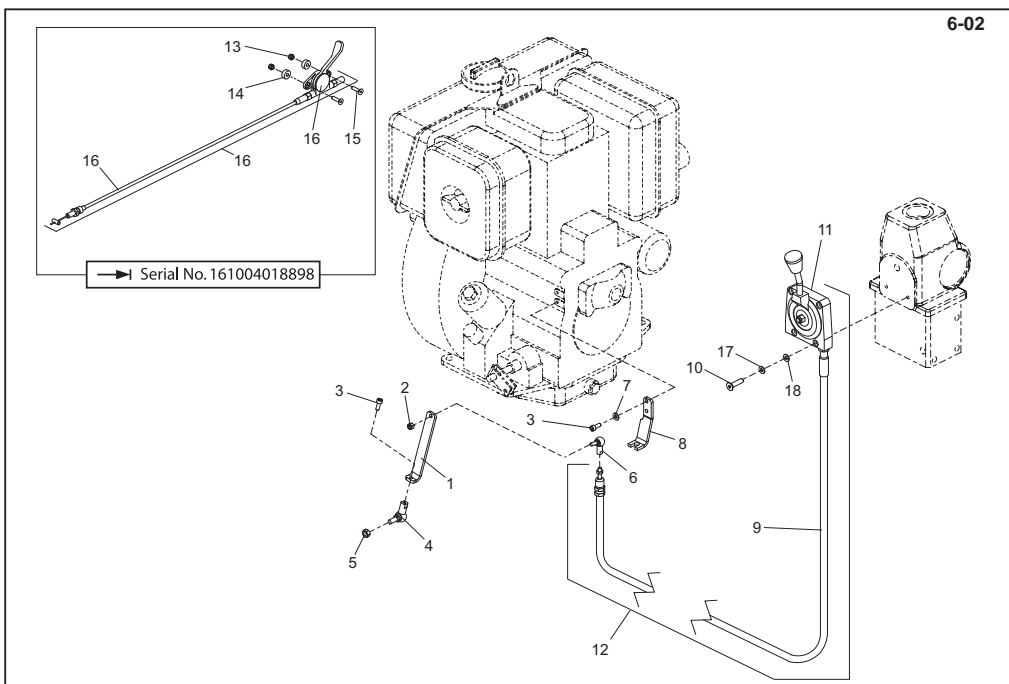

**Throttle Cable, Câble d'accélérateur,
Cable de aceleración, Cabo do estrangulador**

1	161/99665LeverManettePalancaAlavanca1
2	8/6007NutEcrouTuercaPorcaM6.....1
3	7/6004ScrewVisTornilloParafusoM6 x 16.....3
4	3/5044AdaptorAdapteurAdaptadorAdaptador1
5	8/8001NutEcrouTuercaPorcaM8.....1
6	3/5044AdaptorAdapteurAdaptadorAdaptador1
7	4/6007WasherRondelleArandelaAnilhaM6.....1
8	161/99666BracketPatte du MontageEscuadraSuporte1
9	161/08101Throttle CableCâble d'accélérateurCable de aceleraciónCabo do estranguladorNon EPA/Tier 4 Only.....1
10	7/6012ScrewVisTornilloParafusoNon EPA/Tier 4 Only.....4
10	7/6039ScrewVisTornilloParafusoEPA/Tier 4 Only.....4
11	161/08102Throttle LeverManette d'accélérateurPalanca de aceleraciónAlavanca do estranguladorNon EPA/Tier 4 Only.....1
12	161/08100Throttle Lever & CableManette des gaz et le câblePalanca del acelerador y el cableAlavanca do acelerador e caboNon EPA/Tier 4 Only.....1
12	21/0355Throttle Lever & CableManette des gaz et le câblePalanca del acelerador y el cableAlavanca do acelerador e caboEPA/Tier 4 Only.....1
13	8/5002NutEcrouTuercaPorcaM5.....2
14	161/99662SpacerEntretoiseEspaciadorEspaçador2
15	07.0.140ScrewVisTornilloParafusoM5 x 20.....2
16	161/08300Throttle LeverManette d'accélérateurPalanca de aceleraciónAlavanca do estrangulador1
17	4/6005WasherRondelleArandelaAnilhaEPA/Tier 4 Only.....2
18	4/6001WasherRondelleArandelaAnilhaEPA/Tier 4 Only.....2

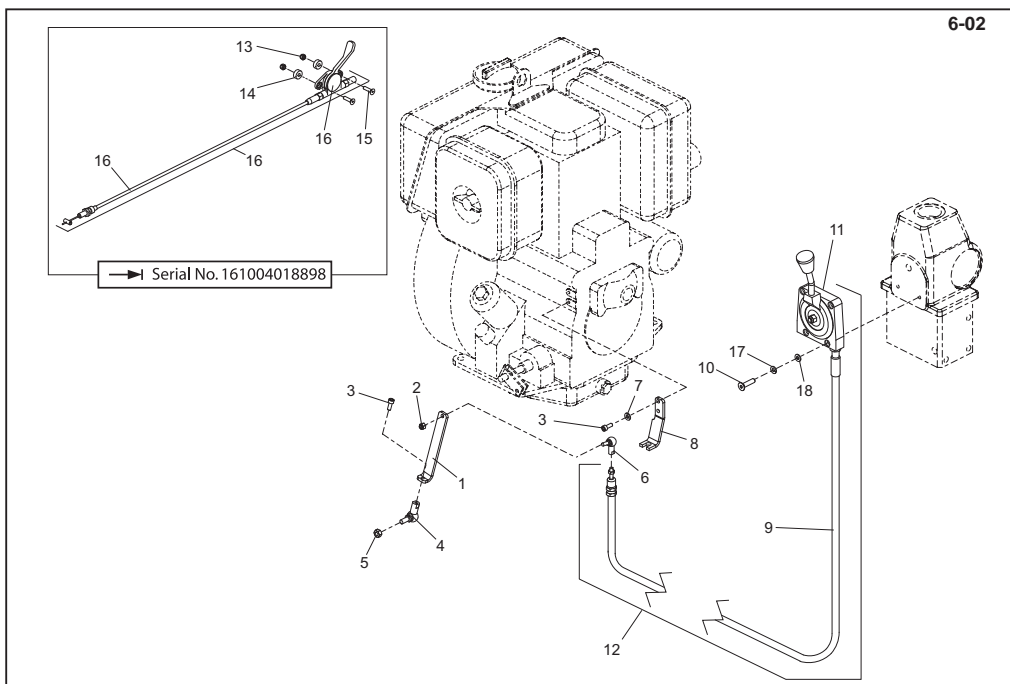

**Gaskabel, Drosselklappenkabel,
Gashåndtagskabel, Cavo dell'acceleratore**

1	161/99665	Hendel	Hebel	Arm	Leva	1
2	8/6007	Moer	Mutter	Møtrik	Dado	M6
3	7/6004	Schroef	Schraube	Skruue	Vite	M6 x 16
4	3/5044	Adaptor	Adaptor	Adaptor	Adattatore	1
5	8/8001	Moer	Mutter	Møtrik	Dado	M8
6	3/5044	Adaptor	Adaptor	Adaptor	Adattatore	1
7	4/6007	Afdichtring	Scheibe	Spændeskive	Cuscinetto	M6
8	161/99666	Steun	Halterung	Beslag	Staffa	1
9	161/08101	Gaskabel	Drosselklappenkabel	Gashåndtagskabel	Cavo dell'acceleratore	Non EPA/Tier 4 Only
10	7/6012	Schroef	Schraube	Skruue	Vite	Non EPA/Tier 4 Only
10	7/6039	Schroef	Schraube	Skruue	Vite	EPA/Tier 4 Only
11	161/08102	Gashendel	Drosselklappenhebel	Gashåndtag	Leva dell'acceleratore	Non EPA/Tier 4 Only
12	161/08100	Gashendel en kabel	Gashebel und Kabel	Gashåndtaget og kabel	Leva dell'acceleratore e il cavo	Non EPA/Tier 4 Only
12	21/0355	Gashendel en kabel	Gashebel und Kabel	Gashåndtaget og kabel	Leva dell'acceleratore e il cavo	EPA/Tier 4 Only
13	8/5002	Moer	Mutter	Møtrik	Dado	M5
14	161/99662	Afstandsstuk	Distanzstück	Afstandsstykke	Distanziale	2
15	07.0.140	Schroef	Schraube	Skruue	Vite	M5 x 20
16	161/08300	Gashendel	Drosselklappenhebel	Gashåndtag	Leva dell'acceleratore	1
17	4/6005	Afdichtring	Scheibe	Spændeskive	Cuscinetto	EPA/Tier 4 Only
18	4/6001	Afdichtring	Scheibe	Spændeskive	Cuscinetto	EPA/Tier 4 Only

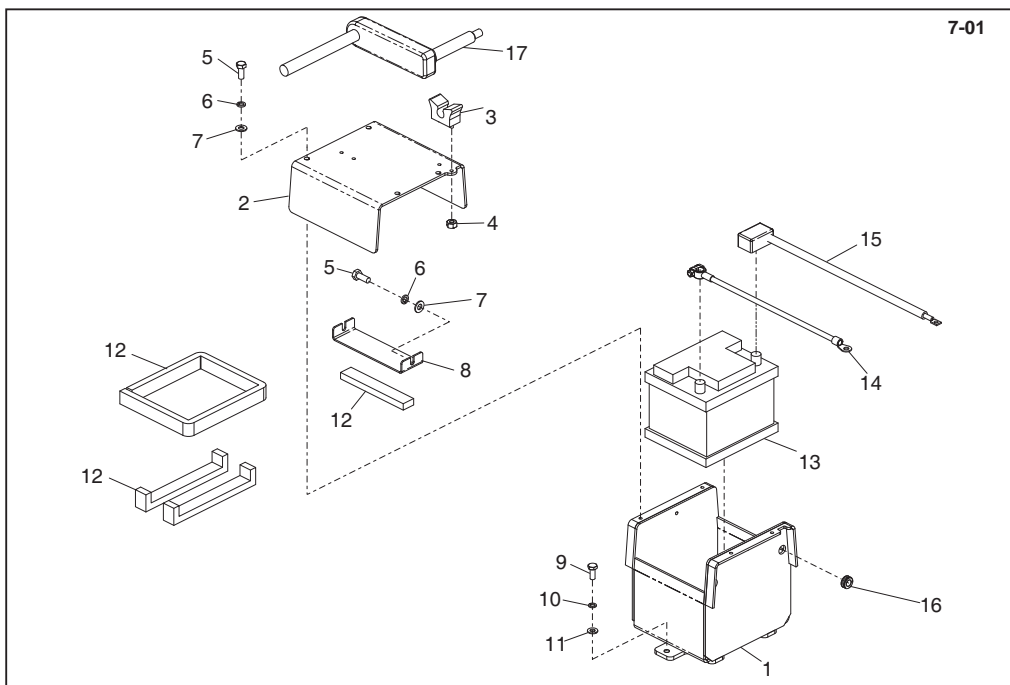
Battery Holder, Support de Batterie, Soporte de Bateria, Suporte de Bateria

1	161/02400	Battery Holder	Support de Batterie	Soporte de Bateria	Suporte de Bateria	1
2	161/99577	Cover	Couvercle	Cubierta	Tampa	1
3	21/0144	Clip	Chape	Presilla	Grampo	2
4	8/6002	Nut	Ecrou	Tuerca	Porca	M6.
5	7/8011	Bolt	Boulon	Perno	Perno	M8 x 20
6	4/8003	Washer	Rondelle	Arandela	Anilha	M8.
7	4/8006	Washer	Rondelle	Arandela	Anilha	M8.
8	161/99578	Clamp	Blocage	Mordaza	Grampo	1
9	7/10005	Screw	Vis	Tornillo	Parafuso	M10 x 25
10	4/1003	Washer	Rondelle	Arandela	Anilha	M10
11	4/1005	Washer	Rondelle	Arandela	Anilha	M10
12	3/4110	Edging Strip	Gainé Protection	Banda Protectora	Fita de rebordo	M10
13	70/0217	Battery	Batterie	Bateria	Bateria	X
14	70/0232	Cable	Cable	Cable	Cable	1
15	140/05500	Cable	Cable	Cable	Cable	1
16	3/4036	Grommet	Passe-fil	Anillo	Anel Isolante	1
17	21/0230	Handle	Poignée	Manillar	Punho	1

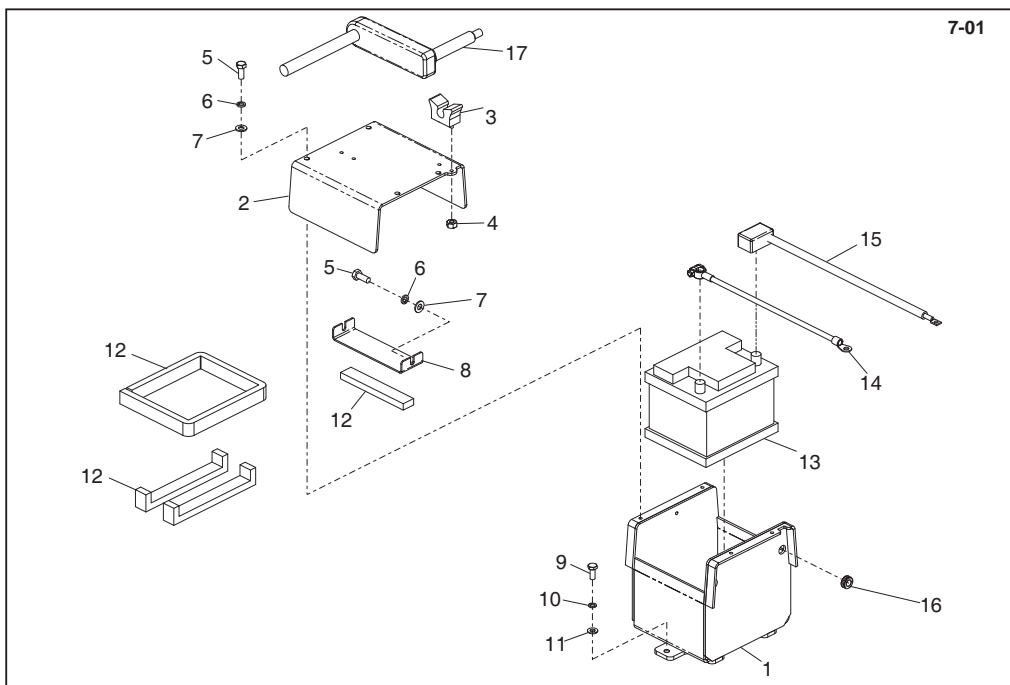

Accu Houder, Batterie Halter, Batteri Beslag, Contenitore batteria

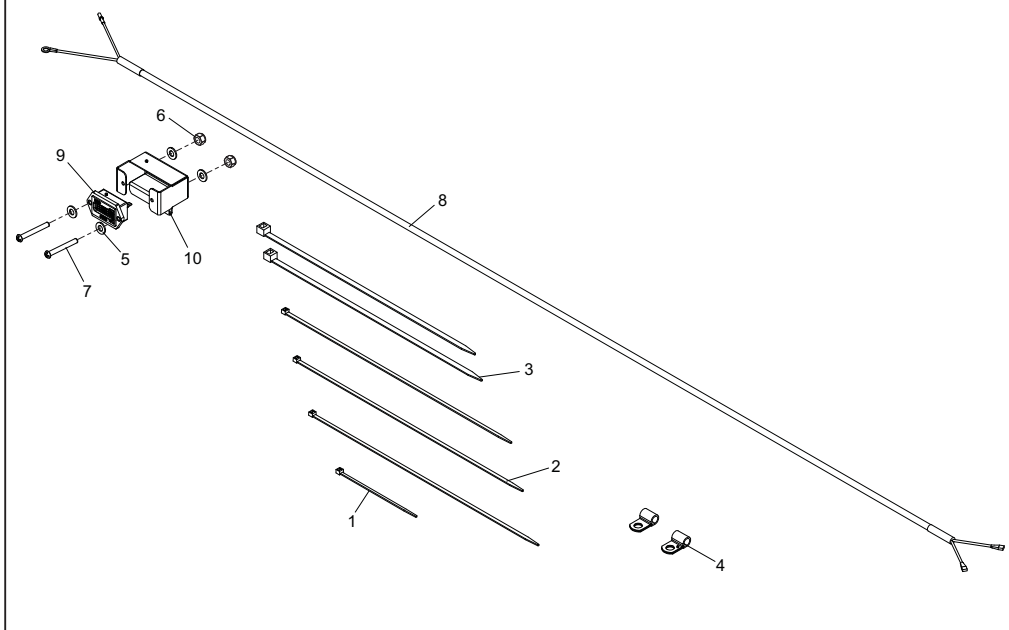
1	161/02400	Accu Houder	Batterie Halter	Batteri Beslag	Contenitore batteria	1
2	161/99577	Deksel	Abdeckung	Dæk	Coperchio	1
3	21/0144	Klem	Clip	Klemme	Fermaglio	2
4	8/6002	Moer	Mutter	Møtrik	Dado	M6
5	7/8011	Bouten	Bolzen	Skruebolt	Bulloni	M8 x 20
6	4/8003	Afdichtring	Scheibe	Spændeskive	Cuscinetto	M8
7	4/8006	Afdichtring	Scheibe	Spændeskive	Cuscinetto	M8
8	161/99578	Klem	Schelle	Klemme	Morsetto	1
9	7/10005	Schroef	Schraube	Skrue	Vite	M10 x 25
10	4/1003	Afdichtring	Scheibe	Spændeskive	Cuscinetto	M10
11	4/1005	Afdichtring	Scheibe	Spændeskive	Cuscinetto	M10
12	3/4110	Kantstrip	Kantenschutz	Kåntband	Gaina Protettiv	X
13	70/0217	Accu	Batterie	Batteri	Batteria	1
14	70/0232	Kabel	Kabel	Kabel	Cavo	1
15	140/05500	Kabel	Kabel	Kabel	Cavo	1
16	3/4036	Pakkingring	Auge	Kordelstrop	Anello in gomma	1
17	21/0230	Hen del	Griff	Håndtag	Impugnatura	1

Hourmeter, Compteur horaire, Cuenta horas, Horímetro

8-01

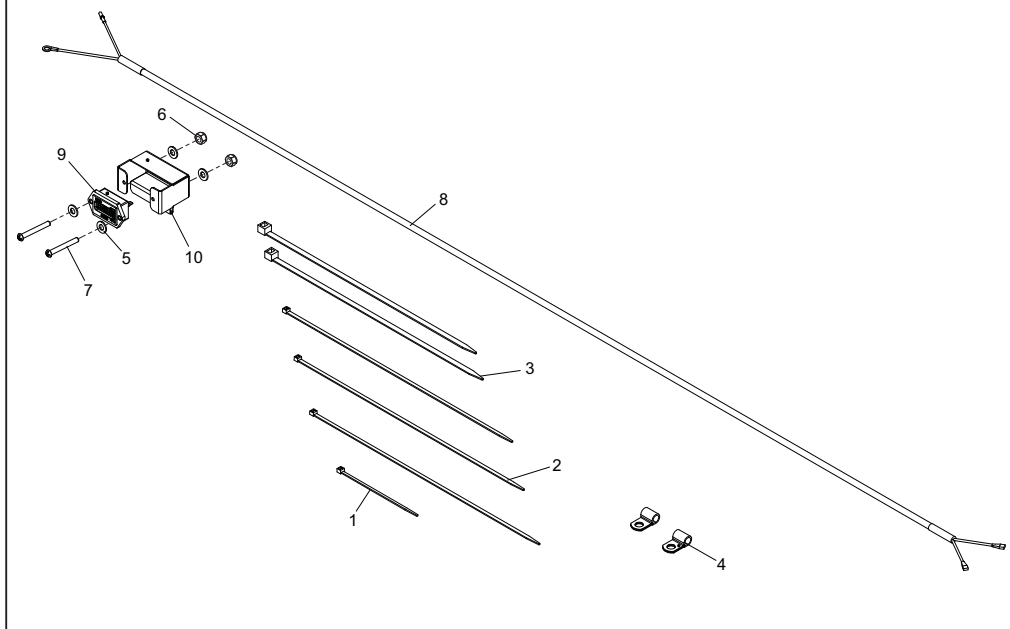
1	3/6005.....	Cable Tie	Serre-câble	Unión cable	Tirante de Cabo	3.6 x 140 Lg	1
2	3/6007.....	Cable Tie	Serre-câble	Unión cable	Tirante de Cabo	4.8 x 390 Lg	3
3	3/6009.....	Cable Tie	Serre-câble	Unión cable	Tirante de Cabo	7.6 x 370 Lg	2
4	3/7039.....	P-Clip	Pince en P	Mordaza P	Grampo em P		2
5	4/3002.....	Washer	Rondelle	Arandela	Anilha	M3	4
6	8/3002.....	Nut	Ecrou	Tuerca	Porca	M3	2
7	7/3013.....	Screw	Vis	Tornillo	Parafuso	M3 X 25	2
8	71/0273.....	Harness	Faisceau	Partida	Arnês		1
9	100/02400.....	Hourmeter	Compteur horaire	Cuenta horas	Horímetro		1
10	161/99815GR	Bracket	Patte de montage	Escuadra	Suporte		1



Urenteller, Stundenzähler, Timetæller, Contaore

8-01

1	3/6005	Kabelgat	Kabelbinder	Kabelbånd	Legaccio per cavo	3.6 x 140 Lg	1
2	3/6007	Kabelgat	Kabelbinder	Kabelbånd	Legaccio per cavo	4.8 x 390 Lg	3
3	3/6009	Kabelgat	Kabelbinder	Kabelbånd	Legaccio per cavo	7.6 x 370 Lg	2
4	3/7039	P-Klem	P-Schelle	P-klemme	Morsetto P		2
5	4/3002	Afdichtring	Scheibe	Spandeskive	Cuscinetto	M3	4
6	8/3002	Moef	Mutter	Motrik	Dado	M3	2
7	7/3013	Schroef	Schraube	Skrue	Vite	M3 X 25	2
8	71/0273	Bedrading	Kabelbaum	Ledningsnet	Cablaggio		1
9	100/02400	Urenteller	Stundenzähler	Timetæller	Contaore		1
10	161/99815GR	Steun	Halterung	Beslag	Staffa		1

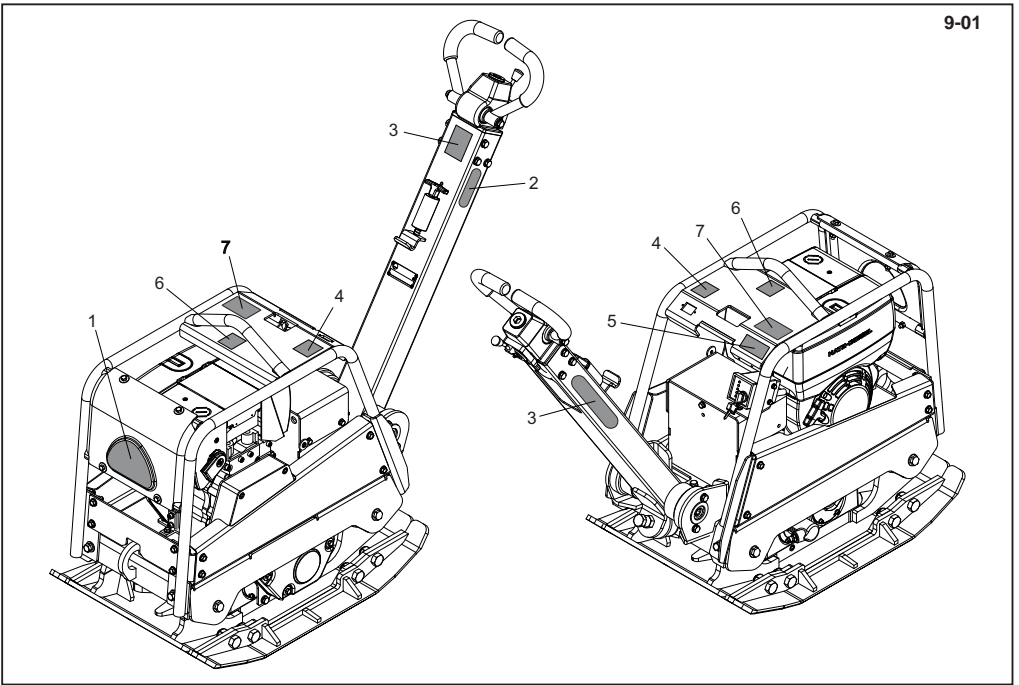

Decals, Autocollant, Rótulo, Decalque

1	161/99547	Decal	Autocollant	Rótulo	Decalque	RPC 60/80	1
2	161/99547	Decal	Autocollant	Rótulo	Decalque	RPC 60/80	1
3	161.0.293	Decal - Control	Autocollant - Controler	Rótulo - Control	Decalque - Control		1
4	800/99782	Decal - Noise	Autocollant - Bruits	Rótulo - Ruidos	Decalque - Ruído	109dB(A)	1
5	161.0.293	Decal - Warning	Autocollant - Avertissement	Rótulo - Aviso	Decalque - Aviso		1
6	161.0.293	Decal - Throttle	Autocollant - Accélérateur	Rótulo - Acelerador	Decalque - Estrangulador	Non EPA Only	1
6	800/99506	Decal - Throttle	Autocollant - Accélérateur	Rótulo - Acelerador	Decalque - Estrangulador	EPA Only	1
7	161.0.293	Decal	Autocollant	Rótulo	Decalque		1

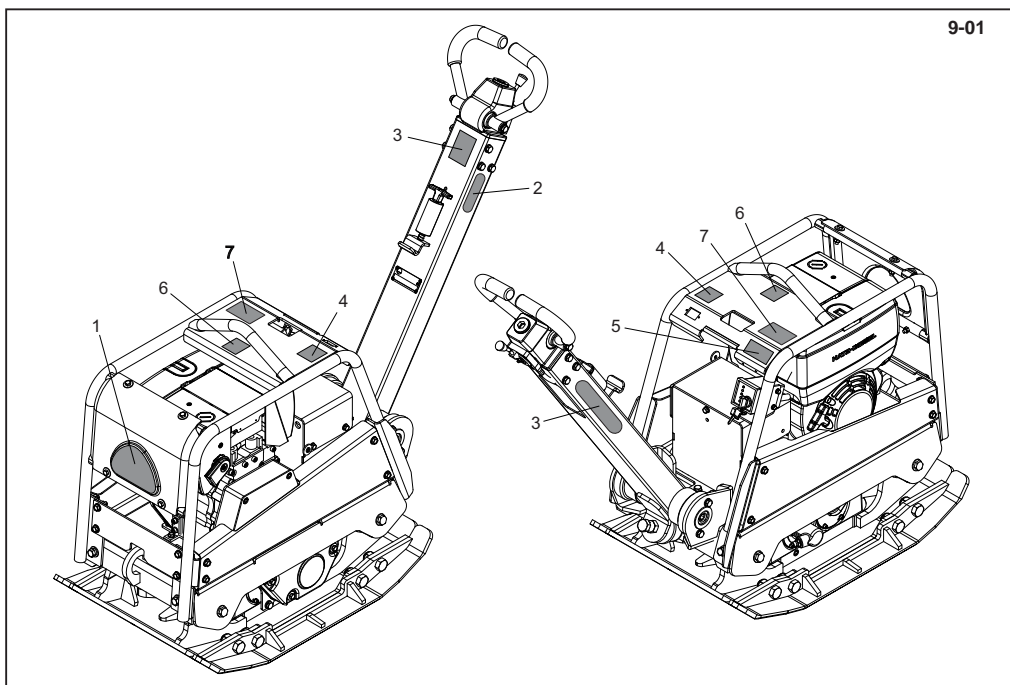

Label, Abziehbild, Skilt, Decalcomania

9-01

1	161.0.429	Label	Abziehbild	Skilt	Decalcomania	RPC 60/80	1
2	161.0.429	Label	Abziehbild	Skilt	Decalcomania	RPC 60/80	1
3	161.0.293	Label - Heerschappij	Abziehbild - Bowden	Skilt - Regere	Decalcomania - Controle		1
4	800/99782	Label - Gultuid	Abziehbild - Gerauschpegelschild	Skilt - Skilt Stej	Decalcomania - Sulla rumorosità	109dBA	1
5	161.0.293	Label - Waarschuwing	Abziehbild - Warning	Skilt - Advarsel	Decalcomania - Avvertenza		1
6	161.0.293	Label - Gashendel	Abziehbild - Drossel	Skilt - Gashändtags	Decalcomania - Acceleratore	Non EPA Only	1
6	800/99506	Label - Gashendel	Abziehbild - Drossel	Skilt - Gashändtags	Decalcomania - Acceleratore	EPA Only	1
7	161.0.429	Label	Abziehbild	Skilt	Decalcomania		1



BELLE
LIGHT
CONSTRUCTION
EQUIPMENT

ALTRAD Belle Head Office

Sheen, Nr. Buxton
Derbyshire.
SK17 OEU
England

Tel: +44 (0)1298 84606

Fax: +44 (0)1298 84722

email: sales@belle-group.co.uk

www.ALTRAD-Belle.com

www.Belle247.com

No.1 for Light Construction Equipment, Scaffolding, Wheelbarrows

www.ALTRAD-Belle.com

ALTRAD...

Belle...

BarOmix...

FORT...

Limex...

Richard Fraisse...

Plettac

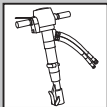
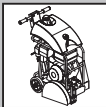

COMPACTING...

MIXING...

CONCRETING...

CUTTING...

BREAKING...

MOVING...

WHEELBARROWS...

SCAFFOLDING