

SAINT-DENIS
MATÉRIEL
POUR LE
BÂTIMENT



Mélangeur portatif

F

Notice originale – Consignes de sécurité – Pièces de rechange

Page 02

Handheld agitator

GB

Original instructions – Safety instructions – Spare parts

Page 06

PROMIX

1800-2

**ALTRAD SAINT DENIS
ZA DES PIERRES JAUNES
42750 SAINT DENIS DE CABANNE - FRANCE
Tél : 04 77 44 24 77 - Fax : 04 77 60 29 34
www.altrad-saint-denis.fr**

Comment Utiliser Ce Manuel

Ce Manuel a été rédigé afin de vous aider à exploiter et à entretenir le Promix d'une façon sûre. Ce Manuel est conçu pour les concessionnaires et les exploitants du Promix.

Avant-propos

La section '**Description de la machine**' vous aide à vous familiariser avec l'ergonomie et les commandes de la machine.

Les sections '**Instructions concernant la sûreté**' et '**Directives de santé / sécurité**' expliquent comment utiliser la machine afin d'assurer votre sûreté et celle du public.

La section '**Mode d'emploi**' explique comment utiliser la machine d'une façon correcte.

La section '**Maintenance**' a pour objectif de vous aider avec la maintenance générale et l'entretien de votre machine.

La section '**Garantie**' explique en détail la nature de la garantie et la procédure de réclamation.

La section '**Déclaration de conformité**' indique les standards de fabrication de la machine.

Directives concernant la notation

Le texte de ce manuel auquel il est nécessaire de prêter une attention spéciale est indiqué des façons suivantes :



ATTENTION

Ne pas effectuer correctement les procédures peut entraîner la détérioration de la machine et/ou votre blessure personnelle.

AVERTISSEMENT



AVERTISSEMENT

VOUS DEVEZ LIRE et ETUDIER ce manuel avant d'exploiter cette machine ou d'entreprendre toute tâche de maintenance sur celle-ci.

SACHEZ comment utiliser d'une façon sûre les commandes de l'unité et les tâches à entreprendre pour la maintenance sûre de celle-ci.

NB : Assurez-vous de connaître le moyen de commuter la machine hors tension avant de commuter celle-ci sous tension, en cas de problème.

Il faut **TOUJOURS** porter ou utiliser les équipements de protection nécessaires pour assurer votre protection personnelle.

Sommaire

Comment utiliser ce manuel

Avertissement

Description de la machine

Données techniques

Instructions concernant la sûreté

Directives de santé / sécurité

Contrôles de pré-démarrage

Mode d'emploi

Environnement

Emmagasinage

Maintenance

Garantie

Déclaration de conformité

Description de la Machine

F

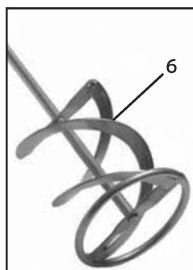
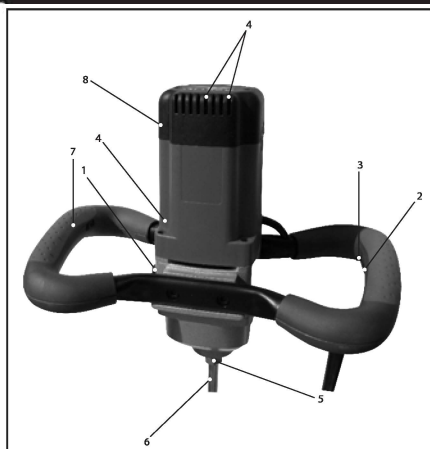

1. Interrupteur de changement de vitesse
2. Gâchette
3. Bouton de blocage de gâchette
4. Fentes de ventilation
5. Arbre à filetage femelle M14
6. Pale mélangeuse
7. Variateur de vitesse
8. Porte-balais

Données techniques

F

Modèle		1800
Poids total de la machine (en kg)		7,9
Poids de la machine sans la pale (en kg)		6,2
Hauteur avec fouet (en mm)		925
Puissance (en W)		1800
Taille d'outillage		M14 x 2
Diamètre maximal de pale mélangeuse (en mm)		160
Niveau sonore (en dB(A))		98
Volume de mélange (en litres)		227
Vitesse de rotation à vide		
vitesse 1		150-380 min-1
vitesse 2		270-700 min-1
Matières appropriées	Le plâtre Le ciment/le mortier L'adhésif à carrelage Le plâtre de revêtement	

Instructions concernant la sûreté

F

Pour votre propre protection personnelle et pour la sûreté des personnes autour de vous, veuillez lire les instructions suivantes concernant la sûreté et assurer que vous comprenez totalement celles-ci.

L'action d'assurer que l'opérateur/l'opératrice comprend totalement l'emploi sûr de cette machine est la responsabilité de l'exploitant. Consultez votre responsable ou ALTRAD en cas d'incertitude concernant l'emploi sûr et correct du Promix.



AVERTISSEMENT

La maintenance incorrecte de la machine peut être dangereuse. Veuillez lire ce paragraphe avant d'entreprendre toute tâche de maintenance, d'entretien ou de réparation sur celle-ci.

Mettre en place un cordon de sécurité autour de la zone de travail et gardez les membres du public et le personnel non autorisé éloignés à une distance sûre de celle-ci.

L'opérateur doit porter l'équipement de protection personnelle (EPP) approprié pendant chaque période d'utilisation de cette machine (voir **Directives de santé / sécurité**).

Assurez-vous de connaître le moyen de commuter la machine **HORS TENSION** avant de commuter celle-ci **SOUS TENSION**, en cas de problème.

Commutez toujours la machine **HORS TENSION** avant de déplacer celle-ci dans le site ou d'effectuer toute tâche d'entretien de celle-ci.

Ne démontez ou ne violez jamais les carters protecteurs montés sur la machine, car ceux-ci sont là afin d'assurer votre protection. Contrôlez toujours l'état et la sécurité des carters protecteurs. Si les carters protecteurs sont détériorés ou manquants, N'UTILISEZ PAS LE PROMIX tant que tout carter protecteur détérioré ou manquant n'a pas été réparé ou remplacé. Ne faites pas fonctionner la machine si vous êtes malade, fatigué ou sous l'influence de l'alcool ou de médicaments. Assurez-vous que le conteneur de mélange soit positionné sur une zone de support plate et solide. Ne positionnez aucune partie du corps ou tout autre article à l'intérieur du conteneur de mélange pendant le procédé de mélange.

F

Directives de santé / sécurité

Vibration

Une certaine vibration de l'opération de mélange est transmise aux mains de l'opérateur par l'intermédiaire de la poignée de la machine.

Équipement de protection personnelle (EPP)

De l'EPP approprié doit être porté pendant l'utilisation de cette machine, c'est-à-dire des lunettes de protection, des gants, un protecteur d'oreilles et des chaussures à bout renforcé en acier.

Portez des vêtements appropriés pour le travail entrepris. Nouez les cheveux en arrière et enlevez tout bijou capable de s'accrocher sur les pièces mobiles de la machine.

Machines électriques

L'électricité peut tuer. Assurez-vous toujours que la machine soit débranchée du secteur avant d'entreprendre toute tâche de maintenance/ réparation. N'utilisez jamais la machine dans des conditions humides.

F

Contrôles de pré-démarrage

Examen de pré-démarrage

L'examen de pré-démarrage suivant doit être effectué avant le commencement de chaque période de travail ou après chaque période de quatre heures d'exploitation, quelle que soit la première occasion. Veuillez consulter la section d'entretien pour visualiser la procédure détaillée. En cas de détection d'un défaut, le Promix ne doit pas être utilisé tant que ce défaut n'a pas été rectifié.

1. Examinez le Promix avec soin afin de détecter tout signe de détérioration. Contrôlez la présence et le serrage correct des composants. Prêtez une attention spéciale à la pale mélangeuse et assurez la fixation correcte de celle-ci à la poignée.
2. Examinez les câbles électriques avec soin afin de détecter tout signe de détérioration tel que des fils dénudés. Réparez tout fil dénudé avant de faire fonctionner la machine.

F

Mode d'emploi



AVERTISSEMENT

VOUS DEVEZ LIRE et ETUDIER ce manuel avant d'exploiter cette machine ou d'entreprendre toute tâche de maintenance sur celle-ci.

Exploitez toujours la machine avec les deux mains positionnées sur la poignée de celle-ci.

Appuyez sur la gâchette (2) et retenez celle-ci appuyée pour commencer le procédé de mélange.

Lorsque la gâchette (2) est dans la position de mise sous tension [ON], poussez le bouton de blocage de gâchette (3). Ceci retiendra la gâchette (2) dans la position de mise sous tension [ON] sans utiliser votre main.

Pour arrêter la machine, poussez et relâchez la gâchette (2).

Les machines comportant une boîte à 2 vitesses ont 2 vitesses disponibles. La première vitesse est la vitesse lente et la deuxième vitesse est la vitesse rapide. Pour changer d'une vitesse à l'autre, tournez l'interrupteur de changement de vitesse (1) à 180°.

Un variateur de vitesse (7) est aussi disponible afin de vous permettre de modifier la vitesse de rotation de la pale mélangeuse pendant l'utilisation de l'une ou de l'autre des 2 vitesses.

Réduisez toujours la vitesse pendant le positionnement de la pale mélangeuse (6) dans la matière à mélanger ou pendant l'extraction de la pale mélangeuse (6) hors de la matière mélangée. Lorsque la pale mélangeuse (6) est totalement dégagée de la matière mélangée, accroître à nouveau la vitesse afin d'assurer le refroidissement adéquat du moteur de la machine.

Pendant le procédé de mélange, déplacez lentement la machine autour du conteneur de mélange. Continuez cette action jusqu'au mélange complet de la matière à mélanger.

Lorsque le procédé de mélange est terminé, nettoyez la pale mélangeuse (6) afin d'empêcher toute accumulation de saleté et de résidus.

Remarque : Les numéros indiqués entre parenthèses correspondent à ceux utilisés dans les illustrations fournies dans la section 'Description de la machine' du présent manuel.

F

Environnement



Mise au rebut sûre

Instructions pour la protection de l'environnement.

La machine comporte des matières de valeur. Confiez la machine à mettre au rebut et ses accessoires à un établissement de recyclage approprié.



STOCKAGE

F

Le Promix doit être entreposé dans un endroit sec non exposé aux températures extrêmes.

Maintenance

F

Remarque : Veuillez assurer qu'un électricien qualifié effectue toutes les procédures de maintenance.

Le Promix ALTRAD est conçu de façon à fournir de nombreuses années de service sans problème. Cependant, il est important d'effectuer les simples procédures de maintenance listées dans cette section. Il est conseillé qu'un concessionnaire ALTRAD effectue toute la maintenance et les réparations importantes. Utilisez toujours des pièces de rechange ALTRAD car l'utilisation de fausses pièces peut annuler la garantie. Assurez-vous que la machine est débranchée du secteur avant d'entreprendre toute tâche de maintenance sur la machine.

Maintenance périodique		Approx. toutes les 100 heures	Approx. toutes les 200 heures
Balais de moteur	Contrôler	✓	
	Remplacer en cas de besoin		
Graisse de boîte de vitesses	Contrôler / Remplacer		✓

Le moteur électrique du PROMIX comporte des balais charbon auto-désactivants. Cela signifie que la machine se commutera automatiquement hors tension lorsque l'usure des balais excède un certain niveau. Voir les instructions ci-dessous pour visualiser la procédure de remplacement des balais.

Remplacement des charbons du moteur électrique

1. Utilisez un tournevis à lame plate, dévissez les deux porte-balais (8) positionnés de chaque côté du carter de moteur.
2. Déposez les balais usés et remplacez ceux-ci avec des nouveaux balais.
3. Resserrez les deux porte-balais (8) en assurant la fixation solide de ceux-ci.

Gardez aussi les fentes de ventilation (4) propres, sans accumulation de saleté et de résidus afin de permettre le refroidissement adéquat de la machine.

Remarque : Les numéros indiqués entre parenthèses correspondent à ceux utilisés dans les illustrations fournies dans la section 'Description de la machine' du présent manuel.

Garantie

F

Votre nouveau Promix ALTRAD est garanti à l'acheteur d'origine pour une période d'un an (12 mois) à partir de la date d'achat d'origine. La garantie ALTRAD vous protège contre les défauts de conception, de matière et de fabrication.

Les éléments suivants ne sont pas couverts par la garantie ALTRAD :

1. Toute détérioration provoquée par l'usage abusif, l'usage impropre, la chute ou toute autre détérioration semblable de la machine causée par ou en résultat de la non observation des instructions de montage, d'exploitation ou de maintenance de celle-ci par l'utilisateur.
2. Toute modification, addition ou réparation effectuée par des personnes autres que le personnel ou les concessionnaires ALTRAD reconnus.
3. Les frais de transport ou d'expédition pour la réparation ou l'évaluation concernant une réclamation de garantie, pour n'importe quelle machine.
4. Les frais de matériaux et de main d'œuvre pour la rénovation, la réparation ou le remplacement de composants dus à l'usure normale.

ALTRAD et/ou ses concessionnaires reconnus, ses directeurs, ses employés ne seront pas tenus responsables pour toute détérioration, perte ou frais consécutifs ou provoqués par l'incapacité d'exploitation de la machine quelle qu'en soit l'objectif.

Reclamations de garantie

Toutes les réclamations de garantie doivent être initialement adressées à ALTRAD au téléphone, par télécopie, par e-mail ou par écrit.



How To Use This Manual

This manual has been written to help you operate and service the Promix safely. This manual is intended for dealers and operators of the Promix.

Foreword

The '**Machine Description**' section helps you to familiarize yourself with the machine's layout and controls.

The '**Safety Instructions**' and '**Health and Safety**' sections explain how to use the machine to ensure your safety and the safety of the general public.

The '**Operating Instructions**' section explains how to use the machine in the correct way.

The '**Maintenance**' section is to help you with the general maintenance and servicing of your machine.

The '**Warranty**' Section details the nature of the warranty cover and the claims procedure.

The '**Declaration of Conformity**' section shows the standards that the machine has been built to.

Directives with regard to the notations.

Text in this manual to which special attention must be paid are shown in the following way:

 **CAUTION** *The product can be at risk. The machine or yourself can be damaged or injured if procedures are not carried out in the correct way.*

 **WARNING** *The life of the operator can be at risk.*



WARNING

 **WARNING** *Before you operate or carry out any maintenance on this machine **YOU MUST READ** and **STUDY** this manual.*

KNOW how to safely use the unit's controls and what you must do for safe maintenance. (NB Be sure that you know how to switch the machine off before you switch on, in case you get into difficulty.)

ALWAYS wear or use the proper safety items required for your personal protection. If you have **ANY QUESTIONS** about the safe use or maintenance of this unit, **ASK YOUR SUPERVISOR OR CONTACT: ALTRAD : 04 77 44 24 53**



Contents

How to use this manual.....	6
Warning.....	6
Machine Description.....	7
Technical Data.....	7
Safety Instructions.....	7
Health and Safety.....	8
Pre-Start Checks.....	8
Operating Instructions.....	8
Environment.....	8
Storage.....	9
Maintenance.....	9
Warranty.....	9
Declaration of Conformity.....	2

ALTRAD reserves the right to change machine specification without prior notice or obligation.

Machine Description

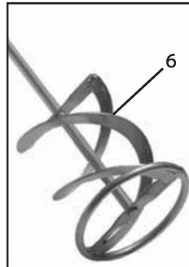
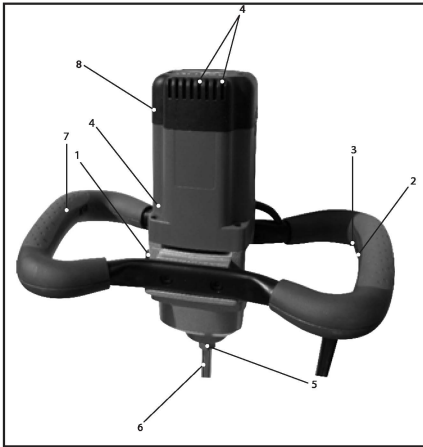

1. Gear Change Switch
2. Trigger
3. Trigger Lock
4. Ventilation Slits
5. Shaft With M14 Female Thread
6. Mixing Paddle
7. Variable Speed Dial
8. Brush Holders

Technical Data



Model		1800
Total Machine Weight (kg)		7.8
Machine Weight - Excluding Paddle (kg)		6.2
Machine Height * (mm)		785
Power (W)		1800
Tool Size		M14 x 2
Maxing Paddle Maximum Diameter (mm)		160
Noisel Level (dB(A))		98
Mixture Volume (Ltrs)		227
Idling speed		
1st gear		150-380 min-1
2nd gear		270-700 min-1
Suitable Materials		Plaster Cement / Mortar Tile Adhesive Render

Safety Instructions



For your own personal protection and for the safety of those around you, please read and ensure you fully understand the following safety information. It is the responsibility of the operator to ensure that he/she fully understands how to operate this equipment safely. If you are unsure about the safe and correct use of the Promix, consult your supervisor or ALTRAD.



WARNING

Improper maintenance can be hazardous. Read and Understand this section before you perform any maintenance, service or repairs.

- Cordon off the work area and keep members of the public and unauthorized personnel at a safe distance.
- Personal Protective Equipment (PPE) must be worn by the operator when ever this equipment is being used (see Health & Safety section).
- Make sure you know how to safely switch this machine **OFF** before you switch it **ON** in case you get into difficulty.
- Always switch this machine **OFF** before transporting, moving it around the site or servicing it.
- Never remove or tamper with any guards fitted, they are there for your protection. Always check guards for condition and security, if any are damaged or missing, **DO NOT USE THE PROMIX** until the guard has been replaced or repaired.

- Do not operate the machine when you are ill, feeling tired, or when under the influence of alcohol or drugs.
- Ensure that the mixing container is placed on a flat and firm area.
- Do not place body parts or any other items into the mixing container during the mixing process.



Health And Safety

Vibration.

Some vibration from the mixing operation is transmitted through the handle to the operator's hands.

PPE (Personal Protective Equipment).

Suitable PPE must be worn when using this equipment i.e. Safety Goggles, Gloves, Ear Defenders, and Steel Toe capped footwear. Wear clothing suitable for the work you are doing. Tie back long hair and remove any jewellery which may catch in the equipment's moving parts.

Electric Machines.

Electricity can kill! Always ensure that the machine is disconnected from the power supply before carrying out any maintenance/repairs. Never use the machine in wet conditions.



Pre-start Checks

Pre start-up inspection.

The following Pre-start-up inspection must be performed before the start of each work session or after every four hours of use, whichever is first. Please refer to the service section for detailed guidance. If any fault is discovered, the Promix must not be used until the fault is rectified.

1. Thoroughly inspect the Promix for signs of damage. Check components are present and secure. Pay special attention to the Mixing Paddle, and ensure it is correctly attached to the handle.
2. Check electricity cables for signs of exposed wires. Fix any exposed areas before operating.



Operating Instructions



WARNING Before you operate or carry out any maintenance on this machine **YOU MUST READ** and **STUDY** this manual.

Always operate the machine with both hands on the handle.

Press and hold the trigger (2) to commence the mixing process.

Once the trigger (2) is in the 'ON' position, push the trigger lock button (3). This will hold the trigger (2) in the 'ON' position without the use of your hand.

To stop the machine, push and release the trigger(2).

Machines with 2-speed gearboxes have 2 speeds available. The first gear is the slow speed, and the second gear is the fast speed. To change from one gear to the other, turn the gear change switch (1) through 180°. There is also a Variable Speed Dial (7) available which allows you to vary the speed of the machine when using either of the 2 gears.

Always reduce the speed when placing the mixing paddle into the mixing material, and also when removing it. Once the mixing paddle (6) is completely clear of the mixing material, increase the speed again to ensure that the motor is adequately cooled.

During the mixing process, slowly move the machine around the mixing container. This should be continued until all of the mixing material has been mixed.

Once the mixing process has been completed, clean the mixing paddle (6) to stop the build up of dirt and residue.

Note: The numbers shown in brackets refer to the pictures shown in the Machine Description section of the booklet.



Environment



Safe Disposal.

Instructions for the protection of the environment.

The machine contains valuable materials. Take the discarded apparatus and accessories to the relevant recycling facilities.



Storage



The machine should be stored in a dry area which is not exposed to extreme temperatures.

Maintenance



Note: Please ensure a qualified electrician carries out all maintenance procedures.

The ALTRAD Promix is designed to give many years of trouble free operation. It is, however, important that the simple regular maintenance listed in this section is carried out. It is recommended that an approved ALTRAD dealer carries out all major maintenance and repairs. Always use genuine ALTRAD replacement parts, the use of spurious parts may void your warranty. Before any maintenance is carried out on the machine, ensure it is unplugged.

Routine Maintenance		Approx. 100 Hours	Approx. 200 Hours
Motor Brushes	Check	✓	
	Change When Necessary		
Gearbox Grease	Check / Replace		✓

The machine is fitted with self-deactivating carbon motor brushes. This means that the machine will automatically switch off once the brushes have been worn down to a certain level. See the instructions below on how to replace them

Replacing the Carbon Motor Brushes.

1. Using a flat-blade screwdriver, unscrew the two brush holders (8) which are located on either side of the motor casing.
2. Remove the worn out brushes, and replace with new brushes.
3. Re-tighten both brush holders (8) ensuring that the brushes are securely fitted.

Also keep the ventilation slits (4) clear of dirt and residue so that the machine can be cooled adequately.

Note: The numbers shown in brackets refer to the pictures shown in the Machine Description section of the booklet.

Warranty



Your new ALTRAD Promix is warranted to the original purchaser for a period of one-year (12 months) from the original date of purchase. The ALTRAD warranty is against defects in design, materials and workmanship.

The following are not covered under the ALTRAD warranty:

1. Damage caused by abuse, misuse, dropping or other similar damage caused by or as a result of failure to follow assembly, operation or user maintenance instructions.
2. Alterations, additions or repairs carried out by persons other than ALTRAD or their recognised agents.
3. Transportation or shipment costs to and from ALTRAD or their recognised agents, for repair or assessment against a warranty claim, on any machine.
4. Materials and/or labour costs to renew, repair or replace components due to fair wear and tear.

ALTRAD and/or their recognised agents, directors, employees or insurers will not be held liable for consequential or other damages, losses or expenses in connection with or by reason of or the inability to use the machine for any purpose.

Warranty Claims

All warranty claims should firstly be directed to ALTRAD , either by telephone, by Fax, by Email, or in writing.

For warranty claims:

Tel: +33 (0)477442453 Fax: +33 (0)477442483

Email : asd.sav@altrad.com

Write to:

ALTRAD,

Zone des pierres jaunes

42750 Saint Denis de Cabanne

France

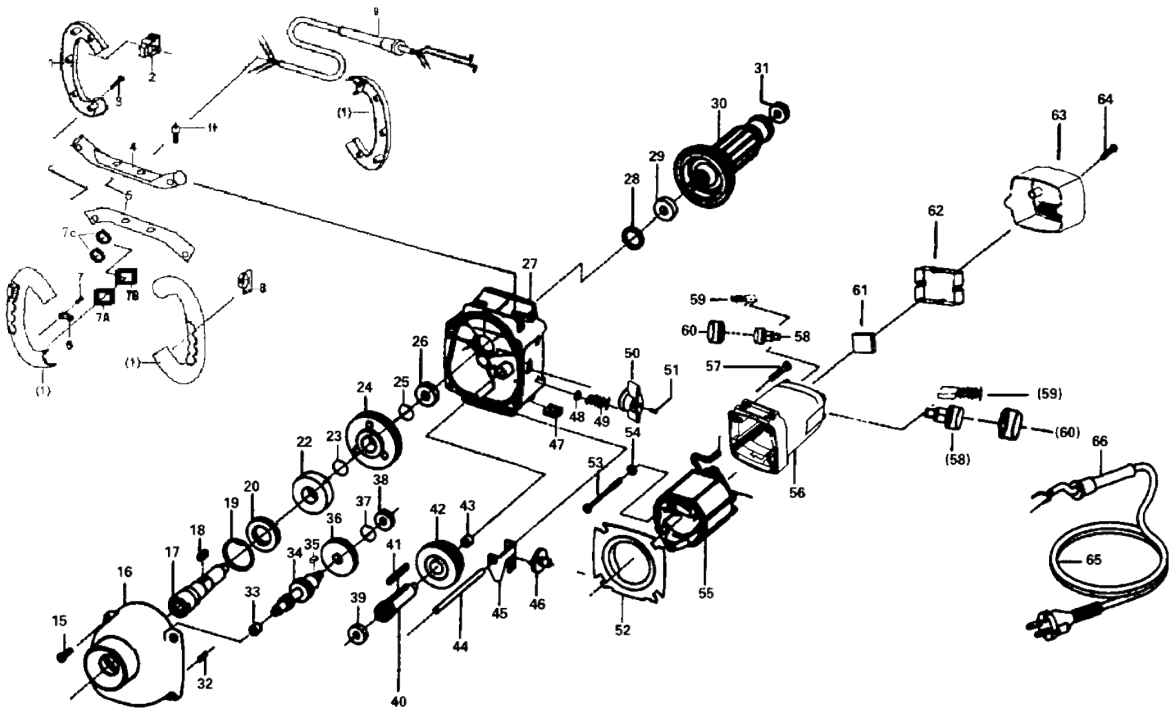

PROMIX 1800

NO	Description	NO	Description
1	Handle	37	Flat washer
2	Switch	38	Bearing 698ZZ
3	Screw ST4X20	39	Bearing 608ZZ
4	Tube	40	Pinion
5	Tube	41	Parallel key
6	Clamp	42	Spindle double gear
7	Screw ST3.5X16	43	Needle bearing HK0810
7A	Capacitance	44	Pivot
7B	Inductance	45	Coulisse
7C	Inductance	46	Pivot
8	Circuitry board	47	Nut M8
9	Conductor	48	Bail ϕ 4
10	Screw M8X12	49	Spring
15	Screw M5X20	50	Lever
16	Bearing cover	51	Screw ST3X16
17	Spindle	52	Airguide shim
18	Hemicycle key4X5X12	53	Screw ST5X65
19	Safety ring	54	Spring washer
20	Dust cover	55	Stator
22	Bearing 6204DDU	56	Motor box
23	Safety ring	57	Screw M5X25
24	Spindle gear	58	Brush holder
25	Safety ring	59	Carbon brush
26	Bearing 6000ZZ	60	Brush cap
27	Gear box	61	Controler
28	Sealring	62	Protective guard
29	Bearing 6001ZZ	63	Rear cover
30	Armature Ass'y	64	Screw ST3.5X16
31	Bearing 608ZZ	65	Cord
32	Pin	66	Sleeve
33	Needle bearing HK0810		
34	Countershaft		
35	Hemicycle key2.5X3.7X10		
36	Motor gear		

Déclaration de conformité

Conformément à la directive CE : **2006/42/CE**

Par la présente, nous

F

ALTRAD SAINT DENIS
42750 Saint Denis de Cabanne

déclarons sous notre responsabilité exclusive le produit :

Malaxeur portatif PROMIX 1800-2

Conforme aux dispositions de la directive CE susnommée ainsi qu'aux dispositions des directives suivantes : **2014/30/UE**.

Les normes harmonisées suivantes ont été appliquées :

EN 60745-1:2009+A11:2010; EN 60745-2-1:2010

EN ISO 12100:2010

EN IEC 61000-3-2:2019; EN 61000-3-2:2014

EN 61000-3-3:2013; EN 61000-3-3:2013/A1:2019

EK 9-BE-87:2014.EK9-BE-88:2014

EN 55014-1:2017; EN 55014-2:2015; EN 55014-1:2017/A11:2020

EN 62841-1:2015 EN 62841-2-10:2017

AfPSGS 2019:01 PAK

ALTRAD SAINT DENIS
42750 Saint Denis de Cabanne

Yves RINGEADE
Directeur commercial



Saint Denis de Cabanne, 01/04/2018

EC Declaration of Conformity

GB

According to EC directive : **2006/42/CE**

We ALTRAD SAINT DENIS
42750 Saint Denis de Cabanne

herewith declare under our sole responsibility that the product

Handheld Agitator PROMIX 1800-2

is conform with the above mentioned EC directives as well as with the provisions of the guidelines below : **2014/30/UE**.

Following harmonized standards have been applied :

EN 60745-1:2009+A11:2010; EN 60745-2-1:2010

EN ISO 12100:2010

EN IEC 61000-3-2:2019; EN 61000-3-2:2014

EN 61000-3-3:2013; EN 61000-3-3:2013/A1:2019

EK 9-BE-87:2014.EK9-BE-88:2014

EN 55014-1:2017; EN 55014-2:2015; EN 55014-1:2017/A11:2020

EN 62841-1:2015 EN 62841-2-10:2017

AfPSGS 2019:01 PAK

ALTRAD SAINT DENIS
42750 Saint Denis de Cabanne

Yves RINGEADE
Manager



Saint Denis de Cabanne, 01/04/2018