

Mini Dumpers à chenilles

CMD 550 H-K

Déversement haut



Train de roulement renforcé

CMD 550 H-AC-K

Déversement haut à chargeur



Charge utile maximale 550 kg

Châssis monobloc renforcé

Les Mini Dumpers CMD 550 H-K et CMD 550 H-AC-K sont parfaitement adaptés à de nombreux secteurs d'activités comme : la construction, la démolition, le jardinage, les espaces verts. Leur système hydraulique a été conçu pour résister dans les utilisations les plus intensives.

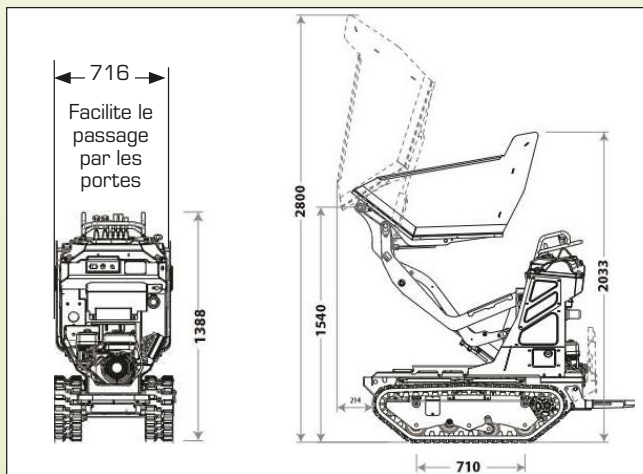

Plateforme équipée de 2 butées à ressort pour éliminer les vibrations et les chocs



- 2 leviers de translation
- 1 levier de vitesse
- 2 leviers de manoeuvre de la benne



- Protection parfaite du moteur
- Graisseur sur chaque rouleau porteur et sur les roues de tension des chenilles.



- Une tôle protège efficacement la partie interne entre les chenilles.
- Livré avec barres de sécurité pour bloquer les vérins en position ouverte.



- Moteur essence Kohler CH270, équipé d'un lanceur manuel à rappel automatique.
- Radiateur d'huile hydraulique avec ventilateur électrique.
- Circuit hydraulique avec 3 pompes à engrenages d'une portée totale de 41 L/min et une pression maxi de 210 bars.

Caractéristiques techniques		CMD 550 H-K	CMD 550 H-AC-K
Moteur Kohler CH270 essence	ch/kW	7 / 4,6	7 / 4,6
Carburant		Essence	Essence
Capacité réservoir	litre	3,1	3,1
Démarrage		lanceur manuel	lanceur manuel
Transmission		hydrostatique	hydrostatique
Pompes à engrenages		3 = 2+1	3 = 2+1
2 vitesses	km/h	1,65 / 3,36	1,65 / 3,36
Niveau sonore garanti	LwA dB	101	101
Poids	kg	547	623
Volume benne	m ³	0,30	0,30
Charge utile maximale	kg	550	550
Référence		CMD550H-K	CMD550H-AC-K
GENCOD		3700018104727	3700018104710